

# LOOK mag

ΤΟ ΓΥΝΑΙΚΕΙΟ ΠΕΡΙΟΔΙΚΟ ΤΗΣ ATHENS VOICE

ΚΑΦΟΥΡΑ  
ΣΤΗΝ ΚΑΦΟΥΡΑ  
Η αισθηματική κομεντί  
του τεύχους  
Της ΜΑΝΙΝΑΣ ΖΟΥΜΠΟΥΛΑΚΗ

L.A. (ΟΧΙ  
ΛΕΚΑΝΟΠΕΔΙΟ  
ΑΤΤΙΚΗΣ)  
Το λεξικό  
της LA-LA-LAND  
Της ΝΑΤΑΣΑΣ ΤΡΙΒΙΖΑ

# 25

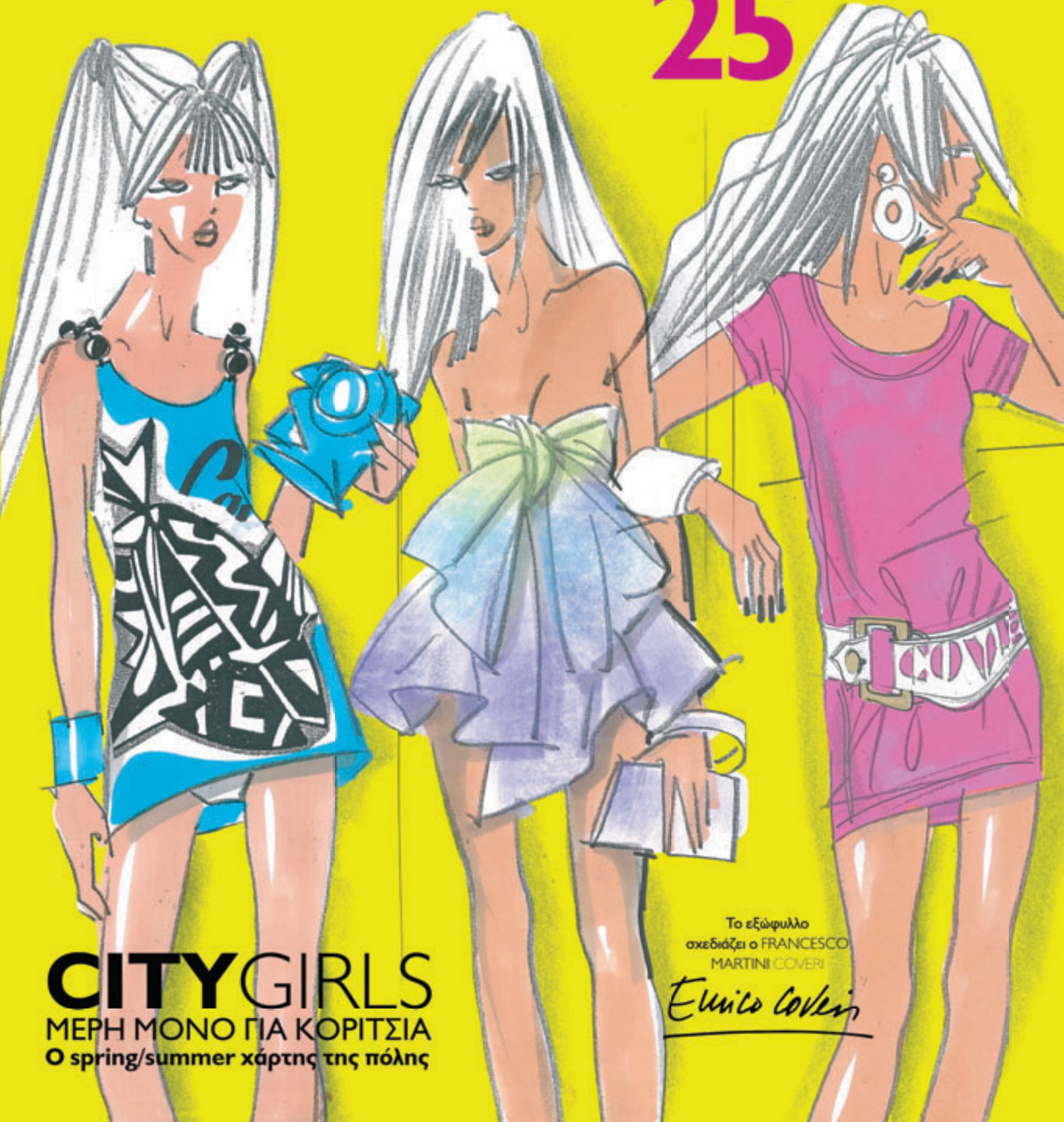

**CITYGIRLS**  
ΜΕΡΗ ΜΟΝΟ ΓΙΑ ΚΟΡΙΤΣΙΑ  
Ο spring/summer χάρτης της πόλης

Το εξώφυλλο  
σχεδιάζει ο FRANCESCO  
MARTINI COVERI

*Enrico Coveri*









**BSB**

POINT OF YOU





© 2008 Peter Fischli / David Weiss

## ΜΑΗΣ ΤΟΥ '08

Ήταν δεκαετία του '70. Ήταν η τελευταία μέρα στο προνήπιο και ο παππούς μου ήρθε να με πάρει με τη μαύρη BMW μηχανή. Επιστρέψαμε σπίτι και έβαλε όπερα να παίζει στο πικ-απ. Εξαιτίας αυτής της υπερέκθεσης στην κλασική μουσική, η μητέρα μου κατέληξε κάποτε να αποβληθεί από το Αρσάκειο: άκουγε Rolling Stones και φορούσε μια κονκάρδα τους στο πέτο της ποδιάς.

Οι Κυριακές το μεσημέρι στο αυτοκίνητο σήμαιναν εγώ, οι γονείς μου και το Γκρούντινι, ένα φορητό μαγνητόφωνο με κεραία, ξύλινη επένδυση και το κόκκινο μεγάλο κουμπί του Rec. Έπαιζε διαφημιστικά της δισκογραφικής εταιρείας Λύρα και της Μίνως Μάτσας και Υίος («Τα γαλάζια σου γράμματα»), Χα-τζη-νά-σιος), αλλά περισσότερο έπαιζε κασέτες: «Ολ-γουι-νιντ-ιζ-λαβ», «Ω, σανζελιζέεε». Όταν πήγα δημοτικό το κληρονόμησα. Όταν όλοι έλειπαν από το σπίτι, ήταν η ώρα: έβρισκα το μυστικό μου ραδιοσταθμό και το δυνάμωνα μέχρι τα χείρα του να αρχίσουν να φτύνουν θόρυβο. Αργότερα κατάλαβα ότι ο σταθμός ήταν πειρατικός. Και η μουσική ήταν disco.

Ο Τσε κοιτούσε από το πόστερ στο σαλόνι. Η τηλεόραση έλεγε ότι ένας Κινέζος, ο Μάο, πεθάνε, κι αυτό ήταν κάτι πολύ σοβαρό. Κάτι φίλοι των γονιών μου έπαιζαν με τις κιθάρες Σαββόπουλο και Λοίζο. Τι με έπιασε και τους αποκάλυψα το μυστικό ραδιοσταθμό; Το πάρτι πάγωσε. Όλοι με κοίταξαν σαν προδότη. Από την τρομάρα μου κατάπια μια ολόκληρη καραμέλα «Ο-Μάμι», μεγάλη σαν κουμπί της Mary Quant. Η disco ήταν αμαρτία.

Εκείνο το καλοκαίρι οι ξαδέλφες μου είχαν καλοχτενισμένα μακριά μαλλιά, έβγαιναν ραντεβού και έφτιαχναν μπλουζάκια με σιδερότυπα που είχαν τους Άγγελους του Τσάρλι. Οι Άγγελοι φορούσαν κάτι φετιχιστικά γυαλιστερά παντελόνια κι εγώ είχα ένα από αυτά. Και στην τσέπη μου είχα συνέχεια ένα Σόνι γουόκμαν – εκείνο με το πορτοκαλί κουμπί. Φέτος θα πήγαινα κι εγώ μαζί τους στην ντισκοτέκ Ανεμόμυλος – ένα τσιμεντένιο τετράγωνο μ' ένα ταλαιπωρημένο φωτορυθμικό σε κάθε γωνία, χαλικάκια γύρω-γύρω και πολλά τραπέζια για τους μεγάλους. Χόρευα όλο το βράδυ. Η πίστα άδειαζε, αλλά εγώ συνέχιζα. Στο τέλος με πήραν σηκωτή. Την άλλη μέρα τηλεφώνησαν στον πατέρα μου: περίεργο, αυτή μωρό έκλαιγε βουβά με τον Μπετόβεν και καθαρίζει το δωμάτιό της με Queen. Κανείς δεν είχε καταλάβει ακόμα ότι γεννήθηκα με άφρο μαλλί.

Στα 90s χορεύαμε στο dancefloor μέχρι να ξημερώσει. Απόψε χορεύουμε Νταϊάνα Ρος στην Disco Boom Boom στις Τζιτζιφιές. «Θυμήσου να σκοτώσουμε τον επόμενο που θα κάνει τα γενέθλιά του εδώ». Ο dj Σούλης μιλάει στο μικρόφωνο: «Ο Τάκης κάνει πρόταση γάμου στον Γιάννη. Ωραία, πολύ ωραία...». Το πάρτι έχει χαγκόβερ. Η disco ποτέ.

Διαφημιστικό μήνυμα για πάρτι στο κινητό μου, Κυριακή πρωί: *Opening today, τα πιο καυτά ελληνικά χιτς με ζωντανή ορχήστρα, VIP εμφανίσεις & celebrities.*

- ΜΕΛΙΤΑ ΚΑΡΑΛΗ (mkarali@lookmag.gr)

www.myspace.com/look\_mag

**Εκδότης:** Φώτης Γεωργελές

**Διεύθυνση:** Σταυρούλα Παναγιωτάκη

**Διεύθυνση Σύνταξης:** Μελίτα Καραλή

**Αρχισυνταξία:** Γιάννης Νένης

**Fashion Editor:** Μάρβα Βελλιανίτη

**Creative Art Director:** Φώτης Πεκλιβανίδης

**Art Director:** Ντίνα Βλαχοπούλου

### Συντακτική ομάδα

Γιώργος Δημητρακόπουλος, Γιώτα Αργυροπούλου, Ελεάννα Βλαστού, Νενέλα Γεωργελέ, Άρης Δαβαράκης, Τάνια Δελή, Μανίνα Ζουμπουλάκη, Μαρία Θεοδοπούλου, Νατάσσα Κάππου, Γιώργος Κρασσακόπουλος, Elis Kiss, Μυρτώ Κοντοβά, Ματίνα Κουσιδή, Σάντρα-Οντέτ Κυπριωτάκη, Γιώργος Κυρίσης, Γιάννης Κωνσταντινίδης, Μυρσίνη Λιοναράκη, Irene Marmfiedos, Μαρίζα Μάντζιου, Βάγια Ματζάρογλου, Παναγιώτης Μένεγος, Μάκης Μηλάτος, Νίκος Μουρατίδης, Νατάσσα Τριβιζά, Γιώργος Πανόπουλος, Μαριανίνα Πάτσα, Ροζαλία Πλάτωνος, Εύα Σκάμη, Στάθης Στασινός, Τζένη Σταυροπούλου, Σώτη Τριανταφύλλου, Δήμητρα Τριανταφύλλου, Μιχάλης Τσιντσιής

### Μόδα

**Φωτογραφίες:** Stratis & Beva (Smile)

**Επιμέλεια:** Anna Zinchenko (Smile)

**Αγορά** Επιμέλεια: Βίνα Νεοφωτίστου (Smile)

**Beauty** Επιμέλεια: Μαριανίνα Πάτσα

**Still Life:** Αποστόλης Κουκουσάς (Smile)

**Γραμματεία Σύνταξης:** Γεωργία Σκαμάγκα

**Ατελιέ:** Μορφούλα Βογιατζόγλου,

Λίτσα Δαρζέντα, Αντιγόνη Γραμμενή

**Διόρθωση κειμένων:** Δήμητρα Γκρουός,

Δήμητρα Αρβανιτάκη

**Επεξεργασία εικόνας:** Μιχάλης Τζαννετάκης

### Φωτογράφοι

Σπύρος Στάβερης, Studio Panoulis, Apeiron, nKazepi, Action Images, Hellas Press, Κώστας Αμοιριδής, Charlie Makkos, Χρήστος Διαμάντης, Γιώργος Καλαφαναλάκης, Θεοδωρής Λαλιώτης

**Εικονογράφηση:** Αλέξανδρος Βασμουλάκης,

Billy Γρυπάρης, Σταύρος Πεκλιβανίδης,

Βασίλης Γκοκτζιλας

### Γενική Διεύθυνση Διαφήμισης

Λουίζα Ναθαναήλ

**Υπεύθυνες διαφήμισης:** Ρουμπίνη Καλλίτση-Pavarotti,

Βερονίκη Χαριτάτου-Γκονζάλες,

Μαρία Βενιού, Ρούλα Μολυβιάτη

**Direct Marketing manager:** Βασίλης Ζαρκαδούλας

**Υπεύθυνος τμήματος:** Μιχάλης Κούβελας

**Direct Market:** Γιώργος Απέργης, Νίκος Δαμιδηόπουλος,

Δημήτρης Καλαμάρης, Κατερίνα Μαραγκού,

Ιωάννα Μπούσου

**Γραφείο Θεσσαλονίκης:** Σύλβια Κουμεντάκη,

Ζαχαρίας Βαϊλάκης, 2310 545069

**Συντονισμός διαφήμισης:** Δήμητρα Χιώτη

ads@athensvoice.gr

**Υποδοχή διαφήμισης:** Μαρία Αυγερινού

marketing@athensvoice.gr

**Διεύθυνση Λογιστηρίου:** Έφη Μούρτζη

**Λογιστήριο:** Σωτηρία Ψυχογιού, Σπυριδούλα Σοφού

**Υπεύθυνος διανομής:** Λάμπρος Καζάκος

**Υπεύθυνος μηχανοργάνωσης:** Βάιος Σιντσιρμάς

**Διαχωρισμοί εκτύπωσης:** «Η Καθημερινή ΑΕ»

Το περιοδικό «Fashion & the City LOOK mag» εκδίδεται από την «PLUS ATHENS Εκδοτική» Χαριλάου Τρικούπη 22, Αθήνα, 210 3630.915 info@lookmag.gr

Αν δεν βρίσκετε το LOOKmag στα σημεία διανομής, μπορείτε να επικοινωνήσετε με τον υπεύθυνο διανομής, Λάμπρο Καζάκο, στα τηλέφωνα: 210 3617.360, 3617.369

Το περιοδικό διανέμεται δωρεάν. Απαγορεύεται η αναδημοσίευση, η αναπαραγωγή, ολική ή μερική, η διασκευή ή απόδοση του περιεχομένου της έκδοσης με οποιονδήποτε τρόπο, μηχανικό, ηλεκτρονικό ή άλλο, χωρίς προηγούμενη γραπτή έγκριση του εκδότη.

ISSN 1790-6717



# CARITA PARIS

## perle de jeunesse anti-âge

Η πολυτιμότερη  
πηγή νεανικότητας!



Σας περιμένουμε στα Stands **CARITA**  
να γνωρίσετε την **PROGRESSIF**  
και να σας προσφέρουμε  
μοναδικά **ΔΩΡΑ**  
που παίρνετε ανάλογα  
με τις αγορές σας!



ΜΕΧΡΙ ΕΞΑΝΤΛΗΣΕΩΣ ΤΩΝ ΑΠΟΘΕΜΑΤΩΝ



**08\_COVER by COVERI**

Ο Enrico Coveri από εκεί που είναι δεν μπορεί να μας στείλει εξώφυλλο, αλλά μας έστειλε ο ανιψιός του, ο νεαρός κύριος Fransesco Martini Coveri, που είναι καλλιτεχνικός διευθυντής του οίκου. Grazie mille!

**10\_LOLLIPOP ΟΠΩΣ ΛΟΛΙΠΑ**

Της ΓΙΩΤΑΣ ΑΡΓΥΡΟΠΟΥΛΟΥ  
Τι είναι πιο σέξι; Ένα κωνάκι παγωτό ή ένα γλειφιτζούρι; Απάντηση «Μπέβερλι Χιλς»: το δεύτερο. Απάντηση «Λουκ»: ένα σουβλάκι χωρίς κρεμμύδι.

**12\_DAME WESTWOOD**

Του ΠΑΝΑΓΙΩΤΗ ΜΕΝΕΓΟΥ  
Η Vivienne Westwood έγραψε την αυτοβιογραφία της – έναν τόμο που ζυγίζει 25 κιλά. Να το αφήσω;

**14\_ΑΝΑΚΡΙΤΙΚΟ ΓΡΑΦΕΙΟ: ΧΡΗΣΤΟΣ ΛΟΥΛΗΣ**

Του ΓΙΩΡΓΟΥ ΔΗΜΗΤΡΑΚΟΠΟΥΛΟΥ  
Άχρηστες, διασκεδαστικές πληροφορίες για την προσωπική ζωή του Χ. Λούλη. Η συνέντευξη που όλες οι γυναίκες δημοσιογράφοι ήθελαν να κάνουν. Για λόγους αντικειμενικότητας, στείλαμε τον Δημητράκοπουλο.

**16\_ΤΙ ΝΕΑ ΨΙΨΙΝΑ;**

Τι κάνει, φίλη; Δεν σε άκουσα που μπήκες. Τι ωραία μαλακά παπουτσάκια φοράς! Από πού τα πήρες; (Η απάντηση στη σελ. 16)

**32\_ΓΡΑΨΕ ΚΑΤΙ**

Ο Γιώργος Καπουτζίδης, η Μάρα Δεσύπρη, μια λευκή κόλλα χαρτί, ένα στίλο και δέκα ερωτήσεις. Τι νομίζετε ότι θα συμβεί;

**36\_ΚΡΥΦΤΕΙΤΕ, ΕΡΧΟΜΑΙ!**

Του ΝΙΚΟΥ ΜΟΥΡΑΤΙΔΗ  
«Δεν ξέρω τι μου συμβαίνει, αλλά έχω γίνει τρομερά ευσυγκίνητος τον τελευταίο καιρό...»  
N. Μουρατίδης

**40\_Ο ΠΡΟΕΔΡΟΣ ΠΟΥΤΙΝ ΚΑΙ Η ΓΥΜΝΑΣΤΡΙΑ**

Του ΜΙΧΑΗΛ ΤΣΙΝΤΣΙΝΗ  
Γιατί όλες οι νεαρές, δροσερές κοπέλες, μόλις αρχίσουν ένα love story

με κάποιον αρχηγό κρότους, αρχίζουν να παίρνουν κιλά και να τνύνονται με ταγιέρ-φράου-χέλγκα;

**44\_LOOK BOOK**

Της ΕΛΕΑΝΝΑΣ ΒΛΑΣΤΟΥ  
Μία πολύ απλή ερώτηση: Όταν είσαι χαλαρή και με καλή διάθεση, τι θέλεις περισσότερο να κάνεις; Να ανοίξεις την τηλεόραση ή ένα ωραίο βιβλίο;

**46\_SURLULU**

Της ΜΑΝΙΝΑΣ ΖΟΥΜΠΟΥΛΑΚΗ  
«Τι μάσκα φοράς που δεν πασαλείβεται όταν κάνεις σεξ;» με ρώτησε μετά. «Η δικιά μου έγινε χάλια, σαν τον Κοργιαλά είμαι, κοίτα!». Το ότι δηλαδή θα δανείσω και μάσκα σε άντρα μετά το σεξ...»  
Σουρλουλού, είσαι θεά.

**40\_ΧΩΡΙΣ ΟΙΚΤΟ**

Τα σιλ του μήνα: νεομποέμ, αγοροκόριτσο, φανταρίνα ή από πάνω μέχρι κάτω στα ροζ. Και μετά σου λένε να μην τρελαθείς.

**57\_CITY GIRLS**

Το Look γκαζώνει και χαρτογραφεί το spring/summer χάρτη της πόλης για μέρες αναδόμησης (spa), νύχτες κατάρρευσης (party) και περιποίηση του σώματος (tattoo).

**64\_LA-LA-LAND**

Της ΝΑΤΑΣΙΑΣ ΤΡΙΒΙΖΑ  
Το λεξικό, τα νέα ήθη και τα νέα κολλήματα του LA (Loz Άντζελς και όχι Λεκανοπέδιο Αττικής) από ένα κορίτσι που μένει εκεί και πάει παντού.

**72\_ΔΟΚΙΜΑΣΤΗΡΙΟ**

Της ΜΑΡΙΑΝΙΝΑΣ ΠΑΤΣΙΑ  
Κοριτσοπαρέες της Αθήνας μαζεύονται και κάνουν το χτένισμα «κεφτεδάκια» ή μπομπάρια ή «δορυφορικά πιάτα» ή «Πριγκίπισσα Αμιντάλα» ή «ντόνατς» ή «σφουγγαράκια». Ακολουθούν οδηγίες.

**76\_ΚΑΨΟΥΡΑ ΤΗΝ ΚΑΨΟΥΡΑ**

Της ΜΑΝΙΝΑΣ ΖΟΥΜΠΟΥΛΑΚΗ  
Η αισθηματική κομεντί του τεύχους. Δροσερή πρωταγωνίστρια σε βαρύ νταλκά. Εκατοντάδες κομπάρσοι. Γέλιο - κλάμα - συγκίνηση.

**82\_ΑΓΟΡΑ**

Τριχωμιά ή ριγιέ; Day-glo ή ρομαντικά καφτάνια; Μπικίνι ή στολή του τένις; Ό,τι και να διαλέξεις, πρόσεξε! Η Coco Chanel παρακολουθεί από ψηλά.

**92\_ΜΟΔΑ: ON THE AIR**

Αέρινα. Λουλουδάτα. Διάφανα. Ημιδιάφανα. Ανοιξιτάκια. Παραμυθένια. Ονειρικά. Θηλυκά. Ρομαντικά. Απαλά. Κυματιστά. Ας με σταματήσει κάποιος...

**102\_BEAUTY QUEEN**

Της ΜΑΡΙΑΝΙΝΑΣ ΠΑΤΣΙΑ  
Θα γίνει του Γουόρχολ. Νέα προϊόντα, για να γίνετε πολύχρωμη και πανάκριβη.

**111\_LOOK HERE, LOOK THERE**

Οδηγός shopping Αθήνας και Θεσσαλονίκης. «Τρύπες», ιδέες, στέκια, σπάνια προϊόντα, εκπλώσεις, δωράκια, λεπτομέρειες, τα μικρά ονόματα των πεντικουρίστ.

**127\_ΔΙΑΝΟΜΗ LOOK**

Πού θα βρείτε το Look και τι θα κάνετε μετά, αφού το βρείτε.

**126\_ΜΟΥ ΚΑΤΕΒΑΖΕΤΕ ΚΙ ΕΚΕΙΝΟ ΕΚΕΙ, ΠΑΡΑΚΑΛΩ;**

Shopping μέχρι τελευταίας στιγμής. (Σιγά μην κλείνουν στις οχτώμισι.)

**128\_Η ΖΩΗ ΣΤ' ΑΣΤΕΡΙΑ**

Του ΓΙΩΡΓΟΥ ΠΑΝΟΠΟΥΛΟΥ  
Ταύρε, ναι, βεβαίως, φυσικά, μπορείς, γίνεται, αλλά... (Κύριε Πανόπουλε, υπάρχει κάτι που θα έπρεπε να ξέρω;)

**130\_ΜΙΚΡΕΣ ΑΓΓΕΛΙΕΣ**

Σε αυτό το τεύχος κάποιος πουλάει τα συλλεκτικά γραμματόσημα με τον Ολυμπιονίκη Σαμπάνη που αποσύρθηκαν λόγω ντόπας. Και οι εκπλήξεις συνεχίζονται...

**ΕΠΙΚΟΙΝΩΝΙΑ:**

info@lookmag.gr  
Χαριλάου Τρικούπη 22  
Αθήνα 10679  
\* Οι αγγελίες σας δημοσιεύονται δωρεάν



www.trussardi.com

Esclusively distributed by: NOTOS.COM S.A. - Tel. 210 80 07 370



TRUSSARDI  JEANS



COVER

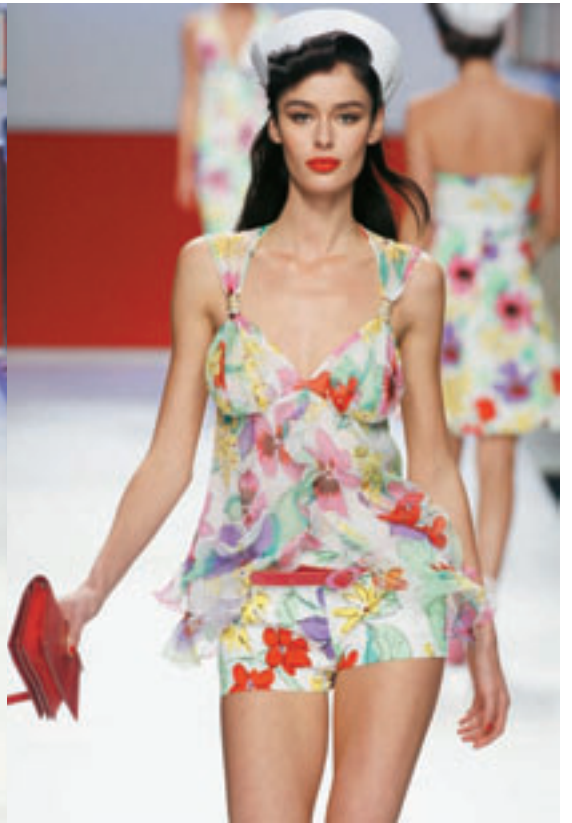

# Ο FRANCESCO MARTINI COVERI

σχεδιάζει τη νέα συλλογή ENRICO COVERI και το εξώφυλλο του LOOKmag





## Η ΠΑΣΤΕΛ ΕΠΟΧΗ

Ο Enrico Coveri υπήρξε ο αυθόρμητος Ιταλός σχεδιαστής με το μεσογειακό flair της «υπέροχης επιπολαιότητας» που χαρακτήρισε τα υπέροχα επιπόλαια 80s. Οι κωδικοί του ήταν αυτοί που αντιπροσωπεύουν εκείνη την τόσο «αερογραφημένη» παστέλ δεκαετία που λάτρεψε τα πάρτι και την πλούσια γενιά των 30+κάτι: Δυναμικές, ρεαλιστικές συλλογές προεμπορτέ για γυναίκες, Φθηνότερες αντρικές και νεανικές σειρές αξεσουάρ. Ξαφνικές ανατροπές με στενές, σέξι γυναικείες φούστες και τακούνια στιλέτο. Χαρακτηριστικά Coveri που έγιναν λέξεις-κλειδιά των 80s: πλεκτά, παστέλ και σπορ. Χαρακτηριστικά



PORTRAIT DRAWING THE DONATELLA ISOLA

Coveri υφάσματα: lycra, stretch σατέν, λεπτά λινά, ποπλίνες. Το άρωμα που κυκλοφόρησε το '82 το ονόμασε «Παγέτες» και το '83 «Δολάρια». Ο Enrico ήταν ένα αυθεντικό poster boy της εποχής. Σχεδίαζε τα ρούχα του σε ξαφνικές, νυχτερινές εμπνεύσεις. Δημιουργούσε το στιλ αυθόρμητα, επάνω στα μοντέλα του, ελάχιστα λεπτά πριν βγουν στην πασαρέλα. Η μόδα ζούσε το χαρούμενο new wave της, πιστεύοντας ότι το τέλος του κόσμου δεν θα έρθει ποτέ.

## Η ΝΕΑ ΕΠΟΧΗ

Ο Enrico Coveri πέθανε από καρδιακή προσβολή το 1990, σε ηλικία 38 ετών. Τη διάσημη και επιτυχημένη σε όλο τον κόσμο φίρμα ανέλαβε να συνεχίσει η αδερφή του Silvana Coveri, που τα προηγούμενα χρόνια διηύθυνε τις εταιρείες του οίκου Coveri. Μαζί της η σχεδιαστική ομάδα του Coveri, μέσα από την οποία πολύ γρήγορα ξεπήδησε το αστέρι – ένας καινούργιος Coveri: ο γιος της και ανιψιός του σχεδιαστή, **Francesco Martini Coveri**.

Στους Ιταλούς αρέσει να πιστεύουν ότι το ταλέντο είναι κληρονομικό,

όμως εκτός από αυτό ρόλο παίζει η επιμελής εκπαίδευση (ο Francesco δούλευε από μικρός στο στελέ του θείου Ενρίκο) και το ένστικτο – εκείνο που γνωρίζει να κάνει τις γυναίκες σέξι. Ο 34χρονος σήμερα Francesco είναι ένας πανύψηλος, εντυπωσιακός άνδρας, δημοφιλής στον κόσμο της μόδας και στα μοντέλα που τον χειροκροτούν στα φινάλε των επιδείξεών του. Έχει τον αέρα του ανθρώπου που έζησε τη μόδα σαν δεδομένο και όχι σαν ξαφνική ανακάλυψη, περιστοιχίζοταν πάντα από κομψές, όμορφες γυναίκες και η λέξη «επιτυχία» δίπλα στο οικογενειακό επίθετό του φαίνεται τόσο φυσική, όσο και το όνομα στο κουδούνι του σπιτιού του.

## Η PIN-UP ΕΠΟΧΗ

Η πρώτη του προσωπική συλλογή *You Young Coveri* παρουσιάστηκε τον Οκτώβριο του '96 και έγινε «καρδιαία επιτυχία», κάτι που του χάρισε την ανάθεση της καλλιτεχνικής διεύθυνσης του οίκου τον Οκτώβριο του 2001. Μέσα σε τρία χρόνια η Αμερική τού χάρισε τον τίτλο του 2004 *Fashion Designer of the Year* και η συλλογή *You Young* αγαπήθηκε για τη ζωντάνια, τα έξυπνα, δυναμικά σχέδια και τα λαμπερά χρώματα, που είναι εμπνευσμένα από την pop art και την καθαρή γραμμή των cartoons. Κάτι που χαρακτηρίζει και την ανοιξιάτικη/καλοκαιρινή συλλογή του οίκου Enrico Coveri για το 2008.

Αέρινα, θηλυκά ρούχα που θυμίζουν λέξεις όπως babydoll, email, pin-ups, τρελές αγελάδες, παλιές καρτ-ποστάλ με ναυτάκια, πεταλούδες, graphics και βέβαια την καλοκαιρινή, «υπέροχη επιπολαιότητα» των 80s. **- LOOK**







**ΧΑΪΝΤΙ ΚΛΟΥΜ**

Εδώ καλοπιάνει τον άνδρα της Σιλ, αφού πρώτα κάλεσε δημοσίως την Μπρίννεϊ Σπίαρς να μείνει σπίτι τους.



**ΕΪΜΙ ΓΟΥΑΪΝΧΑΟΥΖ**

Με το «υποκατάστατο» στο χέρι προσπαθεί να μείνει clean, τώρα που ήρθε πρώτη στις πωλήσεις όλων των εποχών (στο διαδίκτυο με το "Back to Black").

**LOLLIPOP  
ΟΠΩΣ  
ΛΟΛΙΤΑ**

Τα γλειφιτζούρια φτιάχτηκαν για κορίτσια. Μπορεί ο εμπνευστής τους να σχεδίαζε απλώς safe καραμέλες με «κερούλι», αλλά τα κορίτσια τα άρπαξαν από τα πισσιρίκια. Από το τσάκισμα της μέσης στην πίστα με το "I call him Lollipop lollipop, Oh lolly lolly lolly..." μέχρι τις λολίτες όλων των δεκαετιών, τα κορίτσια παίζουν. Φέτος τα γλειφιτζούρια είναι τόσο δημοφιλή στην Ευρώπη και την Αμερική, που γίνονται η νέα τσίχλα. Τα ισπανικά Chupa Chups έχουν γεμίσει τους δρόμους, ενώ στα κλαμπς του εξωτερικού όλοι είναι με ένα γλειφιτζούρι στο χέρι. Το αγαπούν οι κλάμπερς της Βαρκελώνης, η γυαλισμένη Ξανθιά του Beverly Hills και οι λολίτες-starlets. Στη smoke-free Ευρώπη, το υποκατάστατο του τσιγάρου δεν βλάπτει την υγεία, έχει ωραίο χρώμα, γλυκιά γεύση και λίγες θερμίδες. Άσε που δείχνει και ωραία χείλη.

- ΓΙΩΤΑ ΑΡΓΥΡΟΠΟΥΛΟΥ



**ΤΖΕΣΙΚΑ ΑΛΜΠΙΑ**

Η πρώτη σούπερ ηρωίδα των "Fantastic Four". Αντί να τρώει, γλείφει. Λόγω εγκυμοσύνης.



**ΤΖΑΝΙΣ ΝΤΙΚΙΝΣΟΝ**

Αυτοανακηρύχθηκε super model, ζήτησε από τον Σιλβέστερ Σταλόνε να κάνει DNA τεστ πατρότητας για την κόρη της (βγήκε αρνητικό), δηλώνει ότι είχε ερωτικές σχέσεις με περισσότερους από 1.000 σταρ. Ουάου.





### **ΤΖΕΣΙΚΑ ΣΙΜΠΣΟΝ**

Κοίτα τι μπορώ να κάνω!  
Η Τζέσικα κάνει μούτρες με  
το γλειφιτζούρι σε όσους την  
κοροΐδευαν για τα «καινούργια»  
χείλη της και επιδεικνύει τις  
υπεράνθρωπες ιδιότητές τους.







# DAME VIVIENNE

ΤΟ ΝΕΟ ΜΑΝΙΦΕΣΤΟ  
ΤΗΣ VIVIENNE WESTWOOD  
ΖΥΓΙΖΕΙ 25 ΚΙΛΑ!



Κυκλοφορούν μόνο 900 αντίτυπα. Αριθμημένα ένα προς ένα. Χωρισμένα σε εννιά εκατοντάδες, με αντίστοιχα εξώφυλλα. Υπογεγραμμένα και σχεδιασμένα από τη γιαγιά του punk, πάντα επίκαιρη, ακόμα κι αν έχουν γίνει δέκα μνημόσυνα και πέντε αναστάσεις του πανκ, τρεις δεκαετίες από τότε που έντυνε τα μοϊκάνια στο SEX της King's Road. Στη Vivienne Westwood άρεσε να διδάσκει. Μέχρι το 1971 που, ευτυχώς, έμπλεξε με τον Μάλκομ Μακ Λάρεν, παράτησε τον πρώτο της σύζυγο και αποφάσισε να σχεδιάσει το στιλιστικό μέλλον. Το καινούργιο φωτογραφικό της άλμπουμ ζυγίζει 25 κιλά. Γιατί περιέχει τη βαριά οικονομοκλαστική ιστορία της καριέρας της. Αποτυπωμένη σε 196 σελίδες και 97 polaroids, με τις δημιουργίες της φορεμένες από μοντέλα, φίλους και συγγενείς της. Από τον Μπομπ Γκέλντοφ και τη Ναόμι Κάμπελ, στον Τιμ Μπάρτον και τον εαυτό της. Με έξτρα κερασάκι το προσωπικό της μανιφέστο ενάντια στην προπαγάνδα, απόσταγμα της διαχρονικής ακτιβιστικής στάσης της μέσα από τα χαρακώματα των ντεφιλέ. Κάποτε τύπωνε σε t-shirts τα οράματα των καταστασιακών, σήμερα γράφει "I'M NOT A TERRORIST, please don't arrest me", υπερασπιζόμενη το τεκμήριο της αθωότητας όσων συλλαμβάνονται για τρομοκρατία. Ή αρνείται να μείνει σε ξενοδοχείο πέντε αστέρων στη Βραζιλία, όπως έκανε πρόσφατα, για να μη σκανδαλίσει τους πεινασμένους ντόπιους. Από το 2006 είναι Dame, ανακηρυγμένη από τον πρίγκιπα της Ουαλίας. Αλλά στην επίσημη τελετή, δεν φορούσε εσώρουχα. Once a punk, always a punk...

- ΠΑΝΑΓΙΩΤΗΣ ΜΕΝΕΓΟΣ

Polaroids από το λεύκωμα "The Vivienne Westwood Opus".  
[www.krakenopus.com](http://www.krakenopus.com)



# ΧΡΗΣΤΟΣ ΛΟΥΛΗΣ

## ΜΕΡΙΚΑ ΠΡΑΓΜΑΤΑ ΠΟΥ ΕΜΑΘΑ ΓΙ' ΑΥΤΟΝ (αφού πρώτα τον ρώτησα):

Αν μπορείς, βρες τον Λούλη αυτή την περίοδο. Ούτε τον εαυτό του δεν βλέπει. Με μια λέξη: πολυάσχολος. Αφού φόρεσε τα ρούχα του ξεπεσμένου αριστοκράτη Γιώργη στην ταινία «Οι σκλάβοι στα δεσμά τους», μοιράζει τον εαυτό του στα δύο μεταξύ του Θεάτρου του Νέου Κόσμου και του θεατρικού χώρου Το Σχολείον. Και περιμένει το καλοκαιρινό του pause στον Ειρηνικό, μαζί με την επίσης ηθοποιό Έμιλυ Κολιανδρή. Με δυο λέξεις: hands off. Κλείνει τη μέρα του λίγο μετά τις 12.00, με τους Others του "Lost" ή τον Dexter του "Six Feet Under". Σιριαλομανής κι αυτός. Αλλά κυρίως εντάξει, πολύ εντάξει τύπος, δημιουργικός και σίγουρος. Με 3 λέξεις: ο ιδεατός φίλος.

**Η πιο τρελή ατάκα που άκουσες στην παράσταση «Μεταμορφώσεις»;**  
Ρωτούσαν πού θα βρουν το κείμενο, αλλά αυτό το διαμορφώσαμε εμείς  
μέσα από τις πρόβες.

**Σε τι θα ήθελες να μεταμορφωθείς; Σε πουλί.**

**Χαρακτήρισέ μου με μια λέξη τους:**

Ξένια Καλογεροπούλου... Ευγενής.

Άννα Μάσχα... Αφροδίτη.

Αργύρης Ξάφης... Φίλος.

Ιωάννα Παππά... Μωρό.

Κώστας Μπερικόπουλος... Ωραίος.

Άννα Καλαϊτζίδου... Αθόρυβη.

Θάνος Τοκάκης... Συγγενής.

**Ακολουθούν ο «Φιλοκλήτης» και οι «Βάικες».** Πες μου 2-3 πράγματα για τους δύο αυτούς ρόλους: Το μόνο κοινό στοιχείο των δύο ρόλων είναι ότι πρόκειται για δύο νέους, εγκλωβισμένους σε μια φυλακή από την οποία δεν ξέρουν πώς θα φύγουν.

**Πώς σου φαίνεται που κλείνει το Αμόρε; Νιώθω ότι μεγαλώνω.**

**Η σχέση σου με τη νοσταλγία; Πολύ καλή.**

**Η καλύτερη συμβουλή που έχεις πάρει; Να μην ακούω συμβουλές.**

**Η μεγαλύτερη ανακρίβεια που έχουν γράψει για σένα; Τι να πρωτοθυμηθώ...**

**Το πιο πολύτιμο αντικείμενο που έχεις στην κατοχή σου; Οι φωτογραφίες.**

**Έχεις εμμονές και με τι; Αυτή την περίοδο με Sudoku, γιατί μόνο στην τουαλέτα πια έχω ελεύθερο χρόνο, και με το junk food.**

**Πώς σε περιγράφουν οι φίλοι σου με 2-3 λέξεις; Πολεμιστή. Έξυπνο.**

Πλακατζή.

**Τι ρόλο παίζει στη ζωή σου το χρήμα; Αρκετά σημαντικό.**

**Πού μένεις; Στο Πεδίο του Άρεως.**

**Σε τι σπίτι; Σε ένα ρετιρέ έκτου με μεγάλη βεράντα, τέλεια θέα, στο νοίκι.**

**Ποια περιοδικά υπάρχουν πάνω στο τραπέζι σου; Science Illustrated, Focus,**

National Geographic.

**Καφές ή τσάι; Καφές.**

**Κάθε πότε ξυρίζεσαι; Με ξυραφάκι, ποτέ.**

**Ποια κυριακάτικη εφημερίδα διαβάζεις; Την Καθημερινή. Ξεκινώ από το**

**τέλος, τη στήλη «Υποβολείο» του Βασίλη Αγγελικόπουλου.**

**Υπάρχει κάτι που συλλέγεις; Κόμικς. Έχω όλα τα Λούκι Λουκ και Αστερίξ.**

**Πού θα πας διακοπές; Τον Αύγουστο, στον Ειρηνικό, με την Έμιλυ.**

**Αγαπημένο ελληνικό νησί; Δεν έχω.**

**Σε ποια περιοχή της Αθήνας δεν έχεις πάει ποτέ; Σε καμία.**

**Αγαπημένη σου διαδρομή στην πόλη; Με τα πόδια η Αποστόλου Παύλου, με αυτοκίνητο η Σταδίου.**

**Τι ώρα συνήθως πέφτεις για ύπνο; Αυτή την περίοδο στις 12.00. Συνήθως κατά τις 3.00.**

**Πού ξενύχτησες την τελευταία φορά; Στο πάρτι για την παράσταση "Bossa Nova" στο Γκάζι.**

**Σου έχει μείνει κάτι από το σχολείο; Μια ουλή στο γόνατο.**

**Έχεις φοβίες; Με τους βλάκες.**

**Ποιο είναι το καταφύγιό σου; Το σπίτι μου.**

**Σου αρέσει να λες ιστορίες; Ανάλογα με τη μέρα.**

**Οδηγείς; Ένα Peugeot 307.**

**Η τύχη ευνοεί τους τολμηρούς; Κυρίως.**

**Η μεγαλύτερη αδυναμία σου; Οι γονείς μου.**

**Έχεις εξοχικό; Όχι.**

**Τηλεόραση βλέπεις; Ενημερωτικές εκπομπές, ντοκιμαντέρ, ιστορικά και ξένες σειρές.**

**Ποιες σειρές; "Lost", "6 Feet Under", "Office", το αγγλικό, το αμερικάνικο δεν μου αρέσει, "Dexter"...**

**Τι σε ενοχλεί στην πόλη; Τα πολλά και άσχημα κτίριά της, που έχουν επίδραση και στη διάθεση των πολιτών της.**

**Ποιο είναι το πιο ακριβό ρούχο που έχεις πάρει; Ένα κοστούμι Hugo Boss.**

**Ποιο είναι το στέκι σου; Το Box στην Κωλέττη.**

**Ποιο τραγούδι ακούς συχνά; «Παράβαση» από τους Αχαρνείς του Σαββόπουλου.**

**Συναυλία που έχασες; Ήθελα να πάω στη Laurie Anderson.**

**Ποιο είναι το αγαπημένο σου γκάτζετ; Το iPod.**

**Ποιο CD αγόρασες ή κατέβασες τελευταία; Το "Rodeo Radio" των The Bossnoss, με κάντρι διασκευές γνωστών κομματιών.**

**Με ποιο σκηνοθέτη θα ήθελες να δουλέψεις; Με τον Μαστοράκη.**

**Η καλύτερη κωμωδία που έχεις δει ποτέ; Η κινηματογραφική διασκευή του έργου «Το Σώσε» με τον Μάικλ Κέιν. Πέθανα στα γέλια.**

**Τι ringtone έχεις στο κινητό σου; Ένα τζαζέ κομμάτι.**

**Είσαι στο Facebook; Ήμουν αλλά βγήκα, γιατί δεν άντεχα άλλο να με τσιμπάνε και να μου στέλνουν φιλάκια.**

**Έχεις κάνει άλλη εργασία εκτός από θέατρο - TV και πού; Στη δουλειά του πατέρα μου -χαρτοταινίες για ταμειακές- και είχα τραγουδήσει παλιά σε μπουάτ.**

**Σύστησέ μας τον καλύτερό σου φίλο: Ο Βασίλης, είμαστε κολλητοί από 11 χρονών. 📍**



A man with short dark hair and a light beard is sitting outdoors, leaning forward. He is wearing a dark brown leather motorcycle jacket over a light blue polo shirt and blue denim jeans. He is looking directly at the camera with a slight smile. The background is a blurred outdoor setting with green foliage and a white wall.

**-ΕΙΣΑΙ ΣΤΟ FACEBOOK;  
-ΗΜΟΥΝ ΑΛΛΑ ΒΓΗΚΑ,  
ΓΙΑΤΙ ΔΕΝ ΑΝΤΕΧΑ ΑΛΛΟ  
ΝΑ ΜΕ ΤΣΙΜΠΑΝΕ ΚΑΙ ΝΑ  
ΜΟΥ ΣΤΕΛΝΟΥΝ ΦΙΛΑΚΙΑ**

\* Ο «Φιλοκτήτης» (σκηνοθεσία Ματίας Λάνγκχοφ), Μικρή Επίδαυρος, 27 & 28/6.

\* Οι «Βάκχες» του Ευριπίδη (σκηνοθεσία Θωμά Μοσχόπουλου), Πειραιώς 260, 25 & 26/7.

\* Η ταινία «Οι σκλάβοι στα δεσμά τους» (σκηνοθεσία Τώνη Λυκουρέση) θα προβληθεί την επόμενη σεζόν.



# ΑΤΗ-05/08

Επιμέλεια: ΒΙΝΑ ΝΕΟΦΩΤΙΣΤΟΥ (Smile) Φωτό: ΑΠΟΣΤΟΛΗΣ ΚΟΥΚΟΥΣΑΣ (Smile)



BRONX  
ΤΣΑΚΙΡΙΣ ΜΑΛΛΑΣ  
Μπαλαρίνες από σατέν ύφασμα € 69

## ΤΙ ΝΕΑ ΨΙΨΙΝΑ;

Τι κάνεις, φίλη; Δεν σε άκουσα που μπήκες. Τι μαλακά παπουτσάκια φοράς!



ΑΓΑΠΩ ΤΟΝ ΒΑΓΚΝΕΡ, ΑΛΛΑ ΛΑΤΡΕΥΩ ΤΟΝ ΗΧΟ ΤΗΣ ΓΑΤΑΣ ΜΟΥ  
Σαρλς Μποντιέρ

# ΟΙ



**SOTRIS**  
Αμάνικο τοπ με στάμπες Luella



**BE SEEN**  
Γυαλιά Luella Linda Farrow Gallery € 225



**LES STREGHE SON TORNATE**  
Κρεμαστά χειροποίητα σκουλαρίκια K.L 2008



**ME ME ME**  
Κρεμαστά σκουλαρίκια από plexi glass Fluk



**LINEA PIU**  
Βραχιόλι ποδιού - τσαντάκι, το απόλυτο καλοκαιρινό must



**FRANCESCO BIASIA**  
Μπρελόκ - θήκες για κραγιόν € 29 η μία



**B. ACTIVO**  
Φαρδιά βαμβακερή φούστα € 49,90



**LAKIS ΓΑΒΑΛΑΣ ΚΟΛΟΝΑΚΙ**  
Πέδιλα με λεπτομέρειες από λουστρίνη Moschino Jeans € 198



**LYNNE**  
T-shirt με στάμπα και στρας € 39





# HOT STUFF

Το πόστερ του μήνα. Ο **Robert Perovich** γεννήθηκε την Πρωτοχρονιά του 1976. Έζησε στη βρετανική Κολομβία, μεγάλωσε στον Καναδά, έγινε μοντέλο, εμφανίστηκε ημίγυμνος σε πασαρέλα του Μιλάνου, η μόδα τον έλουσε με καμπάνιες και εντιότρια, και τώρα ετοιμάζεται να γίνει το πιο ακριβοπληρωμένο μοντέλο του πλανήτη. Εδώ ποζάρει για την καλοκαιρινή εκδοχή του ανδρικού "Very Irresistible" Summer Cocktail του οίκου Givenchy. Στο χρώμα του Blue Curacao, με νότες από λεβάντα, μέντα και βασιλικό, «σερβίρεται παγωμένο».

- Μ.Π.

# 02



TADA AKI WAKAMASU



TAKASHI MURAKAMI



TADA AKI WAKAMASU

**Η ΜΕΓΑΛΗ ΠΕΙΝΑ** ΠΑΓΩΤΟ ΓΡΑΝΙΤΑ ΠΟΥ ΔΕΝ ΛΙΩΝΕΙ ΣΤΑ ΧΕΡΙΑ. ΔΑΧΤΥΛΑ ΓΕΜΑΤΑ ΜΕ ΒΑΤΟΜΟΥΡΑ ΚΑΙ ΣΑΝΤΙΓΙ. ΑΚΟΥΓΕΤΑΙ ΠΑΙΔΙΚΟ ΚΑΙ ΑΚΑΤΑΣΤΑΤΟ, ΑΛΛΑ Η ΝΕΑ ΒΕΛΤΙΩΜΕΝΗ ΤΟΥ ΕΚΔΟΧΗ ΕΙΝΑΙ ΣΕ ΔΑΧΤΥΛΙΔΙ. ΛΙΧΟΥΔΙΕΣ ΦΙΛΙΚΕΣ ΠΡΟΣ ΤΟ ΣΤΙΑ, ΧΩΡΙΣ ΘΕΡΜΙΔΕΣ ΚΑΙ ΣΗΜΑΔΙΑ ΑΠΟ ΛΕΡΩΜΕΝΑ ΧΕΡΑΚΙΑ ΣΤΟΝ ΚΑΝΑΠΕ.

Μουσείο Μομα, Ν.Υ. Διαδικτυακή μπουτίκ: [www.momastore.org](http://www.momastore.org)

- ΜΑΡΙΑΝΙΝΑ ΠΑΤΣΑ



# YIORGOS ELEFTHERIADES



## YESHOP INHOUSE

TUESDAY, THURSDAY, FRIDAY  
12:00-20:00  
WEDNESDAY, SATURDAY  
12:00-18:00





Agglomeration, 1993 © 2008 Peter Fischli / David Weiss



## ZOYM

Οι Peter Fischli & David Weiss είναι το πιο διάσημο καλλιτεχνικό ντουέτο της Ελβετίας. Τα έργα τους βρίσκονται στην γκαλερί Tate και στο μουσείο Guggenheim. Ζουν στη Ζυρίχη, είναι κολλητοί φίλοι, δουλεύουν μαζί 3 δεκαετίες και κάνουν focus πάνω στις διαφορετικές ματιές τους. Για τη σειρά με τα λουλούδια π.χ. ο ένας τραβούσε χιλιάδες φιλμ close-up σ' ένα άνθος, ενώ ο άλλος τραβούσε ολόκληρο το πάρκο. Α, ανήκουν στο ζώδιο του διδύμου.

"Questions & flowers", έως 31/8, γκαλερί Deichtorhallen Hamburg, Αμβούργο, [www.deichtorhallen.de](http://www.deichtorhallen.de)  
- ΣΑΝΤΡΑ - ΟΝΤΕΤ ΚΥΠΡΙΩΤΑΚΗ

**HIP PARADE** Ο ΦΑΡΕΛ ΟΥΙΛΙΑΜΣ ΕΙΝΑΙ ΜΕΛΟΣ ΤΩΝ ΣΥΓΚΡΟΤΗΜΑΤΩΝ THE NEPTUNES ΚΑΙ N\*E\*R\*D, ΚΑΙ ΜΟΥΣΙΚΟΣ ΠΑΡΑΓΩΓΟΣ. ΚΑΝΕΙ ΣΚΑΤΕ, ΡΑΠΑΡΕΙ ΔΙΠΛΑ ΣΤΗ MADONNA ΚΑΙ ΚΑΝΕΙ ΠΑΡΕΑ ΜΕ ΤΗ ΣΟΦΙΑ ΚΟΠΟΛΑ, ΦΟΡΩΝΤΑΣ ΤΑ ΡΟΥΧΑ ΠΟΥ Ο ΙΔΙΟΣ ΛΑΝΣΑΡΕΙ. ΤΩΡΑ ΣΧΕΔΙΑΖΕΙ ΚΑΙ ΡΟΥΧΑ ΓΙΑ ΤΗ LOUISVUITTON –ΣΕ ΣΥΝΕΡΓΑΣΙΑ ΜΕ ΤΗΝ ΚΟΛΛΗΤΗ ΤΟΥ MARC JACOBS, CAMILLE MICELI– ΤΗ ΣΕΙΡΑ ΚΟΣΜΗΜΑΤΩΝ **BLASON**: ΜΕΓΑΛΑ SPARKLING ΠΟΥ ΜΥΡΙΖΟΥΝ ΔΥΝΑΣΤΕΙΑ.

[www.louisvuitton.com](http://www.louisvuitton.com)

- ΣΑΝΤΡΑ - ΟΝΤΕΤ ΚΥΠΡΙΩΤΑΚΗ



# 03



## ΣΙΝΕΜΑ Sex and the city

Η Carrie άργησε μια μέρα. Τι έκαναν στ' αλήθεια τα κορίτσια της αγαπημένης σειράς εκατομμυρίων γυναικών από το 2004, που ο τηλεοπτικός τους αέρας έπαψε να φυσά, μέχρι σήμερα, που έρχονται όλο φόρα καταπάνω μας με ύψος εφτά μέτρα από τις γιγαντοσθόβες των κινηματογράφων, σαν ένα fashion conscious remake του "The Attack of the 50 feet (Manhattan) Women"; Πόσα άρθρα μπορεί να έγραψε η Κάρι, πόσους πυροσβέστες μπορεί να πήρε η Σαμάνθα, πόσες φορές κοκκίνισε από ντροπή η Σαρλότ και πόσες προαγωγές κέρδισε η Μιράντα; Τι σημασία έχει στ' αλήθεια; Βλέποντάς τις στην οθόνη να πιάνουν το νήμα της (oh, so glamorous) ζωής τους από εκεί που περίπου το άφησαν, όλα μοιάζουν καθησυχαστικά ίδια –έστω κι αν η μία έχει προβλήματα στο γάμο της ή μία άλλη έχει μετακομίσει στο Λος Άντζελες–, όμως, ακόμη κι έτσι, κάτι είναι διαφορετικό. Αυτή τη φορά αντί να βάλετε τις πιτζάμες και να κουλουριαστείτε στον καναπέ, πριν πατήσετε το play στο τηλεκοντρόλ, θα χρειαστεί να ντυθείτε και να βγείτε έξω. Μετά από τόσες ώρες μπροστά στην τηλεόραση, όπως θα έλεγε και η Σαμάνθα, "it was about time, honey!".

**Trivia:** Το «πραγματικό» όνομα του Mr. Big είναι Τζέιμς Τζον Πρέστον.

- ΓΙΩΡΓΟΣ ΚΡΑΣΣΑΚΟΠΟΥΛΟΣ



Νέο γυναικείο άρωμα αποκλειστικά για την

# AVON

flower by *Cynthia Rowley*



## flower by *Cynthia Rowley*

Άρωμα σε σπρέι.  
Ένα παιχνιδιάρικο μπουκέτο  
χρωματιστών ρουλουδιών  
με την έντονη υπογραφή του  
κρίνου να αναμειγνύεται  
με φύλλα βιολέτας  
και φρέζια,  
"περιτριγυρισμένα"  
με ζεστά ξύλα,  
αισθησιακό musk και  
μια ελαφριά πινετλά  
βανίλιας

50 ml  
€ 47



Τα καλλυντικά AVON δε θα τα βρείτε στα καταστήματα γιατί θα σας βρουν εκείνα στο σπίτι, στο γραφείο ή όπου αλλού επιθυμείτε, με ένα τηλεφώνημα! Ελάτε κι εσείς στον όμορφο κόσμο της AVON (περισσότερες πληροφορίες στο 210 6605639):

- Επιλέξτε τα προϊόντα ομορφιάς για την προσωπική σας φροντίδα
- Ενημερωθείτε για τις μοναδικές ευκαιρίες της AVON, που σας επιτρέπουν να κερδίσετε χρήματα, επιλέγοντας τις δικές σας ώρες απασχόλησης

Γ Ρ Α Μ Μ Η  
ΧΩΡΙΣ ΧΡΕΩΣΗ  
800 11 60110

[www.avoncosmetics.gr](http://www.avoncosmetics.gr)



Η AVON στηρίζει την εκστρατεία ενάντια στον καρκίνο του μαστού.







# ΜΟΔΑ

**Chez Chloé** Ένα βινύλιο της Πάτι Σμιθ, μια kitsch πορσελάνη, μια κασέτα Bauhaus, μια περούκα, ένα κοκτέιλ με το σκηνοθέτη Γουόνγκ Καρ-Γουάι. Είναι η νέα mix & match μπουτίκ της Chloé Sevigny Opening Ceremony που άνοιξε στη Νέα Υόρκη με παράρτημα στο Λος Άντζελες. Η σειρά ρούχων σχεδιάστηκε μέσα από την τρελή ζωή της Chloé με γκόμενους από το skate culture, σε hardcore συναυλίες ή στο ανεξάρτητο φεστιβάλ Sundance ως μοντέλο-ηθοποιός του πειραματικού αμερικάνικου κινηματογράφου (η Τζένι στην grunge ταινία "Kids", ο έρωτας της Χίλαρι Σουάνγκ στο "Boys don't cry"). Σαν φανατική πειραματίστρια περπατάει στα κόκκινα χαλιά με το δικό της indie-vintage στιλ. Δεν έχει προσλάβει ποτέ στιλίστα, μακιγιέρ ή κομμώτρια. Η συλλογή της μόλις έφτασε και στην αθηναϊκή Bettina.

Bettina, Γλινδάρου 40 και Αναγνωστοπούλου 29, Κολωνάκι, 210 3392.094

- ΣΑΝΤΡΑ - ΟΝΤΕΤ ΚΥΠΡΙΩΤΑΚΗ

**mag**  
**LOOK**  
*sift*

**ΤΟ ΔΩΡΟ ΣΟΥ!**  
Το **LOOK** και η **CARITA** χαρίζουν σε **δέκα (10)** τυχερές αναγνώστριες από μία ολοκληρωμένη περιποίηση προσώπου στο κατάστημα **HONDOS CENTER ΟΜΟΝΟΙΑ**.  
Για να την κερδίσετε, στείλτε sms: **LOOK**, κενό, 2, κενό και το ονοματεπώνυμό σας στο **4525**, μέχρι τις **9/6/08** στις **10.00** το πρωί.  
Οι νικητές θα ειδοποιηθούν με sms.  
Τα δώρα παραλαμβάνονται με επίδειξη ταυτότητας.  
Κάθε μήνυμα χρεώνεται € 1,19 με ΦΠΑ

**CARITA**

## ΣΕ ΠΟΙΟ LIVE ΘΑ ΠΑΣ;

# 04



**Σοφία**, 20, Manu Chao  
(10/7, Rockwave, Terra Vibe)



**Ηλιάδα**, 19, Lenny Kravitz  
(1/8, Θέατρο Λυκαβηττού)



**Στέλλα**, 21, James  
(28/6, Γήπεδο Ξιφασκίας)



**Άννα**, 19, Patti Smith  
(10/7, Rockwave, Terra Vibe)

- ΣΑΝΤΡΑ - ΟΝΤΕΤ ΚΥΠΡΙΩΤΑΚΗ





Toi & moi  
*Spring Summer 08*



"Mistress maid", GUY BOURDIN, Charles Jourdan, Autumn, 1977 © 2008 The Guy Bourdin Estate / Art + Commerce



**Σ** **ΤΑ ΠΟΔΙΑ** Η ΓΥΝΑΙΚΑ ΦΩΤΟΓΡΑΦΗΜΕΝΗ ΑΠΟ ΤΟΝ GUY BOURDIN. ΟΙ ΦΩΤΟΓΡΑΦΙΕΣ ΜΟΔΑΣ ΤΟΥ ΞΕΚΙΝΗΣΑΝ ΝΑ ΔΗΜΟΣΙΟΠΟΙΟΥΝΤΑΙ ΣΤΗ ΓΑΛΛΙΚΗ VOGUE ΑΠΟ ΤΟ 1955 ΚΑΙ ΔΕΝ ΣΤΑΜΑΤΗΣΑΝ ΜΕΧΡΙ ΤΑ ΤΕΛΗ ΤΟΥ '80. ΓΙΑ ΟΣΑ ΧΡΟΝΙΑ ΦΩΤΟΓΡΑΦΙΖΕ ΚΑΙ ΤΙΣ ΚΑΜΠΑΝΙΕΣ ΤΩΝ ΔΙΑΣΗΜΩΝ ΠΑΠΟΥΤΣΙΩΝ ΤΟΥ ROLAND JOURDAN, ΠΑΝΤΑ ΜΕ ΟΔΗΓΟ ΤΟ ΣΟΥΡΕΑΛΙΣΜΟ.

"KunstHausWien", έως 22-6, [www.kunsthhauswien.com](http://www.kunsthhauswien.com)

- ΣΑΝΤΡΑ - ΟΝΤΕΤ ΚΥΠΡΙΩΤΑΚΗ



Dolphin GUY BOURDIN Charles Jourdan, Spring, 1976 © 2008 The Guy Bourdin Estate / Art + Commerce

## Short Cut

### Κομισιόν

Μόνη με τρεις άντρες. Στον τοίχο, ζωγραφισμένος ένας παχύς Διόνυσος. Κρεμασμένος σε κορνίζα ένας βλοσυρός Ξυλούρης. Ο ήχος από το ματς στην τηλεόραση ανταγωνίζεται μια λύρα που «βήχει» μέσα από τα παλιά ρχεία.

Μόνη, αποκομμένη από την αντροπαρέα, παίζει με το ρακοπότηρο. Πλήττει. Αποφεύγει να τον κοιτάξει, που κάθεται απέναντί της αλλά δεν της μιλάει, δεν της δίνει σημασία. Το βλέμμα του καρφωμένο στο ματς, στην τηλεόραση που κρέμεται πίσω της, πάνω από το κεφάλι της, στην οροφή. Προσπαθεί πολύ να μην τον κοιτάξει, γιατί αν τον κοιτάξει, θα ουρλιάξει. «Μαλάκα» θα φωνάξει «που ήρθα για μια βδομάδα να σε δω, σπατάλησα τις διακοπές μου, και με σέρνεις στα καταγώγια με τους τελειωμένους τους φίλους σου». «Κι όλη αυτή την κλάψα» θα του πει «όλη αυτή τη μιζέρια που βγάζετε, εσύ κι οι ξεφλημένοι οι φίλοι σου, δεν την αντέχω. Κλαίτε, σαν κοριτσάκια, για την ξενιτιά και για τα γιοσυβαρλάκια της μαμάς σας». Φοβάται το βλέμμα του, γιατί αν το συναντήσει, θα τον βρῖσει. «Αντί να κοιτάξεις να βγάλεις από πάνω σου την ελλαδίλα» θα ξεσπάσει «μένεις κολλημένος. Ήλιος, θάλασσα κι αηδίες. Στο βυζί της μάνας σου είσαι κολλημένος».

Δεν τον κοιτάζει, δεν του μιλάει, κι εκείνος ενοχλείται —επιτέλους— από τη σιωπή της. «Δεν έχεις φάει τίποτα» της λέει. «Πίνεις νηστική. Να πω του Μανόλη να μας φέρει άλλη μια παιδάκια;»

Κουνάει το κεφάλι της σκυμμένη, αρνητικά. Τον υποβάλλει σε ένα ακόμη λεπτό ψυχρή σιωπής.

«Πώς μας βλέπεis;» τη ρωτάει. «Ωραία δεν περνάμε, εδώ στις Βρυξέλλες;»

- ΜΙΧΑΛΗΣ ΤΣΙΝΤΣΙΝΗΣ

05



FASH-BUCK: 210.8089462 www.fashbuck.gr



# muchacha





**ΜΗΔΕΙΑ(2)** ΟΙ ΠΡΩΤΕΣ ΠΑΡΑΣΤΑΣΕΙΣ ΤΗΣ «ΜΗΔΕΙΑΣ» ΕΧΟΥΝ ΓΡΑΦΕΙ ΙΣΤΟΡΙΑ. ΦΕΤΟΣ, Ο ΔΗΜΗΤΡΗΣ ΠΑΠΑΪΩΑΝΝΟΥ ΤΗΝ ΞΑΝΑΖΩΝΤΑΝΕΥΕΙ ΜΕ ΚΑΙΝΟΥΡΓΙΟ CAST, ΠΟΥ ΘΑ ΔΟΥΜΕ ΣΤΟ ΦΕΣΤΙΒΑΛ ΑΘΗΝΩΝ ΠΡΟΤΟΥ ΤΑΞΙΔΕΥΕΙ ΣΤΟΥΣ ΟΛΥΜΠΙΑΚΟΥΣ ΤΟΥ ΠΕΚΙΝΟΥ. ΧΟΡΕΥΟΥΝ ΟΙ ΕΥΑΓΓΕΛΙΑ ΡΑΝΤΟΥ, ΓΙΑΝΝΗΣ ΝΙΚΟΛΑΪΔΗΣ, ΑΡΗΣ ΣΕΡΒΕΤΑΛΗΣ, ΦΟΙΒΟΣ ΠΑΠΑΔΟΠΟΥΛΟΣ, ΝΙΚΟΣ ΚΑΛΟΓΕΡΑΚΗΣ. Πειραιώς 260, 1-5/6.

- ΠΩΤΑ ΑΡΓΥΡΟΠΟΥΛΟΥ



### Φεστιβάλ Synch

Φέτος σε ακόμα πιο βελτιωμένη έκδοση. Σε τιλτ νοσταλγίας οι Happy Mondays και Andrew Weatherall (παραγωγός των Bjork, New Orfder, Saint Etienne) από τα γενναία 90s. Για ηλεκτρονικά όνειρα: Róisín Murphy και Stereolab. [www.synch.gr](http://www.synch.gr), 13, 14, 15/6, Γκάζι, Τεχνόπολη, και Μουσείο Μπενάκη. - Μ.Π.



## ΦΕΤΙΧ

**J'AI ME Nouvel** Ο Ζαν Νουβέλ, αγαπημένος Γάλλος αρχιτέκτονας, έλαβε φέτος το «νόμπελ» της αρχιτεκτονικής Pritzker Prize. Η πρώτη συνεισφορά του στον κόσμο της ομορφιάς είναι ο σχεδιασμός του μπουκαλιού "L'Homme" YSL. «Ήθελα να τονίσω την αντίθεση ανάμεσα στον ανδρισμό και το εύθραυστο» λέει ο Ζαν Νουβέλ. Το συλλεκτικό άρωμα του οίκου Yves Saint Laurent κυκλοφορεί σε 100.000 κομμάτια και κοστίζει 86 ευρώ.

-ΜΑΡΙΑΝΙΝΑ ΠΑΤΣΑ

# 06



**ΤΟ ΔΩΡΟ ΣΟΥ!**

Το LOOK και η SHISEIDO χαρίζουν σε **δέκα (10)** τυχερές αναγνώστριες από μία ολοκληρωμένη περιποίηση προσώπου στο κατάστημα **HONDOS CENTER ΓΛΥΦΑΔΑ**.

Για να την κερδίσετε, στείλτε sms: LOOK, κενό, 3, κενό και το ονοματεπώνυμό σας στο **4525**, μέχρι τις **9/6/08** στις **10.00** το πρωί.

Οι νικητές θα ειδοποιηθούν με sms. Τα δώρα παραλαμβάνονται με επίδειξη ταυτότητας.

Κάθε μήνυμα χρεώνεται € 1,19 με ΦΠΑ

**SHISEIDO**



# exē shoes

## fairytales

spring/summer 08



made in Athens

Showroom:  
Λ. Βουλιαγμένης 60  
164 52 Αργυρούπολη  
Τηλ.: 210 99 76 100  
Fax: 210 99 76 101  
[www.tsakirismallas.gr](http://www.tsakirismallas.gr)



Li - Ji, Pets in Athens, 2008



# ΤΕΧΝΗ

**Νι χάο!** Η ζωγραφική τους είναι τόσο απλή και όμορφη, που θα σου κάνει εντύπωση. Οι πιο γνωστοί νέοι καλλιτέχνες της Κίνας –μετά κομμουνισμού– έρχονται στο Γκάζι με τα έργα τους. 39 καλλιτέχνες μάς παρουσιάζουν έργα ζωγραφικής, βίντεο, installation και γλυπτικής, μεταφέροντας τον αέρα ανανέωσης που φυσάει στη χώρα τους. Μην ξεχάσεις να δεις τα έργα των Feng Zhengjie, Luo Brothers, Wang Guangyi, Wu Mingzhong και Yue Minjun στην πρώτη έκθεση σύγχρονης κινέζικης τέχνης που πραγματοποιείται στην πόλη. Υ.Γ. Νι χάο σημαίνει γεια σου.

«360° - Κινέζικη σύγχρονη τέχνη - νέα οράματα», Τεχνόπολις, Πειραιώς 100, Γκάζι, 12-2615. Είσοδος ελεύθερη.

- ΓΙΩΤΑ ΑΡΓΥΡΟΠΟΥΛΟΥ

07



**ΔΕΙΞΕ ΜΟΥ ΤΟ ΣΚΥΛΟ ΣΟΥ ΟΙ DOG-WALKERS ΣΤΙΣ ΗΠΑ ΕΙΝΑΙ ΠΛΕΟΝ ΑΝΕΡΓΟΙ. ΟΙ ΝΕΟΠΛΟΥΤΟΙ ΙΔΙΟΚΤΗΤΕΣ ΣΚΥΛΩΝ ΕΚΟΨΑΝ ΤΑ ΡΕΤ ΒΙΟΥΧ ΣΕ ΣΤΡΑΣ-ΜΠΡΙΓΙΑΝ ΑΠΟ ΤΑ ΚΑΚΟΜΑΘΗΜΕΝΑ. ΚΑΙ ΓΙΑ ΤΙΣ ΕΠΕΡΧΟΜΕΝΕΣ ΕΚΛΟΓΕΣ ΑΓΟΡΑΣΑΝ ΕΝΑ ΑΠΕΡΙΤΤΟ ΛΟΥΡΙ ΜΕ ΤΙΣ ΠΟΛΙΤΙΚΕΣ ΠΕΠΟΙΘΗΣΕΙΣ ΤΟΥ ΣΚΥΛΟΥ ΤΟΥΣ. I LOVE OBAMA.**

- ΡΟΖΑΛΙΑ ΠΛΑΤΩΝΟΣ



Φωτογραφημένη από τον Στίβεν Μείζελ στο 10ο εξώφυλλό της για το περιοδικό Vanity Fair, Μάιος 2008.



**GOSSIP ΜΕΡΙΚΑ ΠΡΑΓΜΑΤΑ ΠΟΥ ΑΚΟΥΣΤΗΚΑΝ ΣΤΟ ΓΡΑΦΕΙΟ ΣΧΕΤΙΚΑ ΜΕ ΤΗ MADONNA (Μόλις πήραμε στα χέρια μας το νέο της cd "Hard Candy"...)**

Το πήδηξε το τεκνό (για τον Timberlake) ■ Κάτι έχει κάνει. Βλέπεις το πρόσωπό της που είναι σαν μόνιμα ευτυχισμένο; Στο μπότοξ τα ρουθούνια πάντα ανοίγουν. Γίνονται κάπως έτσι (δείχνοντας με κίνηση) ■ Μου κάνει λίγο 90s, με το leather και τις μπότες ■ Εμένα μου κάνει εντελώς Gwen ■ Μεγαλώνει λίγο πιο αργά από το κοινό της, αυτό είναι όλο ■ Disco, disco και πάλι disco ■ Την έχω βαρεθεί, τόσα χρόνια να προσπαθεί να είναι σέξι ■ Εγώ τους πηδάω και τους δύο πάντως (για τον Timberlake) ■ Πώς τα καταφέρνει και παίρνει πάντα τον πιο hot παραγωγό; ■ Καλά, Timbaland; Πέστε και προσκυνήστε όλοι! ■ Στο cd έχει ένα κομμάτι που κάνει μάθημα ισπανικών, το ξέρατε; ■ Ετοιμάσου για τη συναυλία. Ποιος ξέρει πού θα τρέχουμε πάλι ■ Μπροστά σε Sudoku τη βάλανε να χορέψει; (για το βίντεο-κλιπ) ■ Θα μας θάψει όλους.

- ΓΙΑΝΝΗΣ ΝΕΝΕΣ



lynnne 







**DISNEYLAND**  
Γόρτασε τα ει-  
κοστά της γενέ-  
θλια στην  
Disneyland, ένα  
χρόνο μετά το  
φιλμ «Χαμένοι  
στη μετάφρα-  
ση». Τώρα ο  
David Bowie και  
ο Tom Waits της  
γράφουν δίσκο.  
Scarlet Johansson,  
"Anywhere I lay my  
hand". - Μ.Π.



## MY DEAR

ΤΗ ΛΕΝΕ COCCINELLE GOODIE BAG. Η ΚΑΛΟ-  
ΚΑΙΡΙΝΗ ΤΗΣ ΕΚΔΟΧΗ ΕΡΧΕΤΑΙ ΣΕ 3 ΜΕΓΕΘΗ ΚΑΙ 5  
ΧΡΩΜΑΤΑ. Κατάστημα Coccinelle, Καψάλη 6, Κολωνάκι, 210 7258.348. Κεντρι-  
κή διάθεση: ΛΑΝΑΚΑΜΑ.Ε. - Μ.Π.



"I'll never stop talking klik"

"I take klik on regular basis"

## 5 ΚΛΙΚ ΜΠΡΟΣΤΑ

Πέντε χρόνια μετά, ο  
ελληνικός ηλεκτρονικός  
ήχος είναι συγκεντρω-  
μένος κάτω από την  
ρηχητική ομπρέλα της  
Klik records. Η συλλογή  
"One nation Vol 3" πε-  
ριλαμβάνει 22 τραχ, με-  
ταξύ των οποίων ακυ-  
κλοφόρητα και νέα mix.  
(www.klikrecords.gr)

- ΜΕΛΙΤΑ ΚΑΡΑΛΗ

08



JLO

BY JENNIFER LOPEZ  
FOR YAMAMAY

Yamamay

GREECE: THE MALL MAROUSSI ATHENS • PIRAEUS • IOANNINA •  
THESSALONIKI • PATRAS • NEA SMYRNI • KALLITHEA

CYPRUS: NICOSIA • LIMASSOL • LARNACA

NEW OPENINGS IN CRETE: 19, ANDREA PAPANDREOU - CHANIA •  
TALOS PLAZA, MINOOS & VENISELOU - HERAKLION



10 ΕΡΩΤΗΣΕΙΣ ΣΤΗ ΜΑΡΑ ΔΕΣΥΠΡΗ

1. Μόρα, let's get bitchy, just for the fun of it. Τρία πρόσωπα που σας εκνευρίζουν:

- 1: Paris Hilton
- 2: Γενικά ειρωνικά της TV
- 3: Νάνα Μουραγιά

2. Ένα πάρτι, μία συναυλία, ένα νησί διακοπών από το οποίο να έχετε κενό μνήμης:

Η φήμη είναι κενή  
 Σε ου δεν το έχω  
 μοραβίει...

3. Τρία δικά σας «ποτέ» σε μια φωτογράφιση μόδας:

- 1: Ποτέ την Κυριακή
- 2: Ποτέ χωρίς τους συνεργάτες μου
- 3: Ποτέ χωρίς concept

4. Ποιο σός έχει κάνει να κλάψετε:

- Τραγούδι: Be with you Jay Uthal
- Ταινία: Requiem for a dream
- Βιβλίο: Χίλια κομμάτια ψείρας φάει
- Ρούχο σχεδιαστή: J.P. Gaultier (Indie)
- Φαγητό: Καλαβιά
- Τοξίδε: INDIA
- Σχήμα σε μπουζούκια: 

5. Γκερμίστε μια περιοχή της Αθήνας τώρα:

**Βαριζμαί**  
 (εργοστάσια ο/α)

6. Ποια έκφραση χρησιμοποιείτε περισσότερο τον τελευταίο καιρό:

Έχει να γίνει χαμός (χαμούς)

7. Πείτε μας έναν καλό λόγο για τον Βασίλειο Κωστέτσος:

Δεν έχω γόμο!

8. Πέντε «δύσκολα» locations που έχετε δουλέψει:

- 1: Rio (Brazil)
- 2: Sahara desert
- 3: Studio με πέλι
- 4: Ψυχίο με κρέατα
- 5: Βουνό με χιονοθύελλα

9. Σπάστε τα νεύρα σε ένα μοντέλο. Οδηγίες:

Είναι εύκολο να το κάνεις, απλώς κρύβεις το! Έτσι θάνως δεν σου πάει να το κάνω, το συζητάμε, είναι κρίμα! ? Αλλάγε είναι το εργαζέο μου.

10. Μπορείτε να μας ζωγραφίσετε ένα από τα ρούχα που φωτογράψατε πρόσφατα:

Λαμυνη φούστα  
 Comme de garçon



09





tel: 210 2528444 fax: 210 2528460 www.isoqy email: info@isoqy

BE  
IN  
YOUR  
ELEMENT

*iso*



10 ΕΡΩΤΗΣΕΙΣ ΣΤΟΝ ΓΙΩΡΓΟ ΚΑΠΟΥΤΖΙΔΗ



10

1. Δείχνετε τόσο καλός άνθρωπος! Υπάρχει περίπτωση να σας εκνευρίζει κάποιος, κάτι - στιδήποτε; Γράψτε μας, για παράδειγμα, 5 συγκροτήματα που μισείτε:

Δεν μισώ ποτέ! Το έχω διαγράψει από το μυαλό μου, έχω και αγρανά. Συγκροτήματα δε, δεν έχω μισήσει ποτέ. 5 πράγματα που με εκνευρίζουν είναι: 1) Η Βακίτσα 2) Η αγένεια 3) Να μην αναγνωρίζει κάποιος τις ευθύνες του 4) Το να ενθουσιάζονται και να χαιρούνται 5) Να μην λένε: Απομείναι (sorry)

2. Τρία πράγματα που θα είχατε κάνει όλο αυτό το διάστημα, αν δεν είχατε γράψει το «Παρά Πέντε»:

Θα έχω γράψει και άλλο.  
X  
X

3. Σε τι πράγμα είστε όφθαλτος;

Στο να ξηλώ τα κανόνες ενός παιχνιδιού σε κάποιον που δεν το ήξερε και στο να κανω κινήσεις ελάφο αν με εκνευρίσει.

4. Ποιο σός έχει κάνει να κλάψετε;

• Τραγούδι: Το "Iris" των George Dots  
• Ταινία: Σινεμά ο παράδεισος.  
• Βιβλίο: Κομμάτι κανένα!  
• Παράσταση: ... Με τη σελή  
• Φαγητό: Αυτε καλέ!!!  
• Τοξίδι: Είπα να πάω στο Παρίσι και χάρισα. Αλλά δεν έφτασε το Παρίσι, έφτασε να χάρισα.  
• Σχήμα σε μπουλούκια: ΚΑΙΧΛΙΑ.

5. Θα μας πείτε μία παροιμία στα ισπανικά; (Ξέρετε ισπανικά, δεν ξέρετε;)

(Ξέρουμε καλέ, πως δεν ξέρουμε) Αλλά παροιμία, δεν φέρω να σας γράψω. Να σας γράψω ένα κομμάτι από ένα τραγούδι; He sentido un vacío, y un recuerdo dormido vuelve a despertar. no te tengo contigo, y me hiciste perderte tanta seducción.  
Υ.Γ. Το κομμάτι είναι το να μην κάνεις χαλάματα?

6. Ποια έκφραση χρησιμοποιείτε περισσότερο τον τελευταίο καιρό;

Δεν περάει!

7. Ποιος είναι ο πιο αστειός άνθρωπος στον κόσμο;

Μια φίλη μου, η Μίνα.

8. Διαλέξτε:

- Κυφέλη ή Γκάζι: Μαλλον Γκάζι.
- «Χρυσά Κορίτσια» ή «Sex & The City»: Και τα δύο!
- «Όλα θα» ή «Υπέροχα Πλάσματα»: Και τα δύο!
- Μποξέρρα ή Λευκό Μινέρβα: Μποξέρρα
- Χίλαρι ή Ομπάμα: Κανένας απ' τους δύο!
- Στην Επίδαυρο ή στο Ηρώδειο: Ούτε που μου περσε!
- Νατουρέλ ή Χαλάουσα: Τι εν' το λατρεύς; το μωφό.
- Single ή Partnered: Partnered

9. Πείτε μας ένα ψευδώνυμο που έχετε χρησιμοποιήσει παλιότερα, σε chat:

Δεν έχω κανει chat, ποτέ! Το ήξερα και ακαθάρτα, στυπρωματικό αλλά είναι αβήματα.

10. Μπορείτε να μας ζωγραφίσετε τον ήρωα/ηρωίδα του καινούργιου έργου που γράφετε;

ΔΕΝ ΞΕΡΩ ΝΑ ΖΩΓΡΑΦΙΣΩ ΚΑΘΟΛΟΥ.  
ΟΠΟΙΟ ΤΟ ΔΗΜΟΣΙΚΟ ΜΕ ΕΝΑ ΣΤΡΑΒΟ ΣΠΙΤΑΚΙ ΤΟ ΕΒΓΛΙΑ! ΑΥΤΟ ΘΑ ΣΑΣ ΚΑΝΩ!

Ο Γ. Καπουτζίδης θα ερμηνεύσει το ρόλο της Θεονόης στην «Ελένη» του Ευριπίδη (σκηνοθεσία Θ. Αθερίδη). Η παράσταση θα παιχτεί στην Αθήνα και θα περιοδεύσει σε όλη την Ελλάδα.





www.custo-barcelona.com

**custo**<sup>®</sup>

B A R C E L O N A

shopandtrade.gr tel.: 210 5231683



# ΚΡΥΦΤΕΙΤΕ, ΕΡΧΟΜΑΙ!

Ο Νίκος Μουρατίδης κυκλοφορεί και μας μεταφέρει τις εντυπώσεις του, αυτά που είδε και αυτά που έμαθε. Καλοσύνη του.

**Π**άμε Χαβάη; Άσε με κάτω, κούκλα μου. Εδώ δεν μπορώ να πάω από το Γκάζι στο Μαρούσι με την κυκλοφοριακή συμφόρηση, η Χαβάη με μάρανε ■ Στην **Άλκηστη** όμως πήγαμε μια Κυριακή βράδυ στον Ζυγό, και περάσαμε σούπερ. Εξαιρετικό πρόγραμμα. Ήταν βέβαια και η παρέα που έπαιξε ρόλο. Ακούστε ποιοι ήμασταν: **Τζέλα Παυλάκου, Γιώργος Παυριανός, Μανίνα Ζουμπουλάκη** και οι αδελφές **Ματσούκα**. Η **Δήμητρα** και το ζουζούνι, το κουκλάκι η **Μαρία**. Ένα σας λέω, ανεβήκαμε όρθιοι μέχρι και πάνω στις καρέκλες και χορεύαμε ■ Μετά, έτσι όπως ήμασταν «ανεβασμένοι», χωθήκαμε όλοι στο Mini Cooper της Δήμητρας, έξι άτομα, και πήγαμε και μέχρι το Key Bar να «κτυπήσουμε» ένα τελευταίο ποτάκι. Της τρελής έγινε ■ Πράγμα που δεν έγινε στο Μέγαρο. Τι δουλειά είχε στο Μέγαρο Μουσικής η **Τζέιν Μπίρκιν**, βρε κούκλα μου, μ' ένα ρεπερτόριο κατάλληλο για ρίαντο bar; ■ Στο bar του Μασο συναντήθηκα μετά από καιρό με την αγαπημένη μου **Σοφία Αλιμπέρτη**, η οποία δεν ξέρει ακόμα τι θα κάνει για του χρόνου στον *Antenna*, αν και πολύ φοβάται ότι θα της προτείνουν να κάνει το πρωινό ■ Ένα πρωινό βρέθηκε για μια δουλειά στην Πλάκα, και έπαθα... πλάκα. Ήταν μοναδικά. Σα να βρισκόμουν σε νησί. Χρώματα, μουσικές, υπαίθρια καφέ και εστιατόρια, κόσμος, τουρίστες, μαγαζάκια, μυρωδιές, ταβερνούλες, ένα υπέροχο και ευχάριστο πανδαιμόνιο ■ Πανδαιμόνιο και μέσα στο κεφάλι μου. Δεν ξέρω τι μου συμβαίνει, αλλά έχω γίνει τρομερά ευσυγκίνητος τον τελευταίο καιρό, εξού και έκλαψα του καλού καιρού με την ταινία του **Σον Πεν Into the wild**. Έλιωσα κυριολεκτικά. Με αναφιλητά την είδα, ιδιαίτερα προς το τέλος. Ευτυχώς και ήμουν μόνος στο σπίτι. Η ωραιότερη ταινία μιας μέτριας κινηματογραφικής χρονιάς ■ Με επηρέασε τόσο πολύ αυτή η ταινία, που μέχρι και το διήγημα του **Λέοντος Τολστόι Οικογενειακή ευτυχία** που διάβαζε ο νεαρός ήρωας έτρεξα να προμηθευτώ, σε μια παλιομοδίτικη, πολυτονική έκδοση (Ζαχαρόπουλου) και να το διαβάσω ■ Τι ωραία που ήταν. Ηρεμία και γαλήνη μιας άλλης εποχής ■ Εκτός του ότι συγκινήθηκα με την πανευρωπαϊκή πρωτιά του **Γιάννη Δρυμωνάκου** στο άθλημα της πεταλούδας στην κολύμβηση, διαβάζω συνεντεύξεις του και το παιδί είναι «διαμάντι». Μακάρι να του έμοιαζαν όλοι οι νέοι. Έκοψα φωτογραφία του και την κόλλησα απέναντι απ' το γραφείο μου ■ Και μια και είναι άνοιξη και τα πάντα είναι ανθισμένα, λαμπερά και μυρωδάτα, ο **Δήμος Αθηναίων** σκέφτηκε να ξεριζώσει τις νεραντζιές της οδού Κανάρη και στη θέση τους να βάλει κάτι απαίσινα διακοσμητικά δενδρύλλια. Δεν σκέφτηκαν βέβαια ότι κάθε άνοιξη οι νεραντζιές έδιναν και δίνουν σε πολλές γειτονιές της βρόμικης, τσιμεντένιας Αθήνας μια σπάνια, υπέροχη μυρωδιά που απλώνεται παντού ■ Παντού,



CHARLIE MARKOS

Νίκος Κουφής über alles!



<b>TOP 5</b> Είπαν και ελάλησαν	Για τον κ. <b>Αλέξη Κούγια</b> , που από την παράκρουση που έχει πάθει με το χωρισμό του δεν ξέρει τι λέει πια: «Ο Λαζόπουλος, ο Λιάγκας, ο Μαλέλης κ.ά. αποτελούν μια μικρή ομάδα οι οποίοι στην προσωπική τους ζωή δεν είχαν τη δική μου οικογενειακή ευτυχία».	Για τη <b>Μυρτώ Κοντοβά</b> , που έγραψε στο σενάριο των <i>Υπέροχων πλασμάτων</i> : «Για μερικούς από εμάς η αριστερά είναι σαν τα παλιά σινεμά. Δεν πολυπηγαίνεις, αλλά δεν θες και να κλείσουν. Και πάντα ελπίζεις ότι κάποια στιγμή θα φέρουν μια καινούρια ταινία και θα μαζέψουν όλο τον κόσμο από τα Multiplex».	Για τον <b>Γρηγόρη Αρναούτογλου</b> , που συνεχίζοντας τις πρωινές μπουρδολογίες είπε: «Οι αρχαίοι έκαναν τον Παρθενώνα, άλλοι αργότερα έκαναν άλλα σπουδαία πράγματα, εμείς ως γενιά τι θα αφήσουμε πίσω μας».	Για τον πολυαγαπημένο <b>Δημήτρη Παπαϊωάννου</b> , που είπε στο Vmen για το τι τον εντυπωσίασε στην Κίνα: «Η έλλειψη σεξουαλικότητας. Πολύ ντεκαβλέ χώρα. Επίσης η παρουσία πλήθους δυνατοτήτων σε συνδυασμό με τη μη επένδυση σε δημιουργικά μυαλά. Να συμπληρώσω επίσης ότι κάνουν και καταπληκτικό μασάζ».	Για τον <b>Κωνσταντίνο Μαρκουλάκη</b> , που παραδέχτηκε σε συνέντευξή του ότι ξανάρχιζε σε συνέπεια: «Ο Γιούγκερμαν μου το έφερε κι αυτό. Κάπνιζε σε όλες, μα σε όλες τις σκηνές. Τελικά δεν πρέπει ούτε μια τζούρα να κάνεις, δεν πρέπει να υποκύψεις αν είσαι πρώην καπνιστής».



# REAR





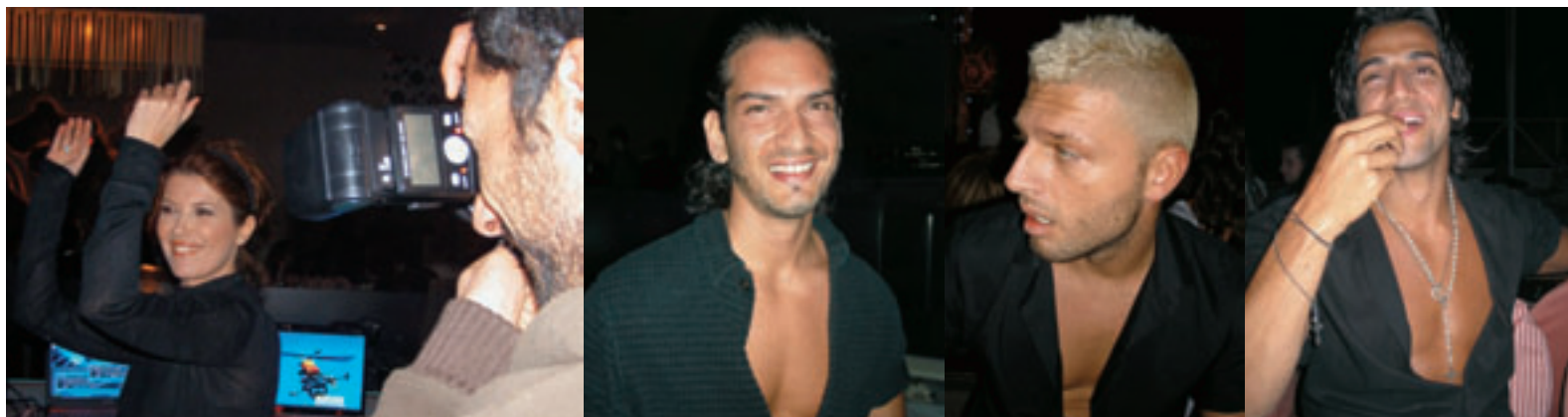

Φωτ. ΝΙΚΟΣ ΜΟΥΡΑΤΙΔΗΣ

Από αριστερά: Φωτογραφίζοντας τη Σοφία Αλιμπέρτη στο Mao. Καινούργια κιλίμια και χαλιά μαγικά. PARTY BOYS: Ωραίοι, sexy και με ντεκολτέ για να φαίνεται το μαύρισμα.

όπου και να πας, συναντάς φίλους και γνωστούς. Έτσι, όταν ένα βράδυ με τη φίλη μου **Ίριδα Ζαχαριάδη** πήγαμε στο παλιό εργοστάσιο καπέλων του Πουλόπουλου, το γνωστό Πιλοποιοείο, να δούμε μια έκθεση που οργάνωσε ο Σπύρος Μερκούρης και η Άννα Φόνσου, πέσαμε πάνω σε ένα σωρό γνωστούς, ανάμεσα στους οποίους η **Μάουζη Τσαλδάρη** και ο **Στέλιος Αθηνιωτάκης**. Μετά πήγαμε οι τέσσερις μας για φαγητό στα *Πρόσωπα*, είπαμε ένα σωρό κουτσομπολιά, είπαμε τα νέα μας, γελάσαμε και τους υποσχεθήκαμε ότι θα τους επισκεφτούμε ένα Σαββατοκύριακο στις Σπέτσες. ■ Πάντως η Μάουζη, εκτός του ότι είναι πρόεδρος στο Λύκειο των Ελληνίδων, είναι σε μια θαυμάσια φάση στη ζωή της και απολαμβάνει να κάνει παρέα με το γιο της, που έχει γίνει ολόκληρο παλικάρι. ■ Πολλούς φίλους και γνωστούς συνάντησα και στην πρεμιέρα της ε-ξ-α-ι-ρ-ε-τ-ι-κ-ής παράστασης του **Λευτέρη Βογιατζή** στο Εθνικό θέατρο *Ο πρίγκιπας του Χόμπουργκ*. Κούκλα μου, ήταν μαζεμένοι οι πάντες. Όπου και να γύριζες το κεφάλι σου έβλεπες κάποιον γνωστό. Αλλά όχι κοσμικά νούμερα ούτε τις εχειρισμένες που πάνε στο Μέγαρο και τους διάφορους χλιμίζουρες μαϊντανούς. Μιλάμε για τον πρώην Πρόεδρο της Δημοκρατίας Κωστή Στεφανόπουλο, Χρήστο Λαμπράκη, Γιώργο Βέλτσο, Δημήτρη Μαρωνίτη, Σταύρο Μπένο, Πέτρο Μάρκαρη, Σπύρο Ευαγγελάτο, Διαγόρα Χρονόπουλο, Γρηγόρη Βαλτινό, Νικαίτη Κουντούρη, Θωμά Μοσχόπουλο, Γιώργο Κατσαρό, Γιάννη Βογιατζή, Χρήστο Λούλη, Κόρα Καρβούνη, Νίκο Χατζόπουλο, Ιωάννα Παππά, Γιάννο Περγλέγκα, Ντόρα Γιαννακοπούλου, σύσσωμοι οι «δύσκολοι» καλλιτεχνικοί συντάκτες των εφημερίδων, και ένα κοινό που σπανίως βγαίνει πια από το σπίτι του.

**Νίκος Κουρής**, που πρόσφατα έγινε και πατέρας, στον κεντρικό ρόλο ήταν κάτι παραπάνω από αριστούργημα. ■ Πήγαμε μετά στα καμαρίνια να συγχαρούμε και να δούμε και το φίλο μας τον **Δημήτρη Λιγνάδη**, που επίσης σκίζει στο ρόλο του Εκλέκτορα, και πραγματικά ήταν όλοι ενθουσιασμένοι. Ο Λευτέρης Βογιατζής εμφανίστηκε λίγο αργότερα, όταν ήρθε από τη δική του παράσταση. ■ Η καλύτερη παράσταση του Εθνικού για φέτος, και ίσως η καλύτερη παράσταση της χρονιάς γενικώς. ■ Μετά, με τη φίλη μου **Ελεάννα Κιρκιλή** πήγαμε για ένα ποτάκι στο νέο μπαρ-εστιατόριο *Urban* στην πλατεία Κεραμεικού στο Γκάζι, που επίσης ήταν θάυμα. Ατμόσφαιρα New York fusion, ωραίες μουσικές, νόστιμα finger foods, καθαρά ποτά και λαμπερά χαμόγελα. ■ Έτσι μπράβο. ■ Μπράβο όμως δεν θα πω στον **Κωνσταντίνο Βήτα**, που τον λατρεύω αλλά το live του στο *Fuzz* δεν με ενθουσίασε. Το περίμενα πιο φροντισμένο, πλαισιωμένο με προβολές

video art και με καταπληκτικό ήχο, αλλά... ■ Απ' την άλλη μου πέρασε και η σκέψη ότι ίσως εγώ δεν κατάφερα να «ενσωματωθώ». ■ Από κόσμο είχε πάρα πολύ και από γνωστούς τον μόνο που είδα να παρακολουθεί με μεγάλη προσοχή τη συναυλία ήταν ο **Μιχάλης Δέλτα**. Κανείς άλλος. ■ Ήθελα να το δω από την αρχή της σεζόν και όλο το αμελούσα. Όταν όμως ο **Θανάσης Αλευράς** πήρε το βραβείο Χορν, έκλεισα αμέσως θέσεις και είδα τους *Ήρωες* στο *Μικρό Παλλάς*, που παιζόταν Δευτέρες και Τρίτες και που μάλλον θα πάει και του χρόνου. Το θέατρο ήταν ασφυκτικά γεμάτο και συνάντησα επίσης την τηλεοπτική «θεά» κριτικό των *Νέων* **Πόπη Διαμαντάκου** και την **Άλκηστη Πρωτοψάλτη**, η οποία μου είπε ότι ερχόταν για έκτη φορά να το δει!!! Τόσο πολύ της είχε αρέσει. Πράγματι, κούκλα μου, ήταν εξαιρετικό και πολύ ξεκαρδιστικό. Όλα τα παιδιά παίζουν, χορεύουν και τραγουδούν εκπληκτικά και παρακολουθώντας τους σκέφτεσαι ότι η πλειοψηφία όλων αυτών των... «γνωστών» που κάνουν τηλεόραση είναι «πατσαβούρες» μπροστά στο ταλέντο και στο ήθος αυτών των «άγνωστων» παιδιών. Οι *Ήρωες* είναι ένα σύγχρονο θεατρικό σόου-καμπαρέ, θα έλεγα, με ζωντανή ορχήστρα, σε ιδέα, κείμενα και σκηνοθεσία της **Ελένης Γκασούκα**. Πρώην συζύγου του **Θοδωρή Αθερίδη**. Και λέω πρώην, γιατί έτσι μου είπε μια φίλη μου αρχικουτσομπόλα. Έχουν χωρίσει, λέει, αλλά χωρίς διαζύγιο ακόμα. ■ Ακόμα μια είδηση για αυτοκίνητα. Δύο Porsche την ημέρα πωλούνται στην Ελλάδα, διπλάσιες σε σχέση με πέρυσι. Η εταιρεία αύξησε τις πωλήσεις της σε σύγκριση με το 2007 κατά 109,7%. Είδες, Νταίζη μου, τι κάνει η οικονομική κρίση! ■ Σιδεροκέφαλος! Ο λόγος για τον πολυαγαπημένο μου **Γιώργο Λεβέντη**, που ξαναγύρισε και αυτή τη φορά ανέλαβε τη γενική διεύθυνση της τηλεόρασης του Antenna. ■ Γιούπιιιιι!!!! ■ Κούκλα μου, τι απέγιναν όλα αυτά τα σκάνδαλα που μας βομβάρδιζαν όλο το χειμώνα; Ήρθε ένα ωραίο ανοιξιάτικο πέπλο και σκέπασε όλη την μπόχα; Τα κουκούλωσαν πάλι; ■ Πάλι πήγαν κάποιιοι να διαμαρτυρηθούν και τους μπουζούριασαν. Έτσι συμβαίνει στις «νέες» δημοκρατίες; Πας να διαμαρτυρηθείς για κάτι και πλακώνουν οι αστυνομικοί και σε... «απομακρύνουν»; Πρέπει όλοι να συμφωνούμε σε όλα. Δεν μπορούμε να διαφωνούμε πια; ■ Και το περιοδικό ANTI που διαφωνούσε, έκλεισε κι αυτό. Ποιος ξέρει γιατί. Ίσως να μην υπάρχουν πια αντί. Ίσως όλοι να έχουν γίνει υπέρ. ■ Από την εποχή που είχα δει την ταινία του Κωνσταντίνου Γιάνναρη *Από την άκρη της πόλης* είχα να αισθανθώ έτσι. Πήγα στον Δαναό να δω την *Ιστορία 52* του **Αλέξη Αλεξίου** και ενθουσιάστηκα. Επιτέλους και μια ελληνική ταινία που δεν ντρέπομαι καθόλου σαν Έλληνας κινηματογραφόφιλος να την υποστηρίξω. ■ C U next month. 🍷

«Καβαλάς όσα κυβικά σου λείπουν, φίλε»  
Γραμμένο σε τοίχο στα Πετράλωνα





# HUNTER

AUTHENTIC ACCESSORIES



Γλυφάδα: Εμπ.Κέντρο "PLAZA", Α.Μεταξά 39, τηλ: 210- 8944797 • Δόφηνη: Λ.Βουλογαμένης 178, τηλ: 210- 9711696 • Παγκράτι: Υμηττού 86, τηλ: 210- 7520731 • Πειραιάς: Βασ. Γεωργίου Α, Αριθ. 24, τηλ: 210- 4127887 • Δρόμοι: Πλατεία Ελευθερίας (Δημαρχείο) Τηλ: 25210- 20060 • Ηράκλειο: Οδός 1821 αρ.15, τηλ:2810- 341807 • Θεσσαλονίκη: Μητροπόλεως 53, τηλ: 2310- 253796 • Καβάλα: Ομοιοίας 76, τηλ: 2510- 232544 • Καλομάτα: Αριστοτέλους 21, τηλ : 27210-22989 • Κέρκυρα : Μητροπολίτου Μεθοδίου 5, τηλ : 26610-38626 • Κορινθία: Τσακάλωφ 8, τηλ : 210-9710110 • Λάρισα: Κούμα 22, τηλ: 2410- 534312 • Ρέθυμνο : Αρκαδίου 205, τηλ: 28310- 22421 • Ρόδος : Δημ.Θέμελη 75, τηλ: 22410- 27876 • Χανιά: Μυλωνογιάννη 28, τηλ : 28210-79696 • Τρίκαλα: Ασκληπιού 24, τηλ : 24310-77317 • Τρίπολη: Τάσου Σεχιώτη 44, (πρώην ΤΖ, Κένεντυ), τηλ : 6974463486 • Κύπρος: Λευκωσία, Θεμιστοκλή Δέρβη 15Α, τηλ : 00357-22-678866 • Λάρνακα, Ζακύνθου 11 , τηλ : 00357-24667706

ΚΕΝΤΡΙΚΗ ΔΙΑΘΕΣΗ: Ύδρας 16, Μοσχάτο, Τ.Κ. 183 46, τηλ.: 210 9710110, 210 4827074 fax : 210 4827080





## **ΒΛΑΝΤΙΜΙΡ ΠΟΥΤΙΝ**

Ο σπορτίβ πρόεδρος, σε ρόλο νέου Τζέιμς Μποντ. Έχει αποκτήσει δύο κόρες με τη σύζυγό του, την 50χρονη Λουντμίλα. Η πρώην αεροσυνοδός Λουντμίλα μιλάει 3 γλώσσες, αλλά δεν εμφανίζεται ποτέ στο πλευρό του συζύγου της. Η ερωτική ιστορία του ζεύγους, αν και ένα καλά φυλαγμένο μυστήριο, έγινε ταινία που κυκλοφόρησε την ημέρα του Αγ. Βαλεντίνου στα βίντεο-κλαμπ της Ρωσίας. Τώρα, ο Τύπος οργιάζει για το επικείμενο διαζύγιο.



# Ο ΠΡΟΕΔΡΟΣ ΚΑΙ Η ΓΥΜΝΑΣΤΡΙΑ LOVE STORY

Τον περασμένο Δεκέμβριο ο πρόεδρος Πούτιν είχε ένα παράπονο. Το Κόμμα, είπε, έχει ανάγκη από γυναίκες. Δεν χρειάστηκε να πει δεύτερη κουβέντα. Οι άνθρωποι του Κόμματος ρίχτηκαν αμέσως στο παιδομάζωμα.

Του ΜΙΧΑΛΗ ΤΣΙΝΤΣΙΝΗ



© KIMIMASA MIYAMA/REUTERS/AFERON

## ΠΕΤΡΑ ΣΚΑΝΔΑΛΟΥ

Η 25χρονη αθλήτρια της ρυθμικής Αλίνα Καμπάγεβα και χρυσή ολυμπιονίκης του 2004 στην Αθήνα. Ο Πούτιν επανειλημμένα διαψεύδει τα περί διαζυγίου του, αλλά αφήνει ευκόλως εννοούμενα αποσιωπητικά για τη σχέση του με την αθλήτρια.



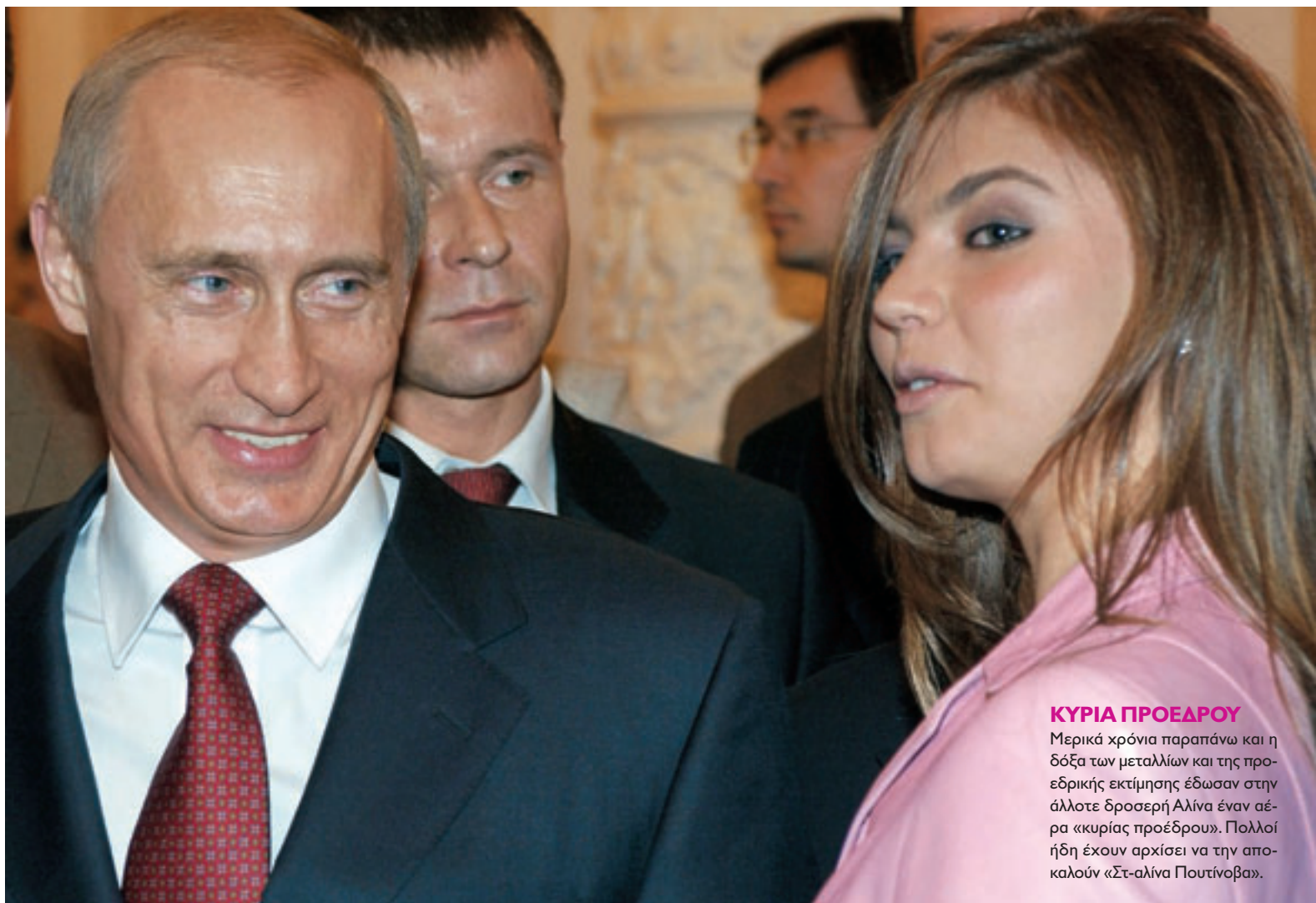

### ΚΥΡΙΑ ΠΡΟΕΔΡΟΥ

Μερικά χρόνια παραπάνω και η δόξα των μεταλλίων και της προεδρικής εκτίμησης έδωσαν στην άλλοτε δροσερή Αλίνα έναν αέρα «κυρίας προέδρου». Πολλοί ήδη έχουν αρχίσει να την αποκαλούν «Στ-αλίνα Πουτίνοβα».

© ZHUKOV SERGEI/TAR-TASS/CORBIS/AFERON

**Η** ψαριά ήταν καλή: Πέντε αθλήτριες, με ρωσικότητα θέληγτρα, μία μπαλαρίνα του Μπολσόι, όλες νεότερες των 35, όλες επίλεκτες των ανδρικών περιοδικών. Λίγες εβδομάδες μετά, οι playmates του προέδρου κάθονταν στα έδρανα της Δούμας.

Ο πρόεδρος είναι άνθρωπος στεγνός. Η υψηλή του αποστολή δεν επιτρέπει τις απολαύσεις. Δεν χαριεντίζεται, δεν χαμογελά, δεν γκομενίζει, όπως οι διεφθαρμένοι καπιταλιστές που κυβερνούν τη Δύση. Η μόνη αναψυχή που συγχωρεί στον εαυτό του είναι το τζούντο – απόδειξη ότι ακόμη κι όταν διασκεδάζει, δεν αφήνει την πυγμή του αχρησιμοποίητη.

Τον Απρίλιο, μια νέα μοσχοβίτικη εφημερίδα αποπειράθηκε να κηλιδώσει το σπαρτιάτικο –«σταλινικό» για όσους θυμούνται τη θητεία του στην KGB– προφίλ του προέδρου. Δημοσίευσε την πληροφορία ότι ο Πούτιν ετοιμάζεται να χωρίσει μετά από 25 χρόνια γάμου. Υπέκυψε, έγραφαν, στη γοητεία της Αλίνας Καμπάγιεβα: της μίας από τις αθλήτριες που είχε επιστρατεύσει το Κόμμα για να ανανεώσει τη «βιτρίνα» του.

Η Αλίνα έχει γεννηθεί τριάντα χρόνια πριν από τον Πούτιν (και δύο μήνες μετά το γάμο του με τη Λουντμίλα). Οι επιδόσεις της στον τάπητα της γυμναστικής της έδωσαν χρυσό ολυμπιακό μετάλλιο το 2004. Η φωτογράφησή της με μοναδικό αξεσουάρ μια γούνα της εξασφάλισε μόνιμη θέση στα εφηβικά δωμάτια από την Αγία Πετρούπολη μέχρι το Βλαδιβοστόκ. Η υποστήριξη του προέδρου την εγκατέστησε –άκοπα, με συνοπτι-

κές διαδικασίες– στη βουλευτική έδρα.

Η δημοσιοποίηση του ειδυλλίου της με τον Πούτιν προκάλεσε σάλο. Όχι, βέβαια, στη Ρωσία. Εκεί η κρατική και η –κρατικώς ελεγχόμενη– ιδιωτική τηλεόραση εξαντλείται στο να αγιογραφεί το πρόσωπό του. Ο ντόρος έγινε μέσα από τις στήλες των δυτικών εφημερίδων. Ο Πούτιν, έγραφαν, όπως όλοι οι άνθρωποι της δράσης που εισέρχονται σε κλιμακτηριακή ηλικία, είχε νιώσει την ανάγκη να δρέψει τους καρπούς της νεότητας. Ποιος μεσήλικας, άραγε, δεν μπήκε στον πειρασμό να αναβαπτιστεί στην αγκαλιά μιας μικρούλας; Ποιος, ακόμη κι αν είχε σκληραγωγηθεί στη σοβιετική μέθοδο του Ανατολικού Βερολίνου, θα έμενε ασυγκίνητος από τη χορευτική ευλυγισία μιας Αλίνας; Η Ευρώπη –ακόμη και το άλλοτε «διακριτικό» Παρίσι, που τελευταία έχει εθιστεί στην εικόνα ενός σαλιαρίζοντος προέδρου– είδε τα γούστα του Πούτιν με συμπάθεια. Στο Κρεμλίνο, όμως, αγαπούν ακόμη τις συνωμοσίες. Η Δύση απεργάζοταν την αποκαθίωση του «τσάρου». Η απάντηση μελετήθηκε και εξαπολύθηκε από τη βίβλα του Μπερλουσκόνι στη Σαρδηνία. Εκεί ο Πούτιν, που είχε σπεύσει πρώτος να συγχαρεί τον “rupazzo” για την επανεκλογή του, βρέθηκε αντιμετώπος με τους «συνωμότες»: Τους δημοσιογράφους που έδωσαν τον καπιταλιστικό θράσος να ρωτούν ό,τι θέλουν.

«Δεν υπάρχει ούτε λέξη αλήθειας σε όσα λέτε», απάντησε συνοφρυωμένος στην ερώτηση αν σχεδιάζει να πάρει διαζύγιο για να ξαναπαντρευτεί. «Κατά καιρούς όλο και κάτι γράφεται για μία από τις βουλευτές του κόμματός μας. Φυσικά μου αρέ-

σουν όλες, αφού είναι Ρωσίδες. Και οι Ρωσίδες είναι οι πιο χαρισματικές γυναίκες στον κόσμο».

Ο «τζουντόκα» είχε καταφέρει νοκ άουτ: Μίλησε κατηγορηματικά, αλλά και χαριτωμένα – τόσο ώστε να μνημονεύονται οι δηλώσεις του την επομένη. Και στο «ποίμνιό» του στη Ρωσία είχε χάρισει μια κορόνα εθνικιστικής λίμπιντο. Στον πρόεδρο «αρέσει το ωραίο», αρέσει το μεγάλο, το ρώσικο και το αληθινό. Αλλά ο ηγέτης που αναζωπύρωσε τις εθνικές ψευδαισθήσεις των Ρώσων, δεν μπορεί να εμφανίζεται στο λαό του ως εύθραυστος αισθηματίας.

Ο εκδότης του «Κορεσποντέντ» της Μόσχας ζήτησε με πρωτοσέλιδο άρθρο του συγγνώμη. Είχε φύγει, έγραφε, για ψάρεμα και δεν ήταν σε θέση να ελέγξει το δημοσίευμα πριν τυπωθεί. Οι συντάκτες, όμως, επέμειναν στην ορθότητα των πληροφοριών τους. «Γράψαμε ό,τι ξέραμε» είπε ο αρχισυντάκτης τους σε ανταποκριτές ξένων εφημερίδων.

Δύο μέρες μετά την «τσαρική» διάψευση, ο «Κορεσποντέντ» ανέστειλε την κυκλοφορία του «για λόγους οικονομικούς». Όσοι, όμως, στη Ρωσία δεν ομνύουν στο όνομά του, έχουν εδώ και οκτώ χρόνια εμπεδώσει το μάθημα. Από τον Δεκέμβριο του 1999, που η βότκα οδήγησε τον παραπαίοντα Γέλτσιν σε απόσυρση, ο απόστρατος αντισυνταγματάρχης έχει «εξυγιάνει» δεκάδες Μέσα Ενημέρωσης. Έχει «κυνετίσει» εκατοντάδες εκδότες και δημοσιογράφους. Όσοι ψυχανεμίστηκαν ότι μέσα στο γύψο θα μπορούσε να σκιρτήσει κάτι σέξι, προσεγώθησαν αγριώς στην πραγματικότητα. **1**



E  
AN

FREE  
YOUR  
SELF

B  
YOUR  
SIZE

ΑΞΙΖΕΙ  
Α ΕΙΣΑΓΟ  
ΑΥΤΟ

FREE  
YOUR  
SELF

mat.  
FASHION

at.  
FASHION

mat.  
FASHION

MAT SHOPS: Αθήνα: Ερμού 77, Αγ. Μελετίου 62, Μαρούσι: Εμπορικό Κέντρο Avenue, Λ. Κηφισίας 41-47, Ν. Ιωνία: Μ. Ασίας 7, Νίκαια: Βασιλόπου 61 & Βεΐρων, Κορυδαλλός: Αθηνάς 57, Θεσσαλονίκη: Μητροπόλεως 55, Πάτρα: Μαιζώνος 61-63, Κόρινθος: Ερμού 49Α, Μέγαρα: Κολοκατρώνη 5, SHOP IN A SHOP: Άλιμος: Shopping House, Θεομήτορος 41, Λαμία: Παλιόκατάστημα Πολιτικός, MAT CORNERS: Πετρούπολη: Εθν. Αντιστάσεως 73, Νέα Σμύρνη: Ελ. Βενιζέλου 201, Καλλιθέα: Ελ. Βενιζέλου 143 & Ιφιγένειας, Πειραιάς: Σιπής διας 11, Πύλον: Πρυτανείου 76, Ιωάννινα: Μικ. Αγγέλου 34-36, Ζάκυνθος: Φώσκαλου 13, Ρόδος: Δαρμασκηνού 95, ΚΕΝΤΡΙΚΗ ΔΙΑΘΕΣΗ: Αττική Οδός & Ποσειδώνος, Μεταμόρφωση, Τ. 210-2836400 [www.matfashion.com](http://www.matfashion.com)



**“Stylist, the Interpreters of Fashion”**

(εκδ. Rizzoli)

Το να είσαι διεθνής στάιλιςτ σήμερα σημαίνει να ονειρεύεσαι σαν την Grace Coddington, που σχεδιάζει σκηνές στις οποίες ο μοναδικός περιορισμός είναι οι πρωταγωνιστές να φορούν εξωφρενικά ακριβά ρούχα. Φωτό του Nick Knight με την Gemma Ward για το “W magazine”, 2005. Βιβλιοπωλείο Παπασωτηρίου



**ΣΕΛΙΔΟΔΕΙΚΤΕΣ**

6 βιβλία, σε 2 λέξεις

12

**«Ο συμβιβασμός»** του Ελία Καζάν (εκδ. Μελένη)

**Με 2 λέξεις** Απόγειο και πώση του αμερικανικού ονείρου. Ο ήρωας τα έχει όλα — ή έτσι νομίζει. Μια τέλεια σύζυγο, μια όμορφη κόρη, μια ερωμένη, πίσνα, περιποιημένο γκαζόν, δουλειά σε διαφημιστική, ένα κόμπι που τον γεμίζει, μια ασφάλεια ζωής, φίλους για να να παίζει μπριτζ.

**Πώς διαβάζεται;** Ενώ σχεδιάζεις τα σαουροδρόμια της ζωής. Ή απλώς με τις ευλογίες του Χένρι Μίλερ: «Ένα υπέροχο βιβλίο. Όταν το αγίζεις, αγίζεις έναν άνθρωπο». Ο σκηνοθέτης που οδήγησε 21 ηθοποιούς στο Όσκαρ, έγραψε το μυθιστόρημα πριν από 40 χρόνια και το γύρισε ταινία (1969).

**Πώς συζητιέται;** Με μονόλογο. Για να δεις πώς φέρνεις εις πέρας ένα συμβιβασμό. Ή πώς διευθετείς μια υποχώρηση.

**«Η σχισμή»** της Ντόρις Λέινγκ (εκδ. Καστανιώτη)

**Με 2 λέξεις** Μια κοινότητα θηλυκών (ανέραστων) διαταράσσεται με την άφιξη ενός μωρού-τέρατος (αρσενικού).

**Πώς διαβάζεται;** «Πώς οι άνδρες και οι γυναίκες κατορθώνουν να είναι τόσο όμοιοι και τόσο διαφορετικοί;»

**Πώς συζητιέται;** Το 2007, σε ηλικία 87 ετών, η συγγραφέας βραβεύτηκε με Νόμπελ και ταυτόχρονα κυκλοφόρησε τη «Σχισμή», με το θέμα που ενέπνευσε το νεανικό της έργο.

**«Μονόλογ»** του Λένου Χρηστίδη (εκδ. Καστανιώτη)

**Με 2 λέξεις** «Αδυναμία χαρακτήρα. Το αεροπλάνο. Τα σύννεφα. Οι θεοί. Πιο κάτω οι άνθρωποι, τα φυτά, τα ζώα. Οι φυλετικά ανώτεροι. Ανίκητοι, αρχέτυποι, διηνεκείς. Ο καναπές. Κάθομαι ξαπλωμένος. Κόκονατ. Ασύλληπτη μυρωδιά ανανά. Γαλάζια τετράγωνη φωταψία».

**Πώς διαβάζεται;** Βλέπεις «έναν άνθρωπο μπροστά σε μια βουβή οθόνη, την κατακερματισμένη ζωή του στα τέσσερα σημεία του ορίζοντα, από τους υπόγειους σιδηρόδρομους της Ευρώπης μέχρι τα υποφωτισμένα μπαρ των τροπικών». Νιώθεις ή λαθραίος ή πολύ οικείος.

**Πώς συζητιέται;** Συζητήσεις σαν παρενθέσεις που δεν κλείνουν ποτέ.

**«Ραγδαία επιδείνωση»** του Θανάση Χειμωνά (εκδ. Πατάκη)

**Με 2 λέξεις** Ανθρώπινες σχέσεις. Έρωτες κρυφοί και φανεροί, γυναικείες φιλίες, μετανάστες στη χώρα μας, ταλέντα παραγνωρισμένα.

**Πώς διαβάζεται;** Ο Χειμωνάς ως καλός παρατηρητής της καθημερινότητας, εστιάζει και διογκώνει λεπτομέρειες της ρουτίνας. Μονότονες καταστάσεις αποκτούν το στοιχείο της έκπληξης, της ανατροπής, αλλά και της ατέλειας. Έτσι ακριβώς όπως συμβαίνει στη ζωή.

**Πώς συζητιέται;** «Τι είναι οι ερωτευμένοι; Μέλη μιας αίρεσης».

**«Γράμματα στη μαμά»** της Ίνγκριντ Μπετανκούρ (εκδ. Ωκεανίδα)

**Με 2 λέξεις** Δύο γράμματα. Το ένα γραμμένο από την Κολομβία, εκεί όπου κρατείται αιχμάλωτη των ανταρτών η Μπετανκούρ από το 2002, και η απάντηση των παιδιών της.

**Πώς διαβάζεται;** Ξαν επιστολή, άμεση και επί της ουσίας.

**Πώς συζητιέται;** Ως κινητοποίηση για τη σωτηρία της μητέρας τους.

**«Επιστροφή στο Χάουαρντς Εντ»** του Ε. Μ. Φόρστερ (εκδ. Μεταίχμιο)

**Με 2 λέξεις** Η ένταση ανάμεσα στον κόσμο του χρήματος και στην ευαισθησία του πολιτισμού. Ένας γάμος προωθείται ανάμεσα στις δύο αυτές ομάδες.

**Πώς διαβάζεται;** Ξαν το πρώτο καλοκαιρινό ανάγνωσμα εποχής. Με φόντο την Αγγλία των αρχών του προηγούμενου αιώνα, ακροβατώντας ανάμεσα στο laissez-faire και στην κοινωνική αναληγσία της εποχής, ο συγγραφέας σκιαγραφεί μια κοινωνία που βρίσκεται εν κινήσει και δίνει ένα μάθημα για το πώς οι συγκρούσεις μπορούν να γραφτούν χωρίς δράμα και να αποδοθούν χωρίς μελοδραματισμό.

**Πώς συζητιέται;** Η ανάδυση κοινωνικοπολιτικών αλλαγών είναι πάντα επίκαιρες και έτοιμες να συζητηθούν. Στο σύγχρονο κόσμο του Φόρστερ πρωταγωνιστεί η αστικοποίηση, η τεχνολογική πρόοδος και οι κοινωνικές ανακατατάξεις. **L**







Toi & moi  
*eyewear collection 2008*



Περνάω κάτι μέρες απελπισίας, όπου ΚΑΝΕΝΑΣ από τους στάνταρ μου δεν θέλει να με απαιτού, ούτε να με αποκείνο. Κάπως αισθάνομαι τις ορμόνες μου να χορεύουν σάμπα... ή, έστω, ζεμπέκικο.

## ΑΠΟ ΤΟ ΗΜΕΡΟΛΟΓΙΟ ΤΗΣ ΛΟΥΛΟΥΣ

27 Απριλίου

Μα τι συμβαίνει; Κάνω κάτι λάθος; Ο άνθρωπός μου Λευτέρης-ποδοσφαιριστής-άχρηστη-μπάρα τελευταία με αποπαίρνει με τη δικαιολογία «δεν ξέρω τι έχω μωρό, δεν μου 'ρχεται η όρεξη». Επειδή είμαι πιστή και σταθερός άνθρωπος, του δίνω μερικές μέρες (δύο) μπας και του έρθει η όρεξη, αλλά τίποτα: πιο λάγνα κοιτάζει το ζαμπόν στο ψυγείο (που δεν έχουμε – τρόπος του λέγειν) παρά εμένα. Γδύνομαι και πάω πέρα-δώθε σαν την τσαπερόνα μέσα στο σπίτι, αλλά αυτός κάνει το καϊβάνι. Παθαίνω απογοήτευση. Μα, καθόλου; Μα, ντιπ; Τζάμπα η μπάρα; Με βαθιά θλίψη ψάχνω το κινητό μου για κανένα ξεχασμένο μήνυμα από τον Τάκη – ή από τον οποιονδήποτε, καλέ. Σιγά μην κολλήσω.

30 Απριλίου

Πέσαμε και σε γιορτές πάλι, άντε να βρεις νοματαίο να κάνει δουλίτσα σου. Τσιμπάω Σταμάτη/Σάντυ, αμφισέξουαλ κολλητό/ή μου σεναριογράφου, και πάμε στο «Δικαστήριο Club» στο Περιστερί (βλέπε: ζεμπέκικο), όπου έχω ακούσει ότι κυκλοφορεί πολύ, χμ, ζαμπόν (όχι απ' αυτό που δεν έχω στο ψυγείο, απ' αυτό που είναι τύπου «γκόμενος»). Ο Σταμάτης/Σάντυ έρχεται ντυμένος/η... δηλαδή, ήμαρτον. Λόγω των ημερών η ηλίθια πήγε και ντύθηκε κουνελίτα, τάχαμου, κάτι που νομίζει ότι είναι Τζέσικα Ράμπιτ αλλά είναι σαν την Κλάραμπελ αξύριστη πριν την αλλαγή φύλου. Μας κοιτάζουν στο «Δικαστήριο» με μισό μάτι κι επειδή έχουμε πέσει σε βραδιά Καραόκε, ο Σταμάτης αποφασίζει να τραγουδήσει το «Βουρκωμένη Δευτέρα» κολλητά με το «Take me to the end of love». Γίνεται χαμός στο κατάστημα, κάτι νταβραντισμένα τεκνά που σέρνονται στην μπάρα (του μαγαζιού, καλέ) γελάνε και πετάνε φιστίκια, αισθάνομαι μοναξιά και αφηρημάδα, δεν μπορώ να συγκεντρωθώ, δεν χτυπάω γκόμενο κι είμαι χάλια. Δηλαδή δεν χτυπάω γκόμενο επειδή δεν με κοιτάζει κανένας, όλοι χαζεύουν τον Σταμάτη και μου γίνονται τα νεύρα λάστιχο.

4 Μαΐου

Μα τι ξεραϊλα είναι αυτή; Σε κατάσταση απελπισίας πάω από το σπίτι του Τάκη-γκαρσόνι-μικρό-σοσόνη (ναι, δεν είμαι για πολλές απαιτήσεις τώρα) και παρόλο που η μάνα του κοιμάται μέσα στην μπανιέρα, παρόλο που έχουμε το σαλόνι δικό

μας... με πιάνει σε μια κουλή συζήτηση (άρατα-μάρτα) και δεν ανταποκρίνεται στις άγριες διαθέσεις μου με τίποτα. Επίσης, έχει να κάνει μπάνιο δυο μέρες, επειδή η μάνα του έχει εγκατασταθεί στην μπανιέρα, οπότε φεύγω. Και είμαι «πάρε μου Δρομοκαΐτειο», κανονικά...

7 Μαΐου

Τι να κάνω η γυναίκα; Πάω στα γυρίσματα του σίριάλ μου με μια απογοήτευση, με μια κομμάρα, και οι σκηνές είναι του συρμού (χωρίς μπαλαμούτι), και ξεχνάω τα λόγια μου... δεν μπορείς να είσαι δημιουργικός όταν είσαι αγαμήτου δεκαπέντε μέρες, τα κάνω σκατά στα γυρίσματα επομένως και σε φάση πολύ απελπισίας («Δρομοκαΐτειο δεν απαντάει») πάω από το σπίτι του Σταμάτη, ο οποίος θα πρέπει να αφήσει τα Σάντυ κατά μέρος και να βάλει αντρουά σώβρακο αν με θέλει ακόμα για κολλητή του.

10 Μαΐου

Εννοείται ότι είδα φως με τον αμφιτρανσμοπαϊσέξουαλ βλαμμένο κολλητό μου: μπήκα πολύ χολοσκασμένη, του έβγαλα την ποδιά Κοκκινισκουφίτσας (έκανε φασίνα), τον έντυσα λοκατζή τσάκα-τσάκα και τον πέταξα στον καναπέ. «Μα αυτό είναι βιασμός!» διαμαρτυρήθηκε. «Μην είσαι κουλή, έχεις να κάνεις σεξ από εποχής Ηλία βουκόλου ποδοσφαιριστή», φώναξα σκίζοντας το καλό λαδί Dsquared πουκάμισό του. «Αχ, μη λες Ηλία, πεθαίνω!» μου είπε. «Ηλία, Ηλία, Ηλία!» φώναξα με πάθος. Και πάνω σ' αυτό αντέδρασε με υπερθετικό τρόπο, βγάλανε τα ωραία μας τα ματάκια, πέσαμε ευχαριστημένοι στον καναπέ και ησυχάσαμε. «Τι μάσκα φοράς που δεν πασαλείβεται όταν κάνεις σεξ;» με ρώτησε μετά. «Η δικιά μου έγινε χάλια, σαν τον Κοργιαλά είμαι, κοίτα». Το ότι δηλαδή θα δανείσω και μάσκα σε άντρα μετά το σεξ, με ξεπερνάει πια...

17 Μαΐου

Σκέφτομαι μήπως γίνω κι εγώ μπιά. Μήπως αρχίσω να κάνω σεξ και με γυναίκες, που έχω σταματήσει. Σταμάτησα επειδή μου τύχανε κάτι ελαφρώς πατσαβουρο-θείτσες, πράγμα που δεν είναι ενδεικτικό – μια βόλτα να κάνω στο «Δικαστήριο» θα βρω καλύτερες, όρεξη να 'χω. «Μη λες βλακείες» μου λέει ο Σταμάτης/Σάντυ «αφού δεν σ' αρέσουν οι γυναίκες εκτός από μένα». Μεταξύ μας, ο Σταμάτης μού αρέσει όχι επειδή είναι γυναίκα (σιγά τα μπιγκουτί), αλλά επειδή είναι προικισμένος κι άμα του λες ονόματα ποδοσφαιριστών είναι ικανός να κάνει σεξ όλη νύχτα. Ειδικά με κάτι Τραϊανός Δέλλας, Άκης Ζήκος και Θοδωρής Ζαγοράκης, μ' έχει κάνει θεά. Θα μου πεις, πολυαγαπημένο μου, είναι σωστό να καταφεύγω σε τέτοιες μεθόδους; Και θα σου απαντήσω να μη φυτρώνεις εκεί που δεν σε σπέρνουν. Η Τέχνη απαιτεί θυσίες. Άσχετο, αλλά άμα απαιτεί, απαιτεί. Όχι θα της πεις; **L**

(www.surlulu.com)

# 13

Λουλού,  
20-κάτι-νόστιμο-πες-  
μετά,  
ηθοποιός





# Ysatis®

spoil yourself

chi



5/5 2008

[www.ysatis.gr](http://www.ysatis.gr)

MAIN DISTRIBUTION: 40 ANAGENICEOS ST., METAMORFOSI, ATHENS 11527, GREECE (TEL: +30 210 2875200)



## ΝΕΟ-ΜΠΟΕΜ

Ούτε βικτοριανό, ούτε τσιγγάνικο

**HOT  
BUY**



**ECART**

Πλατφόρμες με μεταλλικές αγκράφες Lola Cruz € 165



**LUSSILE**

Διάφανο φαρδύ τοπ με prints



**MEXX**

Τσάντα από ψάθα και δέρμα € 39,95

**HOT  
BUY**



**ΚΟΟΚΑΙ**

Μίνι κλος φούστα με prints € 95



**.LAK**

Μεγάλη τσάντα από καμβά με κρόσσια € 70



**LYNNE**

Μάξι φόρεμα με prints € 99



**YESHOP INHOUSE**

Ξύλινο σκαλιστό βραχιόλι



**BSB**

Πλεκτό μπολερο € 39



**HUNTER**

Πέδιλο από μπρονζέ ύφασμα € 59



ΜΕΡΙΚΟΙ ΑΥΘΕΝΤΙΚΟΙ ΜΠΟΕΜ:

Λόρδος Βύρων  
Λόρενς της Αραβίας

Τζίμι Χέντριξ

Τζούλι Κρίστι

Λιούις Κάρολ

Τίμοθι Λίρι

Μίλα Γιόβοβιτς

Τιμ Μπάρτον / Έλενα Μπόναμ Κάρτερ

Τζόνι Ντεπ / Βανέσα Πارانτί



SOTRIS Φλατ δερμάτινα πέδιλα με ημιπολύτιμες πέτρες Miu Miu  
ΕΡΑ ΒΙJΟΥΧ Χοντρή αλυσίδα με διάφορα charms € 49,90



# TOMBOY

Θέλω να γίνω η Agnès B.



ATTICA

T-shirt με στάμπα τράντες 525 € 60



LORE

Δετά παπούτσια με στρας



BSB

Τζιν γιλέκο € 75



COOLWAY, TSAKIRIS MALLAS

Μπαλαρίνες από ύφασμα και κορδόνι μπροστά € 39



BREE

Δερμάτινη τσάντα ώμου με θήκες € 282



MAT FASHION

Πουκάμισο πουά € 59



BRANDSUITE

Σατέν γιλέκο Mary Depp



DIAMOND'S CENTER S.A.

Ρολόι με κρύσταλλα swarovski Juicy Couture € 329



HONDOS CENTER

Τζάκετ με μεταλλικές λεπτομέρειες Moschino Jeans € 436



---

### HAGYNESS DEYN:

- ΠΑΙΖΕΙ ΣΕ ΕΝΑ ΓΚΡΟΥΠ ΠΟΥ ΟΝΟΜΑΖΕΤΑΙ «ΤΥΧΕΡΟ ΠΛΕΚΤΟ»
  - ΒΓΑΙΝΕΙ ΜΕ ΤΟΝ JOSH HUBBARD ΤΟΥ ΡΟΚ ΓΚΡΟΥΠ THE PADDINGTONS
  - ΕΚΑΝΕ ΤΟ LOOK «ΑΓΟΡΟΚΟΡΙΤΣΟ» ΚΑΙ ΠΑΛΙ HOT
- 



FASH BACK Δερμάτινη ζώνη με μεταλλική αγκράφα Phard  
BETTINA Γυαλιά ηλίου σε έντονο χρώμα € 120  
S. OLIVER Αθλητικά μποτάκια με κορδόνια € 59,90



# ΤΑ ΦΑΙΟΠΡΑΣΙΝΑ

Ντύσου στα χακί



PRIME OPTICS

Γυαλιά Τοι & Μοι με μεταλλικό σκελετό € 125

HOT  
BUY



PHILLY

Μπεζ μακριά καπαρντίνα



ENZZO

Γιλέκο με δέσιμο στην πλάτη € 39,50



SHOP

Τσάντα από αδιάβροχο ύφασμα



LA REDOUTE

Κάπρι παντελόνι παραλλαγής € 26,20



ΛΑΝΑΚΑΜ Α.Ε.

Αθλητικά με λεπτομέρειες από λουστρίνι



LUSSILE

Τζάκετ με μεταλλικά κουμπιά € 139



MARK AALEN

Γυαλιά ηλίου με μεταλλικές λεπτομέρειες Tom Ford



HOT  
BUY

MAT FASHION

Βαμβακερό κάπρι με τσέπες € 77



MAKE FASHION, NOT WAR



ΙΔΙΟΤΡΟΠΟ Ψηλοτάκουνο πέδιλο με λεπτομέρειες από δέρμα Steve Madden € 99  
PARAMOUR Τζόκεί με λεπτομέρειες από τρουκς B Low The Belt



# THINK PINK

You can get a little wink / If you got a little pink (από το "Funny Face", 1957)

**HOT  
BUY**



**JOIN CLOTHES**

Μεταξωτό στράπλες μίνι φόρεμα € 135



**BREE**

Τσαντάκι από φυσικό καουτσούκι € 129



**ISO**

Πετσέτε σαλοπέτα-σορτς € 64,90



**LAKIS GAVALAS KOLONAKI**

Σατέν παντελόνι σε ίσια γραμμή Blugirl € 293



**MINERVA**

Σετ εσφωρούχων από τούλι, σουτιέν € 29 και ολιπ € 13

**HOT  
BUY**



**TOI & MOI**

Βαμβακερό τοπ με λεπτομέρειες από δαντέλα € 29,90



**PRO FASHION**

Πλαστικά σαμπό Crocs € 39



**FREDDY**

Διπλό τοπ € 33



**JOIN CLOTHES**

Δερμάτινο βραχιόλι με ασημένια charms € 40



ΣΤΗΝ ΤΑΪΛΑΝΔΗ ΤΙΣ ΤΡΙΤΕΣ  
ΠΡΕΠΕΙ ΝΑ ΦΟΡΑΣ ΡΟΖ



LACOSTE Αθλητικά υφασμάτινα παπούτσια € 65  
SKONDRAS FASHION ACCESSORIES Ζώνη με μεταλλική αγκράφα € 9,90



# SOUL

Η ΨΥΧΗ ΤΗΣ ΠΟΛΗΣ  
2310 MAGAZINE  
ΜΑΙΟΣ 2008  
€3.00

25

Γουίλεμ Νταφέ  
Σταύρος Δήμας  
Σον Ράιντερ  
Οδός Σόλωνος  
Τζόννοθαν Κόου  
Portishead  
Bas Koster Studio  
2310 Monopoly  
Θανάσης Χειμωνάς  
Νόρμαν Φόστερ  
Κρις Νοθ  
Υπέροχα Πλάσματα  
Ιντιάνα Τζούνις  
CandyLush Clothing  
Αδελφή Κορίτα  
Ζορζ Σιμενόν  
Λιούις Χάμιλτον  
Έλενα Σίππας  
Ροδόλφο Τσικιλικουάτρε



LIV TYLER



**Η ΨΥΧΗ ΤΗΣ ΠΟΛΗΣ**

Το πιο όμορφο ελληνικό περιοδικό.

ΚΥΚΛΟΦΟΡΕΙ ΣΤΑ ΠΕΡΙΠΤΕΡΑ ΟΛΗΣ ΤΗΣ ΕΛΛΑΔΑΣ





# city

# girls



ΤΟ ΡΑΔΙΟΦΩΝΟ ΠΑΙΖΕΙ "TAKE A LOOK AT YOURSELF" ΚΑΙ ΑΠΟ ΤΑ ΑΝΟΙΧΤΑ ΠΑΡΑΘΥΡΑ ΤΟΥ ΑΥΤΟΚΙΝΗΤΟΥ ΜΠΑΙΝΕΙ ΤΟ ΚΑΛΟΚΑΙΡΙ. ΤΟ LOOKmag ΓΚΑΖΩΝΕΙ ΚΑΙ ΧΑΡΤΟΓΡΑΦΕΙ ΤΟ SPRING/SUMMER ΧΑΡΤΗ ΤΗΣ ΠΟΛΗΣ. ΓΙΑ ΜΕΡΕΣ ΑΝΑΔΟΜΗΣΗΣ (ΤΟΥ ΣΩΜΑΤΟΣ ΣΕ SPA), ΓΙΑ ΝΥΧΤΕΣ ΚΑΤΑΡΡΕΥΣΗΣ (ΤΟΥ ΣΩΜΑΤΟΣ ΣΕ PARTY) ΚΑΙ ΕΝΔΥΣΗ (ΤΟΥ ΣΩΜΑΤΟΣ ΑΠΟ ΤΑΤΤΟΟ). ΕΙΝΑΙ ΕΝΑ GIRLY PARTY ΣΕ ΜΕΡΗ ΓΙΑ ΚΟΡΙΤΣΙΑ.

Επιμέλεια: ΜΕΛΙΤΑ ΚΑΡΑΛΗ  
Κείμενα - Ρεπορτάζ: ΣΑΝΤΡΑ - ΟΝΤΕΤ ΚΥΠΡΙΩΤΑΚΗ, ΜΑΡΙΑΝΙΝΑ ΠΑΤΣΑ, ΓΙΩΡΓΟΣ ΔΗΜΗΤΡΑΚΟΠΟΥΛΟΣ  
Φωτό: ΧΡΗΣΤΟΣ ΔΙΑΜΑΝΤΗΣ, ΘΟΔΩΡΗΣ ΛΑΛΙΩΤΗΣ, CHARLIE ΜΑΚΚΟΣ  
Παραγωγή: us1





# Tattooligans

Η τσίχλα που μασάει ο εγκέφαλός μου αυτές τις ημέρες είναι μία: να κάνω επιτέλους ένα τατουάζ. Με το που το ανακοίνωσα στη φίλη, εκείνη φρίκαρε.

«Πώς σου ήρθε πάλι αυτό; Ερωτεύτηκες; Κανόνισε να χτυπήσεις όνομα γκόμενου και να τρέχουμε μετά το διαζύγιο για λείζερ. Άσε που μπορεί να κολλήσεις και τίποτα!». «Δεν θα το χτυπήσω σε πλανόδιο στην Ουγκάντα, χριστιανή μου! Έχουμε κανόνες υγιεινής εδώ. Οι άγριοι Λιλιπούα είμαστε;». Είχα κανονίσει να βρεθώ με το φίλο που θα με πήγαινε στο «δικό του» καλλιτέχνη. «Καλέ, τι τατουίγαν είναι αυτός; Τραπεζομάντιλο έφτιαχνα με τόσο χρώμα!» μου ψιθυρίζει η φίλη. Στο στούντιο πελαγώσαμε. Τα σχέδια ήταν άπειρα. «Σκοπός είναι να κάνεις κάτι που σε εκφράζει» με συμβουλεύουν οι «σημαδεμένοι». Μα τι κάνουν τα άλλα κορίτσια; «Συνήθως νεράιδες και λουλούδια. Τις περισσότερες φορές στην ωμοπλάτη ή στον αστράγαλο» είπε ο καλλιτέχνης με φάτσα στραβωμένη από την έλλειψη πρωτοτυπίας. Ξαφνικά η φίλη πέταξε μια σοφία: «Το αγαπημένο σου αιγυπτιακό σύμβολο, γιατί δεν κάνεις αυτό;». Με αυτό ως αφητηρία, φτιάξαμε το προσωπικό μου σχέδιο: ένα ανή, παντρεμένο με μια tribal καρδιά. Με μακροζωία και ένα θυελλώδη έρωτα, τι άλλο να θέλω; Το πολύ-πολύ ένα ροζ διαμάντι 6 καρατίων, σαν αυτό το φτηνό –μόνο 3 εκατ. δολάρια– που πήρε ο Άφλεκ στη Λόπεζ.

Λίγο πριν το διαμάντι, ξύπνησα. Και συγκεκριμένα όταν το σχέδιο έγινε σε ρυζόχαρτο, καλύφθηκε με μελάνι και η στάμπα τοποθετήθηκε στον αυχένα μου. Πριν το χτυπήσω, σιγουρεύτηκα πως δεν θα έφευγα ακέφαλη. Ο τύπος έκανε τη δουλειά 10 χρόνια. Η άδεια ήταν σε εμφανές σημείο. Γάντια μιας χρήσης, βελόνες και χρώματα το ίδιο. «Θάλασσα κομμένη για ένα μήνα, οκ;» με πληροφόρησε ο δημιουργός κι έβαλε μπρος το μηχανάκι. Κρούς ιδρώτας με έλουσε καθώς άκουσα τον τροχό του οδοντιάτρου. Την τραυματική εμπειρία έσβησαν τα ντεσιμπέλ των Rammstein που ξεπήδησαν από το cd player. Ο πόνος έμοιαζε σαν αυτόν της αποτρίχωσης με κερί. Μία ώρα αργότερα ήμουν έτοιμη, με το κόσμημά μου καλυμμένο με γάζα για το επόμενο 5ωρο και την Βερανθο! που θα του έβαζα το επόμενο δεκαήμερο για να επουλωθεί. «Άντε, και το δεύτερο σύντομα» είπε η φίλη. «Και με το καλό να διαγωνιστείς στο επόμενο tattoo convention, δίπλα στους τεράστιους τύπους με τα «τραπεζομάντιλα!»

- Μ.Π.

Φωτ.: CHARLIE MAKROS - Επεξεργασία: ΠΕΤΡΟΣ ΞΥΝΑΣ (usf)



**HOTtalk** Μα τι κάνουν τα άλλα κορίτσια; «Συνήθως νεράιδες και λουλούδια. Και τις περισσότερες φορές στην ωμοπλάτη ή στον αστράγαλο» είπε ο καλλιτέχνης με μια φάτσα στραβωμένη από την έλλειψη πρωτοτυπίας.

## Tattooligans

Τα t-shirt Tattooligans είναι hit. Το μότο Tattooligans είναι τόσο δημοφιλές όσο τα tattoo του Γιώργου Μαυρίδη, από τους γνωστότερους artists της Θεσσαλονίκης. Το θέμα ασπρόμαυρο fantasy είναι το καλύτερό του. Φιλικής Εταιρείας 19 & Τιμιμική 130, Θεσσαλονίκη, 2310 283.182

## Urban tribe

«Οι περισσότεροι πελάτες μου είναι κορίτσια» λέει ο Θανάσης, που έχει δύο μανίκια από tattoo. Θα τον προτιμήσεις για νεράιδες και ζωτικά, ειδικεύεται όμως στο oriental tattoo, στα σχέδια ασιατικών φιλοσοφιών και στο tribal. Αγ. Τριάδος 5 (πλ. Ελ. Βενιζέλου), Ν. Φιλαδέλφεια, 210 2515.135

## True Love Tattoo

Ο hip-hopας Takí Tsan αφήνει τις ρίμες και βαράει με το δικό του στιλ σε έντονα χρώματα, γιαπωνέζικα και παραδοσιακά. Ο Χάρης κάνει tribal και ο Μήτσος με κόλλημα σε μυθολογία και αρχαιότητα. Αποκλειστικά tattoo, όχι piercing. Αλτασάτων 1 & Ελ. Βενιζέλου, Νέα Ιωνία, 210 2711.215

## 8BALL

Τα παιδιά του 8Ball ενημερώνονται διαρκώς για το χώρο του tattoo και συμβουλεύουν: «Ακόμα και για μόνιμο μακιγιάζ προτιμήστε τα tattoo studios και όχι τα ινστιτούτα αισθητικής. Ο Tolle είναι ο ιδρυτής του στούντιο και κάνει παραδοσιακό tattoo, αλλά θα πας στη Vasso για vintage

American old school σχέδια και ρεαλιστικές προσωπογραφίες. Η Sotja χτυπάει πιο πολύ γιαπωνέζικο, αλλά και σκοτεινά, ρεαλιστικά σχέδια. Πατησίων 128, Αθήνα, 210 8214.780, www.eightballtattoo.com

## MIKE the Athens - Mahashakti

Ο tattoo artist που έχει σχεδιάσει στο δέρμα μας λουλούδια, tribal και ασιατικά παραμύθια. Βαράει από το 1989 περίτεχνα νατουραλιστικά μοτίβα, ωραία japanese και γράμματα. Το χρώμα του είναι έντονο και ζωντανό. www.myspace.com/miketattooing, 210 9883.047

## AMAZ

Ο Μάριος κάνει ωραία, ακριβή, κα-

λότεχνα tattoo. Ειδικεύεται στο black & gray, ασπρόμαυρα σκίτσα φαντασίας. Η μικρή Τζένη έχει στιλ color comic, έγχρωμα σκίτσα κόμικ για τα κορίτσια. Α. Κηφισίας 263, Κηφισιά, 210 8014.354

## ΜΕΔΟΥΣΑ

Εδώ παρελαύνουν από το ροκά που «χτυπάει» το πορτρέτο της μαμάς του μέχρι διάσημοι των οποίων τα ονόματα δεν αποσπάσαμε (αλλά υποψιαζόμαστε), καθώς και αρκετοί υπερτολμηροί για piercing στα γεννητικά όργανα (άουτς!). 6 ειδικοί, ο καθένας με το μαγικό του πενάκι, θα σου χτυπήσουν καλές γραμμές και ακριβή σχέδια. Καλλιδρομίου 85, Εξάρχεια, 210 8254.593

## SAKETATTOO STUDIO

Αν έχεις βαρεθεί να βλέπεις ξεπερασμένα και άκομψα tattoo, κάνε τη διαφορά. Εδώ παίζουν με ρεαλιστικά σχέδια αλλά και «πειραγμένα» σαν ψηφιακά, γεμάτα φαντασία. Παράγει το σχέδιο που θέλεις ή άφησε τους ειδικούς να σου προτείνουν. Χαϊμανά 17, Χαλάνδρι, 210 6814.681, www.saketattoo.com

## LIZARD

Στο Lizard σκέφτηκαν την πανικόβλητη μερίδα πληθυσμού που δεν αντέχει τον πόνο και, χάρη σε μια «μαγική» αλοιφή, μπορούν να σου κάνουν tattoo και piercing χωρίς να πάρεις χαμπάρι. Κάνουν επίσης henna. Ριζάρη 32, Παγκράτι, 210 7249.816, www.lizardtattoo.gr

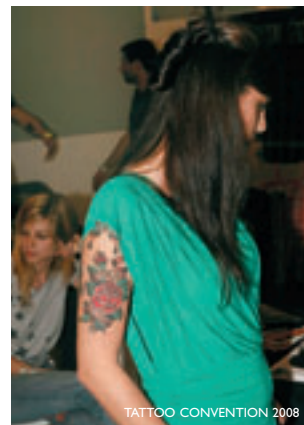

ΦΩΤΟ: ΘΟΔΩΡΗΣ ΛΑΛΙΩΤΗΣ





## ΟΦΗΛΙΑ

Τα τατουάζ στους ώμους της τα έκανε πριν ένα χρόνο στο Privé Tattoo, στην Καισαριανή. Είναι δύο αναγεννησιακές ροζέτες που συμβολίζουν τη δημιουργία και την καταστροφή, «διότι χωρίς το ένα, δεν έχεις το άλλο». Αναπνέει με μουσική, λατρεύει τους Einstürzende Neubauten. Αγαπά τον νταναϊσμό. Μένει στα Εξάρχεια, αλλά θα ζούσε ξανά –και για πάντα– στο Βερολίνο, βουτηγμένη στην κουλτούρα και τη μουσική του. Όταν έχει χρόνο για σκότωμα, κυκλοφορεί στο κέντρο – της αρέσει να παρατηρεί ιδιαίτερους ανθρώπους. Τις Κυριακές μένει στο σπίτι της, ένα πρότυπο μπουντουάρ βαμμένο όλο σε κόκκινο και μαύρο, και κάνει κολάζ από φυτό παλιών ιατρικών εργαλείων. Θα τη δεις στο Dark Sun. Σπουδάζει γερμανική φιλολογία. Πρόσφατα πόζαρε για το φωτογραφικό project «210».

- ΜΑΡΙΑΝΙΝΑ ΠΑΤΣΑ



# Spa-σε

Την πρώτη φορά που πήγα σε spa, φόρεσα το εσώρουχο μίας χρήσης σαν σκουφάκι –πραγματικά δεν καταλάβαινα τη χρήση του– και το έβγαλα μόνο όταν η αισθητικός, ήρεμη και διακριτική, μου πρόσφερε ένα τσάι και μου εξήγησε τι έπρεπε να το κάνω. Έτσι κατάλαβα ότι το μόνο που έχεις να κάνεις σε ένα spa είναι να αφήνεις εντελώς στις φροντίδες των ειδικών. Να φοράς τις πτυσσόμενες παντοφλίτσες σου και να πίνεις το τσάι σου. Ό,τι στιλ κι αν κυριαρχεί, είτε φουτουριστικό είτε θρησκευτικό τύπου στικακία και κεράκια, οι χώροι αυτοί έχουν μόνο ένα σκοπό: Όχι να σε χαλαρώσουν, αλλά να σε κάνουν να χτυπήσεις την ευδαιμονική λήθη, έστω και για λίγο.

Αλλά τα tips που σου δίνουν εδώ δεν έχουν περιστασιακά αποτελέσματα: Μαθαίνεις πώς να έχεις απαλό και ενυδατωμένο δέρμα, να περιποιείσαι το σώμα με κατάλληλα προϊόντα, άσε που φεύγεις και με 200% σύσφιξη. Τυλιγμένη σ' ένα ζεστό κρεβάτι, πασπαλισμένη με μυρωδάτη σοκολάτα, μπορούσα να πάρω μια βαθιά ανάσα. Επέλεξα γυναίκα για την περιποίηση –υποχρεωτικά, γιατί έλειπε ο άνδρας– κι έμαθα ότι οι άνδρες επιλέγουν σχεδόν αποκλειστικά γυναίκες θεραπεύτριες, αλλά γενικά ισχύει το όπως νιώθει καλύτερα και πιο άνετα ο καθένας. Ένα sos είναι ότι το full body μασάζ δεν πρέπει να διαρκεί λιγότερο από μία ώρα. Οι θεραπείες προσώπου πάντως διαρκούν παραπάνω και οι τιμές ανεβαίνουν. Χρησιμοποιούνται αιθέρια έλαια, εξειδικευμένα προϊόντα και μηχανήματα. Η πιο αμήχανη στιγμή είναι συνήθως όκι όταν περιφέρονται οι επισκέπτριες με το μπουρνουζί (σε κάποια spa, όχι σε όλα), αλλά εκείνη που θα σου πουλήσουν καλλυντικά των εταιρειών που συνεργάζονται. Από την άλλη, η υπεύθυνη μου κάνει παράπονα για τις δικές της αμήχανες στιγμές. Πολλοί άνδρες πιστεύουν ότι τα spa είναι τόποι γνωριμίας. Πρόκειται για χώρους ευδαιμονίας, αλλά το καλύτερο που μπορεί να κάνει ένας άνδρας είναι να κλείσει μια θεραπεία για δύο. Ο Κέκονεν, ο πρόεδρος της Φινλανδίας με τη μακροβιότερη θητεία, έκανε, λέει, τις σημαντικότερες πολιτικές του συναντήσεις σε σάουνα. Με κάτι τέτοια κάνεις bonding. Σκέφτομαι, αν ποτέ παντρευτώ, να κάνω το bachelorette πάρτι μου σε spa. Να βουτήξουμε όλοι μαζί στα jacuzzi, να πιούμε κοκτέιλ και τσάι, να μας κάνουν δυνατό μασάζ, να βάψουμε τα νύχια μας κερασί και να φύγουμε με μυρωδιά βανίλιας και εξωτικών λουλουδιών.

-Σ.Κ.

## HOTtalk

Κατάλαβα ότι το μόνο που έχεις να κάνεις σε ένα spa είναι να αφήνεις εντελώς στις φροντίδες των ειδικών. Να φοράς τις πτυσσόμενες παντοφλίτσες σου και να πίνεις το τσάι σου.

### SIGNEÉ ΔΕΡΜΑ

Το Endermology είναι η μόνη επιστημονικά αποδεδειγμένη μέθοδος που καταπολεμάει την κυτταρίδα. Κινητοποιεί το δέρμα χρησιμοποιώντας ένα μηχανήμα σαν ηλεκτρική σκούπα και ενεργοποιεί τις φυσικές λειτουργίες του σώματος για αυτο-συντήρηση. Αποκλειστικά στο Dior Institut, Α. Κηφισίας 32, Μαρούσι, 210 8111.511

### ΣΕ ΧΡΟΝΟ DT

Θεραπεία Αναζωογόνησης - Shiatsu πλάτης - Μακιγιάζ σε ένα. Συγκεκριμένα: peeling και μάσκα προσώπου, μασάζ στα χέρια, 20λεπτο στην πολυθρόνα shiatsu για μασάζ σ' όλο το σώμα. Ακολουθεί μακιγιάζ με φυσικά καλλυντικά. 80' /€ 58. Quick spa, Αιόλου 50-52 & Μιλτιάδου, 210 3255.545, www.quickspa.gr

### LOVE POTION

Με άρωμα πορτοκάλι, ζάχαρη και κίθαρο το Σούνιο. Το love potion είναι θεραπεία σχεδιασμένη για δύο: αφού τονωθεί η επιδερμίδα με scrub, το σώμα ξεπλένεται με φυσικούς σπόγγους και ροδόνηρο. Ακολουθεί aroma μασάζ με αιθέρια έλαια. 60' /€ 160. Love potion, Elixir spa του Grecotel Cape Sounio, 22920 69700, www.grecotel.com

### FAKE BAKE

Προϊόν self-tan για πρόσωπο και σώμα που ενεργοποιεί τη μελανίνη. Μια επίσκεψη δίνει ένα φυσικό, απαλό, σοκολατί χρώμα, χωρίς λεκέδες. Το αγοράζεις, αλλά είναι δύσκολη η ομοιόμορφη εφαρμογή. Η επίλειψη διαρκεί 1 ώρα. Μαζί με το scrub απολέπισης, € 50. Skinville, Α. Πεντέλης 45 & Ηρακλέους Ι, 210 6892.991

### THALGO MEN

Μονοήμερο πακέτο για άνδρες. Αρχικά 30' υδρομασάζ με αλάτι και φύκια, μετά γυμναστήριο, Aromaceane δηλαδή peeling και αρωματοθεραπεία σώματος. Φινάλε με μισάωρο μασάζ «ψιλής βροχής». € 180. Divani Athens Spa & Thalasso Centre, 210 8911.100, www.divanis-spa.gr

### ΣΟΚΟΛΑΤΟΘΕΡΑΠΕΙΑ

Περιέχει 45λεπτο μασάζ με σοκολάτα και αμυγδαλέλαιο κι έπειτα απολέπιση με scrub βανίλιας και λευκής σοκολάτας. Τα προϊόντα είναι Arivita. Ντους και ενυδάτωση με ασορτί αρωματισμένη κρέμα. 90' /€ 95 για επισκέπτες, € 85 για μέλη. Holmes Place Spa Athens, Βουκουρεστίου & Σταδίου 4, CITY LINK, 210 3259.410

### ROLLING STONE

Ηφαιστιογενείς πέτρες από την Πολυνησία ζεσταίνονται στους 40° C, για χαλάρωση και καλή κυκλοφορία. Επίσης peeling, μασάζ και μάσκα σε όλο το σώμα για 105'. Τα προϊόντα είναι της Carita. Hot Stone therapy: € 140. The Palace Spa στο Classical King George Palace, Βασ. Γεωργίου Α' 3, πλ. Συντάγματος, 210 3222.210, www.classicalhotels.com

### SLIM LINE

Συνδυαστική θεραπεία με καλλυντικά, μασάζ και μηχανήματα, που βοηθάει να επαναπροσδιοριστεί το περίγραμμα του σώματος, επικεντρώνοντας στα προβληματικά σημεία. Συνδυάζεται με διατολόγιο. 2 ώρες/€ 90. Vita Plus, Κηφισίας 6, Αμπελόκηποι, 210 7485.990

### THALASSAVITA

Στην περιποίηση Thalassa vita χρησιμοποιούνται στεγνά φύκια, πλούσια σε μεταλλικά άλατα, τα οποία «ξυπνάνε» με το ιαματικό νερό και αποτελούν μια σούπερ μάσκα οξυγόνωσης και ενυδάτωσης. Thermae Sylla Spa Wellness Hotel, Β. Εύβοια, Λουτρά Αιδηψού, 2226 060.100

### HAUTE COUTURE

Ολική αναζωογόνηση με το Total Revitalizing από τη σειρά θεραπειών "Haute Couture". Γυμναστική προσώπου με μασάζ και ευεργετικές εισπνοές αιθέριας ελαίων. 120' /€ 160. Hiltonia Fitness & Wellness Club, Βασ. Σοφίας 46, 210 7281.230



GRECOTEL CAPE SOUNIO



HILTONIA CLUB

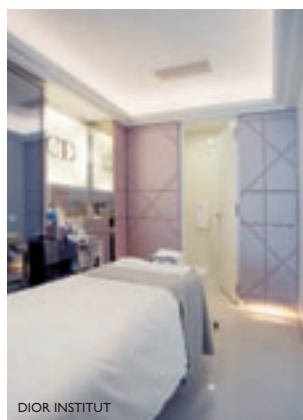

DIOR INSTITUT

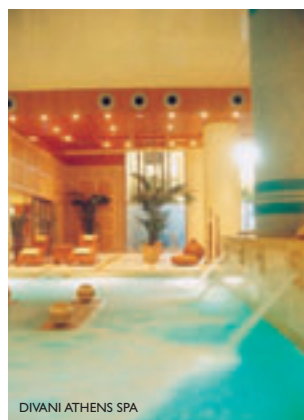

DIVANI ATHENS SPA

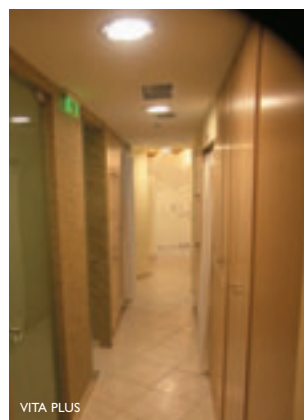

VITA PLUS



## ΜΑΡΙΑ ΚΩΝΣΤΑΝΤΑΚΗ

Κυκλοφορεί και σε plasma. Ηθοποιός, Rock Girl. «Υπέροχο πλάσμα». Ξυπνά στις 6 το πρωί, γιατί 7-10 έχει εκπομπή στον Village 88,3. Εξωστρεφής και δηκτική. Χύμα στη ζωή, τρελά οργανωμένη στα επαγγελματικά. Σπιρτόζα και πνευματώδης, ξέρει πολύ καλά τι πρέπει να αποφεύγει. Γι' αυτό δεν επιλέγει την υπερ-έκθεση. Σπούδασε στο Παιδαγωγικό τμήμα Νηπιαγωγών, αλλά με τη Δραματική Σχολή Βεάκη βρήκε τον εαυτό της. Έχει πάντα στο iPod το *Absolute Beginners* του Bowie. Θα χαλάρωνε ιδανικά με ένα αντιστρέψ Sugar Fix στο Cocomo, μιάμιση ώρα μέσα στη σοκολάτα. Αν δεν ήταν ηθοποιός θα γινόταν εύκολα κοινωνική λειτουργός, έχει μια ψύχωση με φυλακές και αναμορφωτήρια, και ως γνήσια υδροχόος με ωροσκόπο σκορπιό θα ήθελε να αναμορφώσει τις συμπταντικές αταξίες.

- ΓΙΩΡΓΟΣ ΔΗΜΗΤΡΑΚΟΠΟΥΛΟΣ





# Clubbing

Σήμερα η Σάντρα φοράει τα magna ρούχα της και μας λέει να πάμε σε ένα easy aloha πάρτι. «Παίζει ο dj Βουνός». Οραματίζομαι την Έρθα Κιτ στο Blue Fox των 60s να γρυλίζει παλιές exotika επιτυχίες για bar-chelors, επιτέλους το κόκκινο ανάγλυφο φόρεμά μου από τα vintage της Νέας Υόρκης θα πιάσει τόπο. Την επομένη το βράδυ όλα το Look Girls έχουν δώσει ραντεβού για ολονυχτία. Στο Blue Fox η Ελληνίδα Έιμι Γουάινχάουζ έχει φορέσει το rip-up φόρεμά της και μας περιμένει να ακούσουμε ένα dj set από 45άρια βινύλια. Η Μαρριανίνα με το γκοθ φέρετρο-τσάντα στην πλάτη (το αποκαλούμε «Ο Μακαρίτης») μας πάει στο heavy Texas για να ακούσουμε τη Ζοζί, η οποία παίζει ένα dark dj set με τιγρέ φόρεμα, κόκκινα νύχια, μπλε μαλλιά και μακιγιάζ αλά Ντέμπορα Χάρι Blondie. Το φινάλε της βραδιάς θα δοθεί αφού ο καθένας εκτοξευθεί στη δική του τροχιά. Εγώ στο Mamaca's του Ψυρρή, η Ντόρα στην Disco Boom Boom στις Τζιτζιφιές, η Δήμητρα στη μιλόγκα της για τάνγκο, η Γιώτα στο Galaxy ρετιρέ του Hilton, η Στέλλα στην performance Αλίκη στη Χώρα των Θαυμάτων στο Booze της Κολοκοτρώνη (ή στα lesbian girls του επάνω ορόφου), η Σοφία στο Ακρωτήρι Boutique για latino&be. Κάποτε όλα στον αθηναϊκό χάρτη ήταν ξεκάθαρα. Από κει ήταν τα βουπουδάκια, παρακάτω ήταν τα φρικιά, παραπάνω ήταν τα gay & lesbian πάρτι κ.λπ. Τώρα ένα χαρούμενο πλήθος συνυπάρχει, αλληλοδανειζεται τόπους, μουσικές, μαλλιά, αξεσουάρ, djs και σιλι. Και t-shirts. Το μπλουζάκι μου γράφει I love my boyfriend. Peace.



MANGA PARTY, J. MUSIC

**HOTtalk** Οραματίζομαι την Έρθα Κιτ στο Blue Fox των 60s να γρυλίζει παλιές exotika επιτυχίες για bar-chelors, επιτέλους το κόκκινο ανάγλυφο φόρεμά μου από τα vintage της Νέας Υόρκης θα πιάσει τόπο.

## EASY ALOHA

Ο Δημήτρης το Βουνό και ο Κάρλος Σλείζεντζερ (ή ο καλλιτέχνης Ράμσει Γουίλιαμσον) παίζουν μουσικές aloha (βλέπε exotika, easy listening, retro disco, horror rock and roll), με σκοπό όχι να σε κάνουν να χορέψεις αλλά να γίνεις ευτυχής, με χαμόγελο Colgate, ακριβώς όπως η χρυσή γενιά των 50s και 60s. Απαραίτητο για να διακτινιστείς είναι πρώτον να ντυθείς, δεύτερον να πιεις ένα από τα τεράστια tiki κοκτέιλ μέσα στα ποτήρια τοτέμ, τρίτον να φας ένα από τα τζεϊμποντικά καναπεδάκια τους. Μη χάσεις το Easy Aloha πάρτι με 60s, 70s rare grooves, pop-soul-funk-groovy-japan, αλλά και την παρουσίαση της βραδιάς Ελληνικό Σινεμά. Tiki bar, Φαλήρου 15 (μετρό Ακρόπολη), 210 9236.908



MANGA

## BOOTYCALL

Θα κάνει ζέση και θα φοράμε εξώπλατα. Η Μούτια Μπουένα (Sugababes) θα τραγουδάει το "B Boy Baby", που ηχογράφησε μαζί με την Έιμι Γουάινχάουζ (αρχές Ιουνίου). Α, οι djs του καλοκαιριού προέρχονται από τα jet-set πάρτι των fashionistas (οίκος Louis Vuitton) ή των privé πάρτι του Χόλιγουντ (Τζάστιν Τίμπερλαντ). Ακρωτήρι boutique, Bootycall, κάθε Τετάρτη Βασ. Γεωργίου Β' 5, Αγ. Κοσμάς, 210 9869.147

## MAMACA'S

Το λευκό σπιτάκι ανοίγει τη σκεπή του που μένει ανοιχτή για να βλέπεις τα άστρα. Με την αστερόσκονη του Christo Z. στα deck έχει φτιαχτεί μια ιδιότυπη παρέα από househeads, που μαζεύονται από κάθε γωνιά της



EASY ALOHA  
www.easyaloha.com www.sugababes.com

Αθήνας (κάθε Σάββατο και κάθε Τρίτη). Οι Soulreel κυκλοφορούν τη νέα συλλογή "Feel the Soulful Essence" και μία Πέμπτη κάθε μήνα έρχονται με soulful house οπλοστάσιο. Mamaca's, Περσεφόνης 37-39, Γκάζι

## XIKIKOMORI

Οι manga της Αθήνας ντύνονται σαν Γιαπωνέζοι ήρωες από anime και κάνουν τις δικές τους Tokyo gaga νύχτες. Η μουσική είναι japanese-pop-electro-goth. Προβολές animation και επίδειξη πολεμικών τεχνών. www.jmusic.gr

## KOPITZIA ME CDIEPEZ

• Η Catherine βαράει φιλανδική σκηνή, dark και για επικάλυψη μεταλλικές (DADA, κάθε Παρασκευή) • Η Zozi παίζει με τα τιγρέ της και τα χρωματιστά

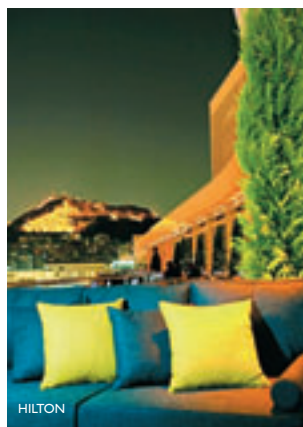

HILTON

μαλλιά της από goth-a-billy ως industrial (Upstairs Hall Texas, κάθε Τρίτη) • Miss Bang Bang για τις νύχτες που φοράς το 50s φόρεμά με το φουρό. Βαράει boogie woogie, και bubblegum (Blue Fox, κάθε δεύτερο Σάββατο). Texas, Ιπποκράτους 56, Αθήνα/ DADA, Ωγύγου 11, Ψυρρή

## BLUE FOX

Φισικί τοίχοι και συλλεκτικά βινύλια. Παλιά τηλέφωνα, vintage πικάπ, ένας χάρτης του παλιού, καλού και κατάμαυρου Χάρλεμ στη Νέα Υόρκη. Εκτός από τα live, τα Σάββατα είναι οι καλύτερες βραδιές. Μερικά από τα είδη που θα ακούσεις είναι: Latino, rock'n'roll, doo wop, cabaret, swing, shake, horror serf, ol' country, pscycobilly. Blue Fox, Ασκληπιού 91, 694 2487225



BOOZE

## ΜΙΛΟΓΚΑ

Ένας άγνωστος έρχεται να σου ζητήσει να χορέψεις, αρκεί να έχεις μάθει βέβαια πώς. Αν είσαι τανγκέρα, θα το καταλάβει από τα παπούτσια που φοράς – μόνο ψηλοτάκουνα πέδιλα πλέον. Αν όχι, χαζεύεις τα ζευγάρια που στροβιλίζονται στην πίστα και μαθαίνεις τους κώδικες. Τα αγόρια λέγονται καβαλιέροι και τα κορίτσια ντάμες. Στο ημίφως. Κάθε Πέμπτη, Bar X-eat, Κολοκοτρώνη 6, 210 3230.445

## EL PECADO ISLA

Κοριτσιίστικα funky house βραδιές βλέπε Kenny Carpenter και DJ Pascal (1/6), Fetish Girls από τα βρετανικά πάρτι (25/5) και φοβερά νεο jazz live σαν αυτά των Koop και του Milo Z. Λεωφ. Καραμανλή 14, Βούλα, 210 8959.645

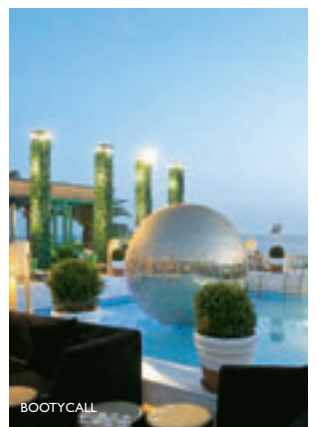

BOOTYCALL





**ΡΟΔΗ ΜΑΡΤΙΝΗ**

Τη μέρα ψυχολόγος - εγκληματολόγος. Τα βράδια κυκλοφορεί στο ροκ εν ρολ μικρόκοσμο της πόλης, στο Blue Fox. Είναι γεννημένη για να χορεύει, θα μπορούσε να παίζει, εύκολα, στην πρώτη σεκάνς του *Mulholland Drive*. Στο ροκ εν ρολ τη γοητεύει «ο ρυθμός, η αισθητική, το αιώνιο καλοκαίρι». Περνά εκεί τις νύχτες της μαζί με τον Μάνο που ξεκίνησε το Blue Fox. «Δεν έρχεται κόσμος που ακούει μόνο αυτή τη μουσική». Κουβαλάει μαζί της πάντα κραγιόν, τα αγαπημένα της outfit είναι τα πουά και λεοπάρ, και τίποτα δεν της πηγαίνει περισσότερο από το σιλ των 40s-50s. Το καλοκαίρι θα πάνε σε ένα φεστιβάλ στην Ιταλία, για το τελευταίο live των Straycats. 📍

— ΓΙΩΡΓΟΣ ΔΗΜΗΤΡΑΚΟΠΟΥΛΟΣ





Τα murals είναι  
τεράστια γκραφίτι  
που κάνουν εντύπωση  
μόνο στους τουρίστες





Η Νατάσα Τριβιζά, κάτοικος Λος Άντζελες, αποτυπώνει την αμερικάνικη ψύχωση που επικρατεί στο κρατίδιο του Χόλιγουντ, αυτή τη στιγμή

# LA -LA -LAND

Είναι μια πόλη λίγο μαγική, σαν ένα κολάζ με εικόνες από ταινίες, φοίνικες στις δύο μεριές των δρόμων, ηλιοκαμένους surfers και τον αυτοκινητόδρομο PCH (Ειρηνικός Παραλιακός Αυτοκινητόδρομος) να απλώνεται κατά μήκος του Ειρηνικού. Επιπλέον είναι ένας τόπος ονειροπόλων. Κόσμος έρχεται εδώ από όλα τα μήκη και τα πλάτη της γης για να «τα καταφέρει». Αλλά κυρίως είναι σαν ένα τεράστιο λούνα-παρκ, όπου όλοι επιτρέπεται να παίζουν όλη μέρα. Μπορείς να πας για surfing το πρωί και για snowboard το απόγευμα. Ο καιρός είναι πάντα καλός. Όλοι έχουν ωραίο σώμα. Βλέπεις διάσημους στο δρόμο. Οι Αντζελίνοι λατρεύουν να ασχολούνται συνεχώς με την εμφάνισή τους, έχουν μανία με την υγιεινή διατροφή και τη γυμναστική. Μπορεί να πηγαίνεις σε τρία μαθήματα γιόγκα τη μέρα και κανείς δεν ανασηκώνει το φρύδι. Στο LA τίποτα δεν είναι “too much”. →





HELLAS PRESS

**ΚΟΡΙΤΣΙΑ:** Η Πάρις μπήκε στο bookstore. Ευτυχώς υπάρχουν και τα φωτο-λευκώματα με πριγκίπισσες. Η Κάμερον τρώει τα βράδια στο Nobu και φορά φλατ πέδιλα – πού να 'βλεπες τις κυρίες στο Μπαλτάζαρ.

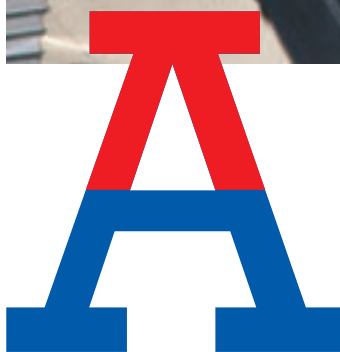

### ποτοξίνωση από τοξίνες.

Στο LA όλοι είναι καθημερινά αγχωμένοι με τις τοξίνες στο φαγητό και στο περιβάλλον. Γενικώς λατρεύουν την αποτοξίνωση. Επίσης για άλλο ανεξήγητο λόγο έχουν μόνιμο κόλλημα με το παχύ έντερο, όπου πιστεύουν ότι συσσωρεύονται όλες οι τοξίνες απ' τις τροφές. Οι τελευταίες πιο δημοφιλείς αποτοξινωτικές μόδες είναι ο κολονοκαθαρισμός (δεν θες να ξέρεις) και η νηστεία με πιπέρι καγιέν και λεμόνι, αλλιώς Master Cleanse (προφέρεται μάστερ κλενς και σημαίνει κυριολεκτικά ότι πίνεις ένα μείγμα από πιπέρι καγιέν, μέιπλ σίροπ, λεμόνι και νερό για δέκα μέρες). Η νηστεία, που υπόσχεται σωματική, πνευματική αποτοξίνωση και απώλεια βάρους, έγινε ιδιαίτερα δημοφιλής αφότου με αυτήν η Μπιονσέ (έτσι την προφέρουν εδώ) έχασε 10 κιλά. Αν και είδα τις φωτογραφίες της πριν και μετά και μου φαίνεται ολόιδια.

**B's. Bel Air, Brentwood, Beverly Hills.** Τα 3 B's είναι τα πλούσια προάστια του Λος Άντζελες. Εδώ μένουν οι εκατομμυριούχοι και οι σταρ.

**Boo, αλλιώς Μαλιμού.** Το κέντρο surf του Λος Άντζελες. Οι παραλίες είναι εκπληκτικές, αλλά το

στερεότυπο είναι ότι οι surfers είναι φλώροι που ζουν με τα λεφτά του μπαμπά τους. Οι σοβαροί surfers μετακομίζουν στη Χαβάη, όπου τα κύματα είναι πολύ μεγαλύτερα και η συγκέντρωση κόσμου πολύ μικρότερη.

**Γειτονιές.** Πολυχρωμία και πολυφυλετικότητα. Το West Hollywood είναι η έδρα των Ρωσο-Εβραίων και κέντρο του kosher φαγητού. Επίσης είναι έδρα των γκέι και όλων των μπαρ που θεωρούνται χοτ. Δεν υπάρχει περίπτωση να βαρεθείς ποτέ το φαγητό στο LA, αρκεί να έχεις όρεξη για εξερευνησεις. Όλες οι γειτονιές φημίζονται για την εθνική τους κουζίνα. Η Koreatown, ή K-town, για korean barbecue. Η Chinatown για dumplings. Το Thai Town για pad thai. Το Westwood για περσικό κεμπάμπ. Η Little Armenia για παστουρμά και γλυκά με πολύ φύλλο και μέλι.

**Greek Yogurt is cool.** Όταν οι NYTimes δημοσιεύουν ολόκληρο αφιέρωμα με τίτλο "Greek Yogurt Revival" σίγουρα κάτι τρέχει με το ελληνικό γιαούρτι. Τα Total έκαναν την εμφάνισή τους στα ράφια των γκουρμέ σουπερμάρκετ, και ακόμα πιο γρήγορα την εξαφάνισή τους.

**Διατροφικές διαταραχές.** Η πρόσκληση σε δείπνο συνοδεύεται από φαξ με λίστες απαγορευμέ-

νων τροφών. Υδατανθρακοφοβία. Δυσανεξία στη λακτόζη. Δυσανεξία στη γλυκόζη. Αλλεργία στους ξηρούς καρπούς. Οι σερβιτόροι, που τα έχουν δει και ακούσει όλα, κουνάνε το κεφάλι και κρατάνε υπομονετικά σημειώσεις. Εδώ δεν είναι απλώς ανεκτό, είναι κουλ να έχεις μια διατροφική ανωμαλία. Είναι κοινό μυστικό ότι οι περισσότερες (αυτο-διαγνωσμένες) διατροφικές παθήσεις οφείλονται περισσότερο σε ψυχικά αίτια και είναι δικαιολογίες για να τρως λιγότερο.

**Έγκυες σταρ.** Πέρασαν οι μέρες που στο Χόλιγουντ υιοθετούσαν αβέρτα για να μη χαλάσει η γραμμή τους. Τα μωρά είναι in στο Χόλιγουντ. Παιδιά απόκτησαν φέτος οι Μίλα Γιόβοβιτς, Χάλι Μπέρι και Τζένιφερ Λόπεζ, ενώ σημαιοφόροι του ριχτού φορέματος σούπερ άλφα είναι πλέον η Νικόλ Κίντμαν και η Αντζελίνα Τζολί (πάαλι; πάλι). Πάντως η δεκαεξάχρονη αδελφή της Μπρίννεϊ Σπίαρς, η ηθοποιός Τζέμι Λι, είναι η πιο hot έγκυος της σεζόν: γνώρισε τον πατέρα μια μέρα που πήγε εκκλησία και χαίρει του σεβασμού όλων για την απόφασή της.

**Ενέργεια.** Καλή ενέργεια. Κακή ενέργεια. Vibes. Κάρμα. Εσωτερική νοημοσύνη. Το μεταφυσικό slang των καθημερινών συζητήσεων – σε κάθε άλλο μέτρο θα σε χαρακτήριζαν ψυχοπαθή, στο LA σε κάθουν «ενδιαφών».





**MAMAΔΕΣ:** Ένα παιδάκι απορεί με την εικόνα του γιου Ντίλαν και της «Πάμ» Μάμι Άντερσον. Ο Ρόμιο Μπέκαμ, πέντε ετών, βγάζει βόλτα τη μαμά Βικτώρια και τα τακούνια της.

**Zen.** Γιαπωνέζικη λέξη με ρίζες στη βουδιστική φιλοσοφία. Αρχές του ζεν-ισμού είναι ο διαλογισμός, προκειμένου να κατανοήσεις την πραγματική σου φύση (η ζωή στο παρόν συγκεκριμένα), να συγκεντρώσεις στη στιγμή, να μην αναλώνεσαι σε σκέψεις για το παρελθόν και το μέλλον. Επίσης να αποδέχεσαι τους άλλους χωρίς κριτική. Ανάμεσα στους διάσημους βουδιστές του Χόλιγουντ είναι οι Μπραντ Πιτ, Ρίτσαρντ Γκιρ και Λεονάρντο Ντι Κάπριο.

**Ηθοποιοί.** Κυκλοφορούν ανάμεσά μας (μόνο στην τάξη γιόγκα έχω δει κατά καιρούς τον Ντέιβιντ Ντουκόβνι, τη Χέδερ Γκράχαμ και τον Ρόμπερτ Ντάουι Τζούνιερ), αλλά οι κανόνες καλής συμπεριφοράς επιβάλλουν να υποκρίνεσαι πως είναι αόρατοι όταν συνειδητοποιείς την παρουσία τους.

**«Θυμός στο δρόμο».** Όταν ανάβεις το φλας για να αλλάξεις λωρίδα στον αυτοκινητόδρομο οι πιθανότητες ότι το αυτοκίνητο απ' τη διπλανή λωρίδα θα πατήσει το γκάζι είναι 99% (το υπόλοιπο 1% μιλούσε στο κινητό). Λέγεται θεωρία των τριών χρόνων, τον πρώτο χρόνο υποφέρεις, το δεύτερο θυμώνεις και τον τρίτο έχεις γίνει μέρος του συστήματος.

**(To) I-Phone σκουλαρίκι.** Δεν κάνεις υποχωρήσεις με την τεχνολογία, όταν μιλάμε για κινητά. Το τηλέφωνο πρέπει να συνδυάζει GPS ψηφιακό χάρτη

## ΟΙ ΑΝΤΖΕΛΙΝΟΣ ΔΕΝ ΑΝΑΓΝΩΡΙΖΟΥΝ ΠΛΕΟΝ ΤΙΣ ΠΡΑΓΜΑΤΙΚΕΣ ΤΡΟΦΕΣ. ΟΙ ΕΙΔΙΚΟΙ ΤΟΥΣ ΚΑΘΟΔΗΓΟΥΝ ΜΕ ΤΟ ΧΡΥΣΟ «ΕΑΝ ΔΕΝ ΥΠΗΡ- ΧΕ ΣΤΗΝ ΕΠΟΧΗ ΤΗΣ ΓΙΑΓΙΑΣ ΣΟΥ, ΜΗΝ ΤΟ ΑΓΟΡΑΣΕΙΣ».

για να βρεις πού πας, ίντερνετ για καλωδίωση, γκούγκλιγκ (google) και μαϊσπέισινγκ (my space), δυνατότητα να τσεκάρεις τα email σου οποτεδήποτε.

**Κλινικές αποτοξίνωσης.** Η Λίντσεϊ Λόχαν, που μπαινόβγαίε στην κλινική σαν να ήταν κομμωτήριο πέρσι, αποενοχοποίησε την αποτοξίνωση... Το καινούργιο ριάλιτι σόου του καναλιού VHI ονομάζεται *Αποτοξίνωση διασήμων* και ακολουθεί 8 σταρ που αποφάσισαν να κόψουν το αλκοόλ, την κόκα και ούτω καθεξής, και να μπουν στο rehab.

Το Wonderland Center στους λόφους του Χόλιγουντ, όπου νοσηλεύτηκε η Λίντσεϊ, θεραπεύει τους πελάτες από κάθε είδους εθισμούς – αλκοόλ, ναρκωτικά, τζόγο, παχυσαρκία, ακόμα και υπερκαταναλωτισμό. Το εξειδικευμένο προσωπικό περιλαμβάνει γκουρμέ σεφ, διατροφολόγους, προσωπικούς trainers και καθηγητές γιόγκα. Ανάμεσα στους σταρ που νοσηλεύτηκαν πέρσι ήταν η Μπρίννεϊ Σπίαρς

(για πολλά) και ο Μελ Γκίμπσον (για αλκοόλ). Οι πιο πρόσφατες εισαγωγές ήταν αυτές της 48χρονης πλέον ηθοποιού Σον Γιανγκ (*Blade Runner*) και της Κίρστεν Ντανστ, αμέσως μετά το φεστιβάλ ανεξάρτητου κινηματογράφου *Sundance*. Η Κίρστεν έκανε τσεκ-ιν στο Cirque Lodge στη Γιούτα, την κλινική που νοσηλεύτηκε η Μέρι-Κέιτ Όλσεν όταν είχε διατροφικά προβλήματα. «Όλοι φτάνουν κάποια στιγμή πάτο. Τρομάζει τόσο πολύ, που ένα έντονο ξενύχτι μπορεί να σε κάνει να ξεσπάσεις σε κλάματα» δήλωσε μετά το έντονο ξενύχτι.

**Lowfat is out.** Από τότε που τα χάπια για τη χοληστερίνη αποδείχτηκαν σκάρτα, οι Αντζελίνος έχουν χάσει την εμπιστοσύνη τους στο σύστημα. Οι φαρμακευτικές είναι πληρωμένες. Τα βιβλία που αμφισβητούν τους καθιερωμένους διατροφικούς κανόνες πολλαπλασιάζονται. Οι αρρώστιες του πολιτισμού, λένε, οφείλονται στα συνθετικά τρόφιμα και στις χημικές διαδικασίες που τα υποβάλλουν. Η τελευταία τάση είναι επιστροφή στο πλήρες παραδοσιακό φαγητό. Η μαργαρίνη και το γάλα σόγιας είναι συνθετικές τροφές, άρα δεν είναι πλέον κοουλ. Το πραγματικό βούτυρο, το πλήρες γάλα και τα αυγά είναι. Αλλά υπάρχει και ένα πρόβλημα: Οι Αντζελίνος δεν αναγνωρίζουν πλέον τις πραγματικές τροφές. Οι ειδικοί τους καθοδηγούν με το χρυσό «εάν δεν υπήρχε στην εποχή της γιαγιάς σου, μην το







**ΤΟ ΛΑ ΤΟΥΣ ΑΓΑΠΑΕΙ:** Άστον τζούνιορ και Ντέμι Μουρ. Σιένα Μίλερ και Ρις Ίβανς. Οι δύο κυρίες με τη σειρά τους αγαπούν τα αξεσουάρ Bally.

αγοράσεις». Επιπλέον συμβουλεύουν να τρώμε με άλλους, καθισμένοι στο τραπέζι (όχι μπροστά στην τηλεόραση ή στο αυτοκίνητο) – ο τρόπος και η ενέργεια που βάζουμε στο πού τρώμε είναι τόσο σημαντικός όσο το τι τρώμε.

**Μόδα.** Οι τάσεις σύμφωνα με τα casual γούστα των stars είναι: γυαλιά με χρωματιστούς σκελετούς, σκύλοι, πολλοί σκύλοι, φλατ παπούτσια, ιλιγγιώδη ψηλοτάκουνα, φόρμες γυμναστικής, μωρά, πολλά μωρά, δίκυκλα (τα έκαναν μόδα ο Μπραντ Πιτ και η Πικκ).

**Νέα Υόρκη - Λος Άντζελες.** Οι Νεοϋορκέζοι λατρεύουν να μισούν το LA. Λένε πως είναι γεμάτο τύπους που έχουν εμμονή με το σώμα τους, άνδρες με λευκά δόντια και βαμμένα μαλλιά, τερατώδεις γυναίκες με πλαστικά στήθη και άλλα πρόσθετα εξαρτήματα, ανορεξικές τύπισσες που παθαίνουν νευρικό κλονισμό επειδή έφαγαν πολλή σαλάτα και κάθε είδους ψωνάρες. Αλλά οι Αντζελίνοι δεν δίνουν μία. Όταν βραδιάσει και τους έρθει να τρέξουν για παγωτό στα χαγκ εντ νταζ, καλούν τη γραμμή υποστήριξης 1-800-heeelp!

**Ντιζάιν.** Φέτος είναι σαν να πήρε κάποιος την απόφαση να βάψει το εσωτερικό των σπιτιών με μαύρο και ροζ. Οποιοδήποτε άλλο χρώμα σε ύφασμα και έπιπλο έχει εξοστρακιστεί (στη Νέα Υόρκη);).

**Οικονομικό κραχ.** Το χρηματιστήριο πέφτει κάθε μέρα. Το ποσοστό ανεργίας είναι στο ιστορικό χαμηλό 5%. Οι τιμές των σπιτιών έχουν βουτήξει στον πάτο. Οι μισθοί μειώθηκαν για πρώτη φορά εδώ και 5 χρόνια. Η κρίση είναι το κόστος ενός πολέμου που έχει αποδυναμώσει τη χώρα. Ανάμεσα

## ΟΤΑΝ ΑΝΑΒΕΙΣ ΤΟ ΦΛΑΣ ΓΙΑ ΝΑ ΑΛΛΑΞΕΙΣ ΛΩΡΙΔΑ ΣΤΟΝ ΑΥΤΟΚΙΝΗΤΟΔΡΟΜΟ, ΟΙ ΠΙΘΑΝΟΤΗΤΕΣ ΟΤΙ ΤΟ ΑΥΤΟΚΙΝΗΤΟ ΑΠ' ΤΗ ΔΙΠΛΑΝΗ ΛΩΡΙΔΑ ΘΑ ΠΑΤΗΣΕΙ ΤΟ ΓΚΑΖΙ ΕΙΝΑΙ 99% (ΤΟ ΥΠΟΛΟΙΠΟ 1% ΜΙΛΟΥΣΕ ΣΤΟ ΚΙΝΗΤΟ)

στους διάσημους χαμένους Αντζελίνοι, σύμφωνα με το περιοδικό *Forbes*, είναι ο Σλας, ο κιθαρίστας των Guns N' Roses, που πούλησε για 5,7 εκατομμύρια δολάρια το σπίτι του στο Hollywood Hills (πλήρωσε αρχικά 6,25 εκατομμύρια δολάρια). Η εφημερίδα *Wall Street Journal* δημοσιεύει τη θλιβερή μοίρα των ειδών πολυτελείας. Οι ευκατάστατοι σταμάτησαν να στέλνουν τα σεντόνια στο καθαριστήριο και απέλυσαν τους dog walkers. Τι να πει κανείς, είναι μια σκέτη τραγωδία.

**Πρασινάδες.** Εδώ για να είσαι οικολόγος οδηγείς Toyota Prius, πηγαίνεις στο σουπερμάρκετ με πάνινες τσάντες, αγοράζεις οργανικά φρούτα και λαχανικά, χρησιμοποιείς φυσικά καλλυντικά χωρίς συνθετικά, ανακυκλώνεις σαν τρελός, χτίζεις σπίτι με ηλιακούς συλλέκτες και ανακυκλώσιμα υλικά. Ακόμα και γίγαντες όπως η GE (General Electric) γίνονται πιο φιλικόι προς το περιβάλλον υπό την πίεση των Πρασίνων.

**Ράτσες.** Η όλοι είμαστε μετανάστες. Το LA είναι μια εξωτική πόλη-μείγμα από μετανάστες που συμβιώνουν σε μια πολύχρωμη κοινότητα.

**(Το) Σχεσικό ζήτημα.** «Σε κάθε περίπτωση, απόφυγε τους χωρισμούς στο LA. Ενώσω ότι δεν είναι σαν τη Νέα Υόρκη, που μπορείς να γνωρίσεις κάποιον περπατώντας στο δρόμο. Στο LA πρέπει βασικά να χτυπήσεις κάποιον με το αυτοκίνητο. Ξέρω κορίτσια που τρέχουν στο δρόμο για να γνωρίσουν αστυνομικούς» (*LA Story*). Ο έρωτας επιβιώνει δύσκολα εδώ. Οι άνθρωποι κινούνται σε μικρά ιδιωτικά σύμπαντα μέσα στα αυτοκίνητά τους, σε μοναχικές διαδρομές που αποκλείουν όλους τους κώδικες του έρωτα, τυχαία αγγίγματα ή τυχαίες ματιές που διασταυρώνονται στο δρόμο.

Το LA έχει εφεύρει τη δική του ερωτική ορολογία, sex buddies (περιστασιακό sex με σταθερό παρτενέρ χωρίς σχέση), cuddling parties (πάρτι όπου όλοι αγκαλιάζονται), κουλ πλευρές της ζωής χωρίς δεσμεύσεις ή καταθλιπτικές λύσεις ανάγκης. Η δεσμοφοβία είναι σαν αρρώστια που θερίζει. Όλοι θέλουν να έχουν μόνιμα τις προοπτικές τους ανοιχτές στην περίπτωση που συναντήσουν κάποιον καλύτερο, νεότερο, πλουσιότερο, διασημότερο κ.λπ. Επιπλέον, οι σχέσεις δεν είναι βασική προτεραιότητα. Οι άνθρωποι δεν ονειρεύονται να παντρευτούν και να κάνουν παιδιά, ονειρεύονται να τα καταφέρουν στο Χόλιγουντ, να γίνουν εκατομμυριούχοι κ.λπ.

**Τοξινοφοβία.** Οι Αντζελίνοι αποφεύγουν τις τοξίνες όπως ο διάβολος το λιβάνι. Ο τόνος άλμπακωρ περιέχει ιώδιο. Ο σολομός να μην είναι ιχθυοτροφείου (το απαλό ροζ χρώμα είναι αποτέλεσμα βαφής). Τα κοτόπουλα να είναι ελεύθερας βοσκής και να τρέφονται με οργανικό καλαμπόκι. Οι αγελάδες να τρώνε οργανικό γρασίδι. Η οδοντόκρεμα δεν πρέπει να έχει φλουορίντ. Τα καθαριστικά του σπιτιού δεν πρέπει να περιέχουν κλωρίνη.

**Yoga Slang.** Άντχο Μούκα Σβανάσανα. Άρντα Τσα-





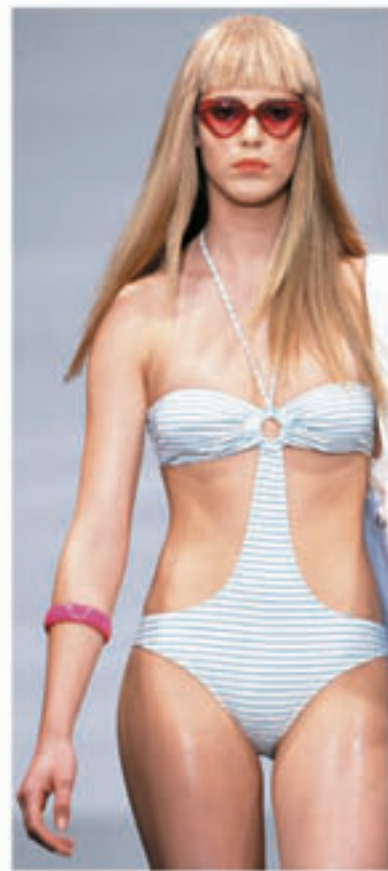
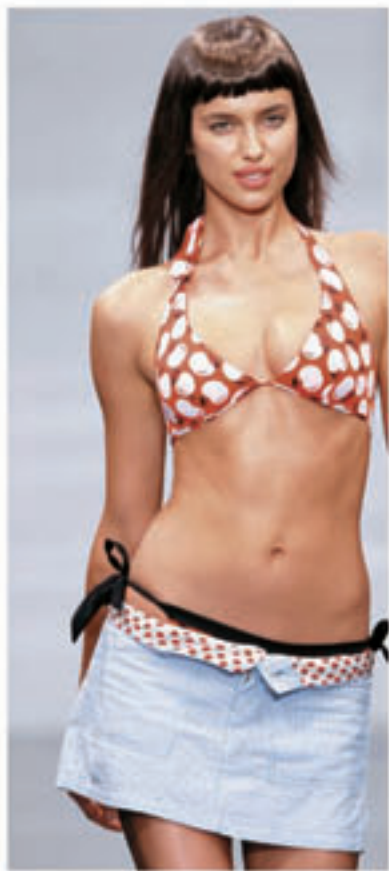

Η ΟΛΟΚΛΗΡΩΜΕΝΗ ΣΥΛΛΟΓΗ PEPE JEANS STORE ΣΤΗΝ ΕΡΜΟΥ

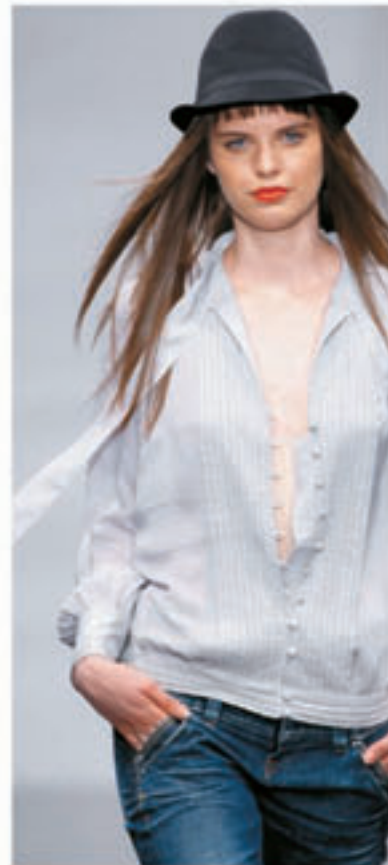
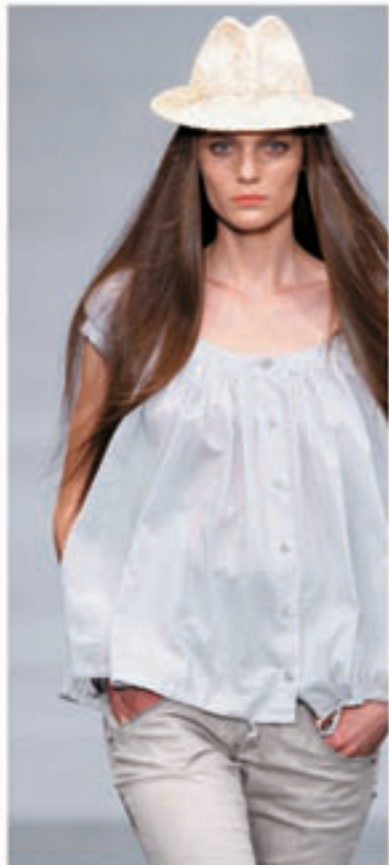
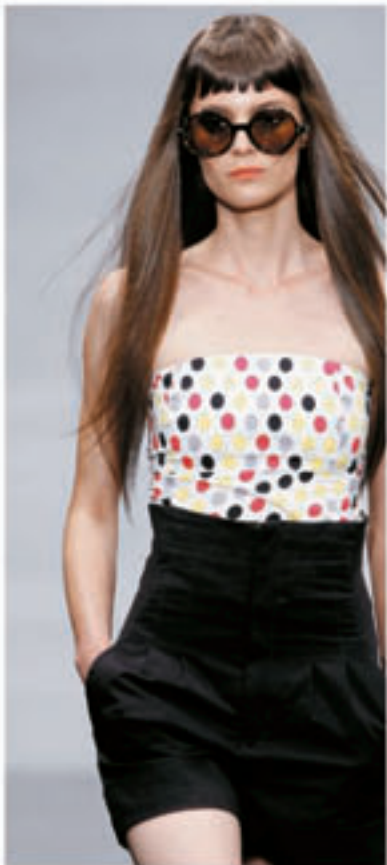

Pepe Jeans®

LONDON

Ερμού & Ευαγγελιστρίας 12

210 3313.757

pepeds@otenet.gr





ΣΤΟ ΛΑ ΤΟ ΑΥΤΟΚΙΝΗΤΟ ΕΙΝΑΙ ΤΟ ΣΠΙΤΙ ΣΟΥ: Γκουέν Στεφάνι, Γκάβιν Ρόσντεϊλ και όχημα μεζονέτα.

ντράσανα. Ούρντβα Μούκα Σβανάσανα. Να γνωρίζεις τις στάσεις γιόγκα με τα σανσκριτικά τους ονόματα είναι τόσο σημαντικό όσο το να γνωρίζεις αγγλικά στο LA. Η Πόλη των Αγγέλων, γνωστή και ως Πόλη της Γιόγκα, είναι η πατρίδα των καλύτερων δασκάλων του κόσμου και αμέτρητων ειδών yoga. Χάθα, Βινιάσα, Μπίκιραμ, Πάουερ, γιόγκα για εγκύους. Εκτός απ' τη σωματική άσκηση, η γιόγκα βοηθάει στην πνευματική ισορροπία, κάτι που οι Αντζελίνοι χρειάζονται απελπισμένα. Οι δάσκαλοι γιόγκα στο LA είναι οι σύγχρονοι μάγοι της φυλής.

**Φαινόμενο Περέζ Χίλτον.** Ο πιο αιμοβόρος κωτσομπόλης του Χόλιγουντ δεν γράφει σε περιοδικό αλλά σε blog. Θάβει χωρίς οίκτο τους σταρ για μέθη, ασελγείς πράξεις, κρυφή ομοφυλοφυλία και εξιστορεί τις αμαρτίες των κακών κοριτσιών (Μπρίννεϊ, Λίντσεϊ, Νικόλ, αλλά όχι και της συνονόματης Πάρις, που είναι φίλη του). Ο φόβος και ο τρόμος των σταρ είναι ένας ασουλούπωτος αρκούδος με πορτοκαλί μαλλιά. Ο 29χρονος Περέζ, που το πραγματικό του όνομα είναι Μάριο Λαβαντέιρα, ξεκίνησε το blog σαν χόμπι το 2004, όταν απολύθηκε από ρεπόρτερ του *Star Magazine*. Μέσα σε 3 χρόνια ο Λαβαντέιρα τριπλασίασε το traffic του και βρίσκεται αυτή τη στιγμή στα top 10 sites του κλάδου entertainment. Ο Περέζ απόκτησε το δικό του reality σόου στο VH1, το *What Perez Sez*. Ο Περέζ υποστηρίζει ότι τα κάνει όλα για πλάκα. Αλλά οι διαφημιστικές καταχωρίσεις στο site του ανερχονται στο σοβαρό ποσό των 45.000 δολαρίων, σύμφωνα με όσα δήλωσαν οι υπεύθυνοι δημοσίων σχέσεων του Περέζ στην εφημερίδα *New York Times*. Το blog του είναι ένα online διασκεδαστικό

κομμητήριο, το οποίο γράφει μέσα από το λάπτοπ του καθισμένος στο Στάρμπιακς.

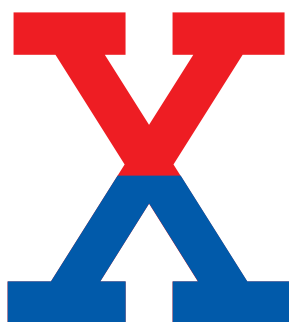

έκπληξή μου όταν έμαθα ότι η Χίλαρι αποφάσισε να λοξοδρομήσει απ' τις σελίδες μας, επειδή φοβήθηκε μη δείξει "πολύ θηλυκή". Αλλά επειδή η Γουίντουρ δεν ανέχεται να της λένε ότι (βλέπε *Ο διάβολος φορούσε Prada*, βασισμένο σ' εκείνη), αποφάσισε να αφιερώσει το τεύχος έτσι κι αλλιώς στη Χίλαρι, προτείνοντας μόδα για την προεκλογική καμπάνια. «Θα μας άρεσε να τη δούμε να φοράει ένα δαμασκηνί παλτό Carolina Herrera στο μνημόσυνο του Μάρτιν Λούθερ Κινγκ Jr. Ή ένα φινό παντελόνι από λευκό μετάξι σχεδιασμένο από τον οίκο Calvin Klein στην καμπάνια στη Φλόριντα».

**Χίλαρι vs. Αν Γουίντουρ.** Η διευθύντρια της *Vogue* το φουσαίει και δεν κρυνώνει, γιατί η Χίλαρι Κλίντον αρνήθηκε να φωτογραφηθεί για το ετήσιο αφιέρωμα "power". «Φανταστείτε την

Για ένα ρομαντικό look ανήμερα του Αγίου Βαλεντίνου η Γουίντουρ προτείνει ένα γυαλιστερό βραδινό φόρεμα που σέρνεται ως το πάτωμα, από τον Oscar de la Renta ή τον Ralph Lauren. Η διευθύντρια της *Vogue* κλείνει γράφοντας ότι εάν η κυρία Κλίντον αγνοήσει τις συμβουλές της και τις μελλοντικές προτάσεις για συνεργασία, δεν ξέρει τι θα κάνει με την ψήφο της.

**Ψυχοπάθειες - νευρώσεις - φοβίες.** Γενικώς είναι αδύνατο να έχεις ζήσει πάνω από τρία χρόνια στο LA και να μη σου έχει στρίψει λίγο κάποια βίδα. Η πιο συνηθισμένη νευρώση είναι η μικροβιοφοβία. Οι Αντζελίνοι πλένουν συνεχώς τα χέρια τους και τρέμουν τόσο πολύ τα μικρόβια, που δεν σφίγγουν σχεδόν ποτέ τα χέρια προκειμένου να μην κολλήσουν τίποτα.

**Ωμή κουζίνα.** Τα raw food εστιατόρια ξεφυτρώνουν σαν ταμανιτάρια. Η βασική θεωρία γύρω απ' το raw κίνημα είναι ότι οι μαγειρεμένες τροφές αφυδατώνουν και γεμίζουν τοξίνες το σώμα, που τις αποθηκεύει ως λίπος. Αντίθετα, σε ωμή μορφή τα συστατικά των τροφών προλαμβάνουν τις ασθένειες, καθυστερούν τη γήρανση, δίνουν ενέργεια. Τα συστατικά της raw κουζίνας είναι οργανικά φρούτα και λαχανικά, φρέσκοι καρποί και φρέσκοι σπόροι. Τα dehydrators («αφυδατωτές») και τα μπλέντερ αντικαθιστούν φούρνους και τηγάνια για να φτιάξουν τις ωμές γκουρμέ εκδοχές πιάτων, όπως μακαρόνια με σάλτσα πέστο, πίτσα κ.λπ. Σταρ του κινήματος είναι ο Τόμπι Μαγκουάιρ, η Σούζαν Σάραντον, η Αλίσια Σίλβερστοουν και η σχεδιάστρια μόδας Ντόνα Κάραν. **!**

ΟΙ ΕΥΚΑΤΑΣΤΑΣΤΟΙ  
ΣΤΑΜΑΤΗΣΑΝ ΝΑ  
ΣΤΕΛΝΟΥΝ ΤΑ ΣΕΝΤΟΝΙΑ  
ΣΤΟ ΚΑΘΑΡΙΣΤΗΡΙΟ  
ΚΑΙ ΑΠΕΛΥΞΑΝ  
ΤΟΥΣ DOG WALKERS.





TASTE THE FRIDAY'S® FEELING

# LIVING WELL

TASTE THE LIVING WELL FEELING!

Τώρα, η μοναδική εμπειρία Friday's γίνεται ακόμα πιο ξεχωριστή και έρχεται για να γεμίσει τη μέρα σας με ενέργεια και ευεξία!



## GRAPEFRUIT - APPLE SALAD

Ανάμικτη πράσινη σαλάτα με ρόκα, μορούλι, ντοματίνια, πράσινο μήλο, γκρέιπφρουτ, garlic ciabatta croutons και καυκουνόρι. Ενοσιέται με dressing μουστάρδας και σερβίρεται με ψητό κατεκίσιο τυρί σε φρυγανισμένο ψωμί και σταγόνες από λάδι ελιάς.

Κυρίαρχη θρεπτική ουσία η βιταμίνη C για έναν ανθεκτικό οργανισμό. Ταυτόχρονα, τα θαυμάσια αντιοξειδωτικά: λουτεΐνη και η-κίνη που προστατεύουν την όραση και το δέρμα.

Σε συνεργασία με τον γνωστό διατροφολόγο **Δημήτρη Γρηγοράκη** τα T.G.I. Friday's δημιούργησαν, ειδικά για εσάς που προσέχετε τη γραμμή σας, τη νέα πρόταση γεύσεων Living Well. Πλούσια σε αντιοξειδωτικά και Ω3 λιπαρά οξέα, τα πιάτα του Living Well είναι η νέα γευστική εμπειρία των φίλων της ισορροπημένης διατροφής.

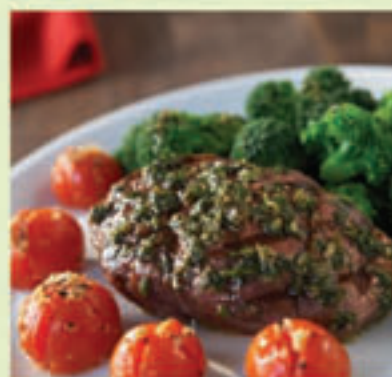

## CHIMICHURRI PESTO STEAK

Άπαχο μοσχαρίσιο κρέας ψημένο στη σχάρα σύμφωνα με την προτίμησή σας. Περιμένεται στην κορυφή με μίγμα μυρωδικών και μπαχαρικών. Συνοδεύεται με ψητό ντοματίνιο φούρνου και μπρόκολο στον ατμό.

Ένα πιάτο γεμάτο δύναμη! Σίδηρος, απαραίτητος για την αιμοσφαίρινη και για την πρόληψη της αιθρογενετικής αναιμίας.



## GOAT CHEESE STUFFED TORTILLAS

Τυρί φέτα, με λιωστή ντομάτα, κόλιαντρο, πάστα ελιάς και φρέσκο κρεμμύδι πιτυγμένο σε πίτα αλευριού. Σερβίρεται πάνω σε γλυκά σάλτσα ντομάτας και γαρνίρεται με αρωματικά φύλλα δυόσμου, βασιλικού, ρόκας και κόκκινου μορούλιού.

Πλούσιότατο σε ασβέστιο για γερά οστά, αλλά και βιταμίνες A, B1, B2, D που ενισχύουν το ανοσοποιητικό.

Νέες υπέροχες σαλάτες και ορεκτικά, ανάλαφρα κυρίως πιάτα και ένα δροσιστικό επιδόρπιο, γεμάτα βιταμίνες και πολυτίμητα συστατικά που ενισχύουν το μεταβολισμό και χαρίζουν ευεξία και καλή διάθεση, κάθε μέρα.

Όπως για παράδειγμα, η ξεχωριστή Strawberry Fields Salad, με φρεσκοκομμένα λαχανικά, γκίλασαρισμένους ξηρούς καρπούς και διαλεχτές φράουλες, πλούσια σε βιταμίνες και αντιοξειδωτικές ουσίες ή το Honey Glazed Chicken σερβιρισμένο με ολόφρεσκα λαχανικά. Και για το τέλειο κρατήστε τη βελούδινη γεύση ενός Lime Sherbet που θα σας αφήσει τις καλύτερες εντυπώσεις!

Κι όπως όλα τα λαχταριστά πιάτα στα T.G.I. Friday's, έτσι και το νέο εναλλακτικό μενού όχι μόνο είναι στηριγμένο στα πιο φρέσκα υλικά, αλλά δίνει και ιδιαίτερη έμφαση στη δική σας γευστική απόλαυση.

Ποιο από τα νέα γεύματα Living Well θα αποηλεύσετε πρώτο; Αυτό, εσείς θα το αποφασίσετε. Όποιο κι αν επιλέξετε πάντως, το σίγουρο είναι ότι όλα τους είναι γευστικότητα. Και πάντα σε συνδυασμό με τη μοναδική ατμόσφαιρα των T.G.I. Friday's, το νέο αυτό μενού αποτελεί σίγουρα την πιο απολαυστική πρόταση ευεξίας και γεύσης που έχετε ποτέ φανταστεί.







# ΤΟ ΧΤΕΝΙΣΜΑ ΤΗΣ ΑΜΙΝΤΑΛΑ



ΛΟΙ  
ΚΑΝΟΥΝ ΕΠΑΝΑ-  
ΛΗΨΗ ΣΤΟ ΓΕ-  
ΝΕΑΛΟΓΙΚΟ ΔΕ-  
ΝΤΡΟ ΤΟΥ "STAR  
WARS", ΠΡΙΝ ΤΗΝ  
ΠΡΟΒΟΛΗ ΤΗΣ ΝΕ-  
ΑΣ ΤΑΙΝΙΑΣ "THE  
CLONEWARS" ΑΥΤΟ  
ΤΟ ΚΑΛΟΚΑΙΡΙ. ΕΓΩ,  
ΠΑΛΙ, ΚΑΝΩ ΤΗ  
ΔΙΑΤΡΙΒΗ ΜΟΥ ΣΤΟ  
ΠΑΡΑΔΟΣΙΑΚΟ ΧΤΕ-  
ΝΙΣΜΑ «ΔΟΥΦΟΡΙ-  
ΚΑ ΠΙΑΤΑ» ΤΗΣ ΠΡΙ-  
ΓΚΙΠΙΣΣΑΣ ΑΜΙΝΤΑ-  
ΛΑ. ΚΑΙ Η ΦΕΤΙΝΗ  
ΜΟΔΑ ΜΕ  
ΕΠΙΒΡΑΒΕΥΕΙ.

Της ΜΑΡΙΑΝΙΝΑΣ ΠΑΤΣΑ  
Φωτό: ΧΡΗΣΤΟΣ ΔΙΑΜΑΝΤΗΣ





**Ε**τος 32 BBY στη Γαλαξιακή Αυτοκρατορία. Στον πλανήτη Νομπού, η Πάντμε ξεκινάει τη μέρα της ένα ηλιόλουστο πρωινό του Νελόνα (Μάιος). Σήμερα δεν θα φορέσει την πρακτική λευκή στολή της Γερουσιαστού - πολεμίστριας - επαναστάτριας, αλλά της Βασίλισσας Αμιντάλα, που σημαίνει πρωινή τουλέτα σε αυστηρή μογγολική γραμμή, ζώνες από μετάξι που κόβουν την ανάσα και μαλλιά «Δορυφορικά Πιάτα». Τα κοτσιδάκια θα κληρονομήσει και η κόρη της Πριγκίπισσα Λεία Οργκάνα, 33 γαλαξιακά έτη αργότερα (ένα γαλαξιακό έτος αντιστοιχεί σε 10 γήινους μήνες).

**ΜΑΛΛΙΑ ΝΤΟΝΑΤΣ** Και πώς φτιάχνεις αυτό το μαλλί; Έπρεπε οπωσδήποτε να το αποκτήσω. Όμως εδώ δεν είναι ούτε πλανήτης Νόμπου ούτε καν Βερολίνο. Σίγουρα γεννήθηκα σε λάθος χωροχρόνο – ο κώδικας της αθηναϊκής κομμωτικής υπαγορεύει την «Επίθεση των Ξανθών κλώνων». Αλλά η αυτοέκφραση δεν καταπιέζεται και την επομένη του dvd-μαραθώνιου πήγα στο κομμωτήριο. Εκεί, δεν μπορεί, θα ξέρουν. «Γεια σας. Θέλω να με χτενίσετε σαν την Ούμα Θέρμαν στο “Μπάτμαν”. Θυμάστε την Poison Ivy;» είπα, θέτοντας ένα παράδειγμα που θεώρησα βατό. Η πρώτη κομμώτρια, προφανώς στραβάδι, φρίκαρε επιτόπου και φώναξε τη δεύτερη. Η δεύτερη, με ένα σκουλαρίκι στο φρύδι, απομεινάρει μιας πανκ εφηβείας, και λίγη εμπειρία από μαλ-

λιά πασαρέλας, με κατατόπισε: «Ααα, γι’ αυτό το χτένισμα χρειάζονται μπομπάρια. Αλλά εμείς δεν έχουμε». Μπομπάρια. Ωραία λέξη. Έκανα το συνειρμό για να μην την ξεχάσω: μπομπάρια για μαλλί-μπόμπα. Βγήκα από το κομμωτήριο (με ένα καινούργιο βικτοριανό χτένισμα) κι έβαλα πλήρη για να βρω το νέο μου λατρευτικό τοτέμ, που λεγόταν μπομπάρι. Η κοινή λογική μου υπαγόρευσε να πάω στο «ναό». Εκεί έχουν τα πάντα. Ή τουλάχιστον, έτσι νόμιζα.

«Κάτι σφουγγαράκια, στρογγυλά, μοιάζουν με σκοτς-μπράιτ σε σχήμα ντόνατς;» Στο καλλοντικάδικο τα πράγματα ήταν από κλωμά έως κίτρινα. «Όχι σαν το σφαιρικό, ελληνικό λουκουμά, αλλά σαν αυτόν με τη ζάχαρη και την τρύπα στη μέση!». Τα κορίτσια με κοιτούσαν σαν UFO. Όχι, δεν είχαν ξανακούσει κάτι τέτοιο. «Μήπως να πήγαινες σε μαγαζί με είδη κομμωτικής;» μου ανακοίνωσαν έπειτα από ένα μουσικό συνέδριο πίσω από το ταμείο. Μου ‘βαλαν τη διεύθυνση του μαγαζιού στο χέρι και με έστειλαν σαν πακέτο της ACS γι’ αυτό που ήρθα.

**ΚΟΜΜΩΤΙΚΗ ΣΥΝΑΣΤΡΙΑ** Στα είδη κομμωτηρίου ήταν όλες διαβασμένες. Με πήγαν κατευθείαν στο ράφι με τα μπομπάρια: είναι κάτι στρογγυλά σφουγγαράκια με τρύπα στη μέση, αλλά υπάρχουν και μπομπάρια μακρόστενα, σαν λουκάνικα, με ένα κλιπ στην άκρη, σαν κι αυτά που έχουν τα μωρουδιακά φορμάκια. Τα μεγέθη είναι διαφορετικά για να καλύπτουν όλα τα μήκη μαλλιών. Και χωρίζονται σε τρεις

**ΤΑ ΜΠΟΜΠΑΡΙΑ ΕΙΝΑΙ ΚΑΤΙ ΣΤΡΟΓΓΥΛΑ ΣΦΟΥΓΓΑΡΑΚΙΑ ΜΕ ΤΡΥΠΑ ΣΤΗ ΜΕΣΗ, ΑΛΛΑ ΥΠΑΡΧΟΥΝ ΚΑΙ ΜΠΟΜΠΑΡΙΑ ΜΑΚΡΟΣΤΕΝΑ, ΣΑΝ ΛΟΥΚΑΝΙΚΑ, ΜΕ ΕΝΑ ΚΛΙΠ ΣΤΗΝ ΑΚΡΗ, ΣΑΝ ΚΙ ΑΥΤΑ ΠΟΥ ΕΧΟΥΝ ΤΑ ΜΩΡΟΥΔΙΑΚΑ ΦΟΡΜΑΚΙΑ**





- 01** Χωρίζουμε τα μαλλιά στη μέση, προσέχοντας η χωρίστρα να είναι ίσια.
- 02** Πιάνουμε τα μαλλιά με λαστιχάκια σε δυο σφιχτές κοτσίδες.
- 03** Στην άκρη κάθε κοτσίδας τοποθετούμε τομπομπάρι. Τυλίγουμε τα μαλλιά γύρω του.
- 04** Στρίβουμε τομπομπάρι και κουμπώνουμε το κλιπ. Απλώνουμε τα μαλλιά γύρω του μέχρι να το καλύψουμε τελείως.
- 05/06** Ασφαλίζουμε με δύο φουρκέτες.
- 07** Για το φινιρίσμα, ψεκάζουμε με λακ.

χρωματικές κατηγορίες, για μελαχρινές, καστανές και ξανθές. Οι κοκκινομάλλες παραπονεμένες; «Έτσι κι αλλιώς οι αληθινές κοκκινομάλλες είναι μόνο το 3% του πληθυσμού της γης» είπε η ξανθιά πωλήτρια με την καρβουνί ρίζα και με βαθμό σοβαρότητας αναγγελίας κρατικού προϋπολογισμού. «Ναι, ναι, σκέτο δράμα, η Ελλάδα έχει γίνει πιο ξανθιά και από τη Σουηδία» είπα και δάγκωσα τη γλώσσα μου.

**CRASH TEST** Σαν καλό μέλος της sci-fi οικογένειας Skywalker, εφοδιάστηκα πολεμοφόδια: φουρκέτες, λαστιχάκια και λακ. Και μπομπάρια, δύο με κλιπ και δυο χωρίς, για εξάσκηση. Για τα μακριά μαλλιά –κάτω από το ύψος των ώμων– είναι πιο πρακτικά αυτά με τα κλιπ: Πιάνεις πρώτα τις κοτσίδες σου σφιχτές - σφιχτές, τυλίγεις τομπομπάρι-λουκάνικο με τα μαλλιά, το κουμπώνεις κι είσαι έτοιμη. Τα μπομπάρια χωρίς τα κλιπ, για έναν περίεργο λόγο, «πέφτουν» και «ξεχειλώνουν» πιο δύσκολα, αλλά δεν είναι κατάλληλα για μακρομαλλούσες Ραπουνζέλ, καθώς είναι πρακτικά αδύνατο να στρίψεις έναν τόνο μαλλί γύρω από δύο σφουγγαράκια και μετά να περιμένεις να στερεωθούν με μερικές φουρκέτες.

Κάτι πολύ βασικό είναι να ξέρεις το σтил που θέλεις. Η έρευνά μας απέδειξε ότι όλο το ειδικό εφέ εξαρτάται περισσότερο από το πόσο ψηλά θα τοποθετήσεις τις αρχικές κοτσίδες. Αν τις βάλεις στα πλαϊνά του κεφαλιού, πετυχαίνεις ένα ρομαντικό χτένισμα του 18ου αιώνα. Αν τις προτιμάς ψηλά και λίγο προς τα πίσω, μπορείς άνετα να ντυθείς Poison Ivy στο «Μπάτμαν». Με ένα μόνο μπομπάρι στην κορυφή του κεφαλιού, πετυχαίνεις άψογο look μπαλαρίνας των Μπολσόι. Αν θέλεις να στέλνεις μηνύματα στο διάστημα και να πιάνεις συγχρόνως δορυφορική, τα τοποθετείς σε σтил Αμιντάλα – δηλαδή στο πλάι, διαλέγο-

ντας τα πιο ξεδιάντροπα, μεγάλα σε μέγεθος μπομπάρια. Δύο τόνοι λακ για γαρνιτούρα, μια μαύρη γαλαξιακή στολή κι είμαστε έτοιμες.

**MAXHTRIEΣ ΤΟΥ ΣΤΙΛ** Στο κλαμπ οι φίλες ήταν ενθουσιασμένες. Είχαν δει τις πασαρέλες των Luella και Moschino με παρόμοια μαλλιά και έπρεπε να κουβαληθούν, λέει, αύριο κιόλας στο σπίτι για να τις κάνω κλώνους μου. «Και τι χρειάζεται να φέρουμε;». Απάντησα α λα Μπρίτζετ Τζόουνς: «Θερμίδες 1.100. Μονάδες αλκοόλ 3. Μπουκάλια λακ 2». Αλλά το πραγματικό crash test θα γινόταν εδώ και τώρα. Πόση ταλαιπωρία μπορούσε να αντέξει άραγε το οικοδόμημα της NASA που βρισκόταν πάνω στο κεφάλι μου; Το παραδοσιακό head banging (χτύπημα του κεφαλιού πάνω-κάτω, υπό το μπιτ της μουσικής) έλαβε χώρα στην πίστα. Τρεις ώρες κούνημα και δεκάδες χέρια (που άγγιξαν/ζούληξαν/πασπάτεψαν) μετά, τα δορυφορικά πιάτα μου στεκό-ντουσαν περήφανα και εξέμπεμπαν ακόμα μηνύματα κάτω από το πρώτο φως της χαρραγής. Δεν πέταγε ούτε τρίχα.

**TRIVIA** Μάης του '77. Τριάντα χρόνια μετά το λανσάρισμα της Πριγκίπισσας Λέια (στην πορεία την αντέγραψαν η Μις Πίγκι στο «Μάπετ Σόου» και η Μις Βέσπα στο "Spaceballs" του Μελ Μπρουκς), είμαστε έτοιμες για έναν εξωγήινο φόρο τιμής στο "Star Wars". Ο παραγωγός της φιλμικής υπερ-οδύσσειας Τζορτζ Λούκας δηλώνει ότι το χτένισμα της Αμιντάλα είναι σούπερ γήινο: Το έκαναν οι Ινδιάνες της Βόρειας Αμερικής όταν ήταν πλέον σε ηλικία γάμου. Το έκαναν και οι επαναστάτριες του Πάντσο Βίλα στο Μεξικό. Και μπορείς να το δεις σήμερα στα κεφάλια των Falleres, αν πας στο ανοιξιάτικο φεστιβάλ Falles στη Βαλένθια της Ισπανίας. Κλωνοποίηση τώρα. 📌



# ΣΟΥΠΕΡ ΗΡΩΙΔΑ

Γεννήθηκε με υπέροχα μαλλιά και τακούνια, έχει τρέλες διαστάσεις και όταν μεγαλώσει θα γίνει πλανητάρχης και θα σώσει το γαλαξία. Ποια είναι; Εμείς.

Της ΜΕΛΙΤΑΣ ΚΑΡΑΛΗ

Υπήρχε ένα παλιό διαφημιστικό απορρυπαντικού για νοικοκυρές: Ένας κακοντυμένος εξαδελφος του Superman βγαίνει απο το μπουκάκι και σαν σίφουνας καθαρίζει όλο το σπίτι σε χρόνο dt. Στη σημερινή του υποθετική εκδοχή η κυρία ανοίγει το καπάκι, μυρίζει τοχημικό απόβλητο, την ακούει και γίνεται η ίδια supergirl.

Το μουσείο Metropolitan της Νέας Υόρκης κάνει τώρα μια έκθεση αφιερωμένη στις υπερηρωίδες. Η μοντέρνα τέχνη ακολουθεί ανένοχα τις τάσεις της μόδας: κορίτσια-ρομπότ, ιππότες σε ψηλά τακούνια, μαχήτριες των πόλεων.

Το μήνυμα το ξέρουμε: Οι γυναίκες είναι αυτή τη στιγμή το πιο φιλόδοξο ον στον πλανήτη. Σαν πρώην τριτοκοσμική χώρα κάθισε φορώντας τα καλά της στο τραπέζι των G8 και διατείνεται ότι η φυλή της μπορεί να πέσει με αλεξίπτωτο και τακούνια πάνω από την Αφρική και να τη σώσει, κρατώντας ένα μπουκάκι νερό στο ένα και ένα όπλο στο άλλο. Νερό για τους αβοιθήτους, σφαίρες για τους άνδρες.

## ΕΝΑΣ ΓΙΑ ΕΝΑΝ

Οι έρευνες που αφορούν στην ευρωπαϊκή οικογένεια σκιαγραφούν τη σύγχρονη, γυναικεία πολεμική μηχανή: Αποφεύγει το γάμο γιατί είναι κουρασμένη, αλλά από την άλλη έχει εξουθενωθεί από το αιώνιο dating. Θέλει να αποκτήσει παιδιά, αλλά φοβάται ότι στη θέση του άνδρα θα καθίσει η εξωσωματική. Θέλει να κάνει παιδιά, αλλά «η γέννηση των παιδιών είναι ο θάνατος των γονιών» και όσο υπάρχει η μεσοθεραπεία, αυτή η «εξαφάνιση» του ατόμου μπορεί να αναβληθεί. Α, και όσο περισσότερο shopping κάνει, τόσο πιο αναστατωμένος αναδεικνύεται ο εσωτερικός της κόσμος. Τη νιώθεις.

## ΘΕΩΡΙΑ ΤΗΣ ΕΞΕΛΙΞΗΣ

Όπως όλοι οι ήρωες των εποχών τους, η ηρωίδα μας εκφράζει μια καθολική ανάγκη. Αυτή η σούπερ γούμαν εκφράζει την ανάγκη της γυναίκας της διπλανής πολυκατοικίας του δυτικού κόσμου, που πασχίζει ακόμα να σκαρφαλώσει στο Έβερεστ, εκεί που κατοικεί ο παγκόσμιος άνθρωπος, δηλαδή ο Άνδρας.

Στο χάρτη της θεωρίας της εξέλιξης ενηλικιώθηκε: Ψηφίζει, είναι αυτοσυντήρητη, έγινε αρσιβαρίστρια, έγινε πυροσβέστης, έγινε πρωθυπουργός, έγινε αστροναύτης. Δύναται κοινωνικά να κάνει παιδιά χωρίς να παντρεύεται και να την πέφτει στους άνδρες σαν άνδρας και βάλει. Αλλά ακόμα έρχεται δεύτερη. Ο φεμινισμός πέθανε σαν τις πεμπτοκοσμικές χώρες, αλλά ο μέσος όρος της σημερινής γυναίκας βγαίνει αν προσθέσεις την Κοντολίσα Ράις και την Αράβια, που δολοφονείται επειδή επέτρεψε να τη βιάσουν. Μετά διαιρείς το αποτέλεσμα διά του δύο.

«Δεν το είχα σκεφτεί έτσι» λέει η φίλη, «ώστε είμαστε φρέσκο προϊόν στην αγορά». Ναι, πρότυπο πολυμηχάνημα. Ονειρευόμαστε να κυβερνήσουμε τον κόσμο ενώ ταυτόχρονα θα γεννάμε μωρά και θα έχουμε υπέροχα μοιραία μαλλιά. Και τόνους ενοχών, που δεν τα καταφέρνουμε όλα καλά. Είναι ελαττωματικό το dna μας – τι λέμε, εδώ θα σώσουμε την Αφρική πάνω σε ψηλά τακούνια.

## ΚΡΥΠΤΟΝΙΤΗΣ ΣΤΟ ΜΠΟΥΝΤΟΥΑΡ

Στη δεκαετία του '90 η Μαντόνα έδειχνε τι μπορεί να κάνει σε έναν άνδρα με ένα μπουκάκι Κόκα Κόλα, ενώ ταυτόχρονα ρευόταν σαν νταλικιέρης. Η γυναίκα δεν ήταν πια η φεμινίστρια που έκανε τη διαμαρτυρία της για το φασισμό του τσοντο-περιοδικού Πλέιμποϊ, το οποίο «μεταχειρίζεται το άλλο φύλο σαν ζώο σε ναζιστικό στρατόπεδο». Ο Τύπος έφτιαξε ένα εξώφυλλο με τη γυναίκα - πρότυπο της εποχής: Ήταν ένα κεφάλι που είχε το μισό πρόσωπο της Μαντόνα και το άλλο μισό της πρωθυπουργού της Αγγλίας Μάργκαρετ Θάτσερ – την οποία επισήμως αποκαλούσαν χαϊδευτικά Σιδηρά Κυρία. Οι γυναίκες μετατρέπονταν σε άνδρες για να αποκτήσουν το status.

Σήμερα, για να θεωρηθείς πρότυπο ανάλογου βεληνεκούς θα πρέπει να έχεις οπωσδήποτε: λευκά δόντια, δυο-τρία παιδιά και δυο-τρεις ευτυχισμένους πρώην που δεν παντρεύτηκες ποτέ, σαν τη Σεγκολέν Ρουαγιάλ της Γαλλίας (που έχασε στις πρόσφατες εκλογές από τον Σαρκοζί) ή σαν την πρόεδρο της Χιλής Μισέλ Μπαντσελέτ, ανύπαντρη μητέρα τριών παιδιών επίσης.

## ΑΤΟΜΙΚΗ ΕΝΕΡΓΕΙΑ

Η συγγραφέας, σκηνοθέτρια, σεναριογράφος και ηθοποιός Ρεβέκα Μίλερ, κόρη του Άρθουρ Μίλερ και σύζυγος του Ντάνιελ Ντέι Λιούις, δηλώνει: «Δεν είμαι από τις γυναίκες που ανησυχώ πώς να κάνω όμορφη τη ζωή του συζύγου μου μέσα στο σπίτι». Η μητέρα της, μια χειραφετημένη γεννημένη μελαχρινή φωτογράφος, έγινε η αιτία να παρατήσει ο Μίλερ τη Μέριλιν Μονρόε. Η ίδια πιστεύει ότι οι παλιές σούπερ-γυναίκες μπορούσαν να φοράνε ψηλά τακούνια ενώ οι σημερινές έχουν καλύτερα πράγματα να κάνουν. Ακούγεται ψυχραιμη και το πιθανότερο είναι ότι δεν θα κάνει ποτέ μπότοξ. Εκπροσωπεί τις χρυσές απογόνους μιας αριστοκρατίας της κουλτούρας. Αλλά αυτό δεν σημαίνει ότι εμείς οι υπόλοιπες μπορούμε να κοιμόμαστε ήσυχες.

Είναι κακό: Οι σούπερ ηρωίδες θέλουν να μετατρέψουν τον άνθρακα σε διαμάντια. Να είναι και ξανθές και μελαχρινές μαζί. Να είναι *belle dame sans merci* και νοσοκόμες ταυτόχρονα. Να γίνουν η Μαρί Κιουρί με τα μαλλιά της Ρίτα Χέιγουορθ. Φυσικά, το ενοχικό κορίτσι τού σήμερα θα ήταν καλύτερα να σκεφτεί ότι, στην εποχή της ειδικευσης, αυτό το προϊόν που ονειρεύεται δεν μπορεί να παραχθεί λόγω μεγάλου κόστους. Αλλά δεν είναι κακό να κάνεις όνειρα. Όσο πιο ψηλά ανεβαίνεις, τόσο καλύτερα φαίνεται η θέα – και τι κακό έχει το να ανησυχείς για την άνεση του συζύγου σου στο σπίτι, εκτός από το ότι θα συγγράφεις δύο σελίδες λιγότερες τη μέρα; Οι τριανταπεντάρες σήμερα ξαναθυμούνται τη σούπερ ηρωίδα Catwoman στον κινηματογραφικό "Batman". Όταν η Μισέλ Φάιφερ επέστρεφε στο άδειο σπίτι φώναζε: «Αγάπη μου, γύρισσα». Και μετά: «Α, ξέχασα, δεν είμαι παντρεμένη». Είναι ωραία στο Έβερεστ, αρκεί να μην είσαι μόνη, μια σούπερ ηρωίδα που ξέμεινε από βενζίνη στο λάθος μέρος, για τους λάθος λόγους. 📌

**ΘΑ ΠΡΕΠΕΙ  
ΝΑ ΕΧΕΙΣ  
ΟΠΩΣΔΗΠΟ-  
ΤΕ: ΛΕΥΚΑ  
ΔΟΝΤΙΑ,  
ΔΥΟ-ΤΡΙΑ  
ΕΥΤΥΧΙΣΜΕΝΑ  
ΠΑΙΔΙΑ ΚΑΙ  
ΔΥΟ- ΤΡΕΙΣ  
ΕΥΤΥΧΙΣΜΕ-  
ΝΟΥΣ ΠΡΩΗΝ  
ΠΟΥ ΔΕΝ  
ΠΑΝΤΡΕΥΤΗ-  
ΚΕΣ ΠΟΤΕ**





NINA RICCI



ZAC POSEN

**ΣΤΑΧΤΟΠΟΥΤΑ  
ΕΝΑΝΤΙΟΝ  
ΣΟΥΠΕΡ ΗΡΩΙΔΑΣ**

Η έκθεση "Superheroes: Fashion and Fantasy" γίνεται στο Metropolitan Museum of Art της Νέας Υόρκης (έως 1/9/2008).  
[www.metmuseum.org](http://www.metmuseum.org)



BERNHARD WILLHELM, 2006  
@CHRIS MOORE



NICHOLAS GHESQUIERE,  
BALENCIAGA 2007 @ FIRST VIEW



# ΚΑΨΟΥΡΑ ΤΗΝ ΚΑΨΟΥΡΑ...

...Περνάει η ζωή μας τελικά από τη μία καψούρα στην άλλη χωρίς να το καταλάβουμε: Πλάκα έχει, αρκεί να μη ζοριζόμαστε πάρα πολύ... ή να μη μας φεύγει η διάθεση για καινούργιες καψούρες.

**Κ**άποιος μου είπε ότι «ψοφάει να καψουρευτεί αλλά καμιά γυναίκα δεν τον φτιάχνει τόσο» και μου φάνηκε περίεργο: Μα εδώ καψουρευόμαστε χωρίς να μας προτρέπει καθόλου ο άλλος, έτσι, στα κουτουρού, επειδή στήσαμε μια ιδέα μέσα στο κεφάλι μας. Πόσο πρέπει να σε «φτιάξει» ένα άτομο ώστε να πάθεις τη ζημιά σου; Μερικές φορές ντιπ καθόλου – η όλη ιστορία της καψούρας είναι τίποτα βλέμματα πάνω από ποτήρια με αλκοόλ, κανένα άγγιγμα χεριών δήθεν τυχαίο, άντε κι ένα δύο χαμόγελα στα μουλωχτά.

Αλλά αυτό (διευκρίνησε ο κάποιος) είναι ένας τύπος καψούρας, ο «**Ανεξάρτητη παραγωγή**» – μια ολόκληρη ιστορία που την οργανώνει στο μυαλό σου προβάλλοντας πάνω στο αντικείμενο του πόθου σου όλη την ψυχολογική/ερωτική σαβούρα που κουβαλάς μέσα σου. Υπάρχει κι ο δεύτερος τύπος, η «καψούρα με αιτιολόγηση»: εκεί όπου ερωτεύεσαι-ή-σχεδόν ένα άτομο με στόχο να κάνεις σεξ, σχέση, δεσμό ή ακόμα και παιδιά μαζί του.

Όσο το σκέφτομαι, ο φίλος με τη δυσκολία προς καψούρεμα έχει δίκιο. Όταν υπάρχουν δύο διαφορετικά είδη καψούρας, και πραγματικά μόνο στο δεύτερο είδος έχεις πιθανότητες να περάσεις στο παρασύνθημα, δηλαδή αν όχι στο δεσμό, παιδιά κ.λπ., τουλάχιστον στο σεξ. Στο πρώτο είδος, στην **Ανεξάρτητη Παραγωγή**, ο άλλος μπορεί και να μην έχει καμία σχέση μ' αυτό που φαντάζεσαι ότι είναι. Του προσδίδεις ιδιότητες, ικανότητες και αρετές που είτε έχεις μαζέψει από ταινίες και μυθιστορήματα, είτε τις έχεις φανταστεί έτσι ξερά. Στην **Καψούρα με Αιτιολόγηση** τουλάχιστον, το άτομο σου έχει δώσει κάποια στοιχεία πάνω στα οποία χτίζεις.

Για να καταλάβετε, ορίστε παράδειγμα: μια φίλη καψουρευτήκε ένα δύτη. Ολόκληρο καλοκαίρι το πέρασε να τραβιέται εκεί όπου έκανε βουτιές ο δύτης, να τον χαζεύει, να αναστενάζει και να ονειρεύεται πώς θα ήταν αν φιλιόντουσαν... ή αν τα έφτιαχναν... ή αν έκαναν παιδιά παρέα. Επειδή η φίλη είναι ούφο, δεν αντάλλαξε με το δύτη πάνω από τρεις-τέσσερις κουβέντες, κι όταν πέρασε το καλοκαίρι έχασε τα ίχνη του. Τρεις μήνες μετά τηλεφώνησε να μου πει ότι της πέρασε η καψούρα, επειδή ο δύτης ήταν οδοντοτεχνίτης – μάλιστα τον πέτυχε σε κάποιο οδοντιατρείο να βάζει μασέλες. Όχι ότι οι οδοντοτεχνίτες δεν είναι ερωτεύσιμοι, κάθε άλλο. Απλώς η φίλη είχε στήσει στο μυαλό της ολόκληρο σενάριο με το δύτη. Τον είχε φανταστεί να παλεύει με καρχαρίες στην Ερυθρά Θάλασσα, να βουτάει στον Ατλαντικό, να πλοηγεί το

Κον Τίκι και να σώζει την Άριελ. Η ιδέα ότι ο δύτης στην πραγματική ζωή του έκανε κάτι το πολύ καθημερινό δεν της πέρασε καν απ' το μυαλό. Κι επειδή δεν το έψαξε παραπάνω όσο έλιωνε για το δύτη... η καψούρα της κατατάσσεται στην κατηγορία «**Ανεξάρτητη παραγωγή**».

Αν τώρα είχε κάνει μια προσέγγιση της προκοπής και είχε καλύτερη εικόνα της πραγματικότητας, θα ήξερε ότι λιώνει για έναν οδοντοτεχνίτη που το κόμπι του είναι οι καταδύσεις. Η καψούρα της θα ήταν πιο κοντά στη σφαίρα του πραγματικού και λιγότερο στα χωράφια του Πλοιάρχου Νέμο. Θα έμπαινε δηλαδή στην κατηγορία «**Αιτιολογημένη**».

Όλα τα είδη καψούρας πάντως προϋποθέτουν οπτική επαφή: τον βλέπεις τον άλλον κάθε τρεις και πέντε, είναι γείτονας, συνάδελφος, γνωστός, θαμώνας στο στέκι σου, άντε και φίλος φίλου σου. Η σωστή καψούρα χτίζεται σιγά-σιγά. Ξεκινάει από ένα απλό «κάτι μου κάνει το άτομο» και φτάνει στο σημείο να μην μπορείς να κοιμηθείς αν δεν σκεφτείς σκηναίο μαζί του. Κι η λάθος καψούρα, εδώ που τα λέμε, με τον ίδιο τρόπο κατασκευάζεται. Η μικρή διάθεση να μιλήσεις με τον άλλον γίνεται τεράστια επιθυμία να τον αγγίξεις και ακατανίκητη επιθυμία να προχωρήσεις στο παρασύνθημα – από φίλι ως κρεβάτι. Τα θέλεις όλα, κάθεσαι απέναντί του με χαζό χαμόγελο που προσπαθείς να το καμουφλάρεις (δήθεν σκέφτεσαι), κοιτάζεις αλλού όταν σε κοιτάζει ώστε να μη διασταυρωθεί το βλέμμα σας, ρουφάς το στομάχι σου, ισιώνεις την κιλότα σου, παίζεις με τα μαλλιά σου και αναρωτιέσαι αν έχεις φάει το κραγιόν σου ή όχι. Η αίσθηση είναι υπέροχη, βασανιστικά ανεβαστική και ανεβαστικά μαζοχιστική. Έχει καταλάβει ότι τον κοιτάζεις ή πέρα βρέχει; Όταν το καταλάβει θα αλλάξει κάτι στη βάση δεδομένων ή θα συνεχίσει να κάνει τον κινέζο; Θέλει αυτά που θέλεις κι εσύ ή είναι αούα και πεθαίνει για μια ξανθιά;

Μπορώ να μετρήσω τα καλοκαίρια μου (και τους χειμώνες, και τις ανοίξεις μου) από τη μια καψούρα στην άλλη. Με θυμάμαι να σιγοβράζω ή να αργολιώνω για κάποιον, συνήθως άχρηστο, συνήθως βαθιά νυχτωμένο άντρα, περιμένοντας τη σωστή στιγμή. Ή τη λάθος στιγμή. Μερικές φορές φέρνω τη στιγμή στα μέτρα μου με κυλοπιτικά αποτελέσματα. Μερικές φορές... όλα γίνονται σαν σενάριο αισθηματικής ταινίας και είναι υπέροχα, τόσο που δεν το πιστεύω ούτε εγώ. Αλλά αυτό είναι το όλο θέμα με την καψούρα: Δεν υπάρχει αναμενόμενο αποτέλεσμα, είναι η φαντασία στην ερωτική εξουσία, και το κερασάκι στην τούρτα της ζωής... και, ναι. Δεν υπάρχει τούρτα χωρίς κερασάκι, τελικά. 🍒





Η ΣΩΣΤΗ ΚΑΨΟΥΡΑ  
ΧΤΙΖΕΤΑΙ ΣΙΓΑ-ΣΙΓΑ.  
ΞΕΚΙΝΑΕΙ ΑΠΟ ΕΝΑ  
ΑΠΛΟ «ΚΑΤΙ ΜΟΥ ΚΑΝΕΙ  
ΤΟ ΑΤΟΜΟ» ΚΑΙ ΦΤΑΝΕΙ  
ΣΤΟ ΣΗΜΕΙΟ ΝΑ ΜΗΝ  
ΜΠΟΡΕΙΣ ΝΑ ΚΟΙΜΗΘΕΙΣ  
ΑΝ ΔΕΝ ΣΚΕΦΤΕΙΣ  
ΣΚΗΝΙΚΟ ΜΑΖΙ ΤΟΥ...

Βουγιουκλάκη - Παπαμιχαήλ: Το συνώνυμο της νεοελληνικής  
καψούρας («Η Αλική στο Ναυτικό», 1961)



Η μόδα είναι παντού



## COLLAGE AGE SOCIAL

**Η Collage Social** είναι η ετικέτα ρούχων που δημιουργήθηκε από τη σύμπραξη του σχεδιαστή **Γιώργου Ελευθεριάδη** και της εταιρείας **Shop & Trade**.

Πέρασε με επιτυχία τις εξετάσεις και παρουσίασε τη δεύτερη κολεξιόν της για το **χειμώνα 2008/09**. Στο εναλλακτικό club Bios, αυτό το show σου θύμιζε ότι δεν θυμίζει τίποτα που έχεις ξαναδεί.

Η πασαρέλα βιντεοσκοπήθηκε, φωτογραφήθηκε και προβλήθηκε μέσω βίντεο σε γιγαντοοθόνες, μαζί με ένα φιλμ από τα backstage. Οι ειδικές κατασκευές φορούσαν πολλά από τα ρούχα και αξεσουάρ. Φωτογραφίες από το look book εναλλάσσονταν στο χώρο όλη τη νύχτα.

Ο σχεδιαστής, κάνοντας ζγκ ζαγκ στην πίστα των ελληνικών μοδίστικων κλισέ, απέφυγε όλες τις παγίδες. Το αποτέλεσμα ήταν άμεσο και ζωντανό, και έδωσε στο κοινό του τη δυνατότητα να έρθει σε επαφή με το ίδιο το αντικείμενο.

Όπως υποδηλώνει και το όνομά της, η Collage Social είναι ένα κολάζ από διαφορετικές ιδέες και πηγές έμπνευσης. Στη συλλογή για τον επόμενο χειμώνα καταφέρνει να συνδυάζει μια δυτική αστική διάθεση με μια γενικότερη έμπνευση από Άπω Ανατολή και Ανατολική Ευρώπη: Σχήματα και μοτίβα από πολυτελή γιαπωνέζικα κιμονό συνδυάζονται με αυστηρές προτάσεις που θυμίζουν ρωσικό κονστρουκτιβισμό, ενώ το βαλκανικό στοιχείο με τη μεγάλη χρωματική γκάμα είναι πολύ έντονο στα πλεχτά και στα εμπριμέ boho. Η σειρά θέλει να απευθύνεται σε σύγχρονους ανθρώπους των πόλεων που επιθυμούν να ξεχωρίζουν χωρίς να το φωνάζουν. Κυρίως για να νιώθουν καλά μέσα στον εαυτό τους, στο δικό τους κολάζ.

Ριγέ πουκάμισο και μαντό τύπου Japanese από οικολογική γούνα, Collage Social





Μαύρη καπιτονέ φούστα και ποικαμίσια με μπαλούν μανίκια Collage Social, παπούτσια Yiorgos Eleftheriades



Φόρεμα και ζακέτα Collage Social, παπούτσια Yiorgos Eleftheriades



Φούστα και πόντσο Collage Social, παπούτσια Yiorgos Eleftheriades



## SANKE KOI

Το γαπωνέζικο ψαράκι είναι μαύρο, κόκκινο και λευκό



### MAH JONG

Twin set από κασμίρ Aida Barni € 430

HOT  
BUY



### CALZEDONIA

Κάλτσες πάνω από το γόνατο € 11,60



### FREDDY

Σορτσάκι € 31,50 και τοπ € 24,90



### KOURTALIS

Γυαλιά ηλίου με λεπτομέρειες από μέταλλο και στρας



HOT  
BUY

### ISO

Τοπ με τιράντες και μπροντερί λεπτομέρειες € 49,50



### ARTWEAR DIMITRIADIS

Καρφίτσα με πέτρες και στρας



### PHILLY

Κρουαζέ φόρεμα με πλούσια φούστα



### FENA

Γιλέκο Volcom σε κλασική γραμμή € 61,50



### HUNTER

Τσάντα χεριού και ώμου από λουστρίνι





**ΧΡΩΜΑΤΟΛΟΓΙΟ**  
Λευκό = 0% όλα τα χρώματα  
Μαύρο = Jet black  
Κόκκινο = Της παπαρούνας,  
της ντομάτας,  
του τριαντάφυλλου μπακαρά



PRIME OPTICS Κοκάλινα γυαλιά με στρας Τοι & Μοι € 140  
BISETA Τσάντα από λουστρίνι Moschino Jeans € 367



# ΖΥΓΟΣ ΜΕ ΩΡΟΣΚΟΠΟ ΙΧΘΥ

Οι πιο ρομαντικές γυναίκες κατά τον Γιώργο Πανόπουλο



**PEPE JEANS** (Ερμού)  
Βαμβακερό σορτς σαλοπέτα € 83

**HOT  
BUY**



**SORBET IN FASHION**  
Ασημένιο κολιέ με κρύσταλλα Les Nereides



**LUANA**  
Κρεμαστή τσάντα από πλεκτή ψάθα



**ΛΕΟΝΤΑΡΑΚΗΣ**  
Καμέο σκουλαρίκια από κίτρινο χρυσό κ18



**INTIMISSIMI**  
Εσώρουχα με δαντέλα, σουτιέν € 25,90 και σλιπ € 12,90



**BRANDSUITE**  
Μίντι φούστα από δαντέλα Acciao



**ΕΡΑ ΒΙΓΟΥΧ**  
Κρεμαστό με στρας και σουέτ κορδόνι € 49,90



**ATTICA**  
Τσαντάκι από μπαμπού και λεπτομέρειες από λουστρίνι € 232



**S. OLIVER**  
T-shirt με στάμπα € 13,95





«ΠΩΣ ΝΑ ΣΕ ΠΩ  
– ΚΑΛΟΚΑΙΡΙΑΤΙΚΟ ΠΡΩΙ;»  
WILLIAM SHAKESPEARE, ΣΟΝΕΤΟ XVIII



ΜΑΗ JONG Κλος φούστα από γάζα Joop! € 450  
LYNNE Φλατ πέδιλα με στρας € 45



## DAY-GLO

Ντισκοτέκ πάνω στο κύμα



SKONDRAS FASHION ACCESSORIES  
Καπέλο με παγέτες € 9,90



W A L M  
Τσάντα από λουστρίνι Mimika € 155



FASH BACK  
Αμάνικο μπουφάν σε μεταλλική απόχρωση Phard € 150,63



S. OLIVER  
T-shirt με κεντημένα στρας € 49,90



TOI & MOI  
Μπαλαρίνες σε φλούο χρώμα € 29



ATTICA  
Σατέν σορτς Para Suco € 115



## TO SOUNDTRACK

1. SHINY TOY GUNS, "Le Disko"
2. GOLDFRAPP, "A&E"
3. THE HOT PUPPIES, "King of England"
4. PANTHER GIRLS, "Talk To The Left"
5. MANIC COUGH, "Eggs and Chips"



**MAT FASHION**

Βαμβακερή μπλούζα € 56 και tank-top € 23



**DIESEL**

Μποτάκι με παγέτες € 90



**ΛΑΝΑΚΑΜ Α.Ε.**

Πλεκτό αμάνικο τοπ Adele Fado



**BETTINA**

Μεταλλικό μενταγιόν



**BODY TALK**

T-shirt με στρας

**HOT  
BUY**



**YESHOP INHOUSE**

Πλεκτό φόρεμα με τιράντες Yiorgos Eleftheriades



**LUANA**

Μεγάλη τσάντα σε μεταλλικές αποχρώσεις



**DIAMOND'S CENTER S.A.**

Βραχιόλι με διάφορα charms Juicy Couture



## ΤΑ ΡΙΓΕ

Επιτέλους, λίγο class!



**MAH JONG**

Μαρινιέρα με γιακά Rene Lezard € 130



**ECART**

Πέδιλα από λουστρίνι GF Ferré € 320



**YSATIS**

Πουκάμισο με ζωνάκι στη μέση € 57



**QUIKSILVER BOARDRIDER**

Μπλούζα με χαμόγελο Roxy € 65,50

## ΤΑ ΣΤΙΛ ΤΟΥ ΡΙΓΕ

**ΠΑΡΙΖΙΑΝΙΚΟ:** με μικρό μπερέ ή μαντίλι στο λαιμό

**ΠΕΙΡΑΤΙΚΟ:** φαρδύ, τολμηρό, με κρίκους

**SIXTIES:** μεσαίο, συνδυασμένο με ένα χρώμα

**ΝΑΥΤΙΚΟ:** σικάτο, σκαφάτο, με μπιζού

**ΣΑΙΝ ΤΡΟΠΕ:** όπως «ναυτικό», αλλά με περισσότερα μπιζού

**ΚΑΘΩΣ-PREPPY:** όπως γραβάτα Χατζηνικολάου

**TENNIS:** λεπτό-λεπτό, άσπρο-μπλε, ίσως και κόκκινο

**ΜΙΚΡΟ ΜΟΥ ΠΟΝΙ:** όλα ροζ-μοβ

**ΚΛΑΣΙΚΟ:** κομψό, φινετσάτο, ρίγα-καρφίτσα, think Audrey

**HOT BUY**



**3 GUYS**

Σορτσάκι με ρεβέρ



**SHOP**

Μαρινιέρα με κουμπιά και μακριά μανίκια Pepe Jeans € 46



**LACOSTE**

Δερμάτινες μπαλαρίνες € 125



**BSB**

Κοντομάνικο t-shirt με στρας





ΠΡΟΣΟΧΗ! Η COCO CHANEL ΣΕ ΒΛΕΠΕΙ ΑΠΟ ΨΗΛΑ.



FASH BACK Σαγιονάρες με φιόγκο Colors of California  
YSATIS Ελαστική φαρδιά ζώνη € 19



# ΤΟ ΔΟΛΩΜΑ

«Μπικίνι είναι μόνο όταν χωράει να περάσει μέσα από ένα δαχτυλίδι» *Louis Reard, σχεδιαστής του μπικίνι*



**ΤΟΙ & ΜΟΙ**  
Μπικίνι με στρας στο σουτιέν € 42



**CALZEDONIA**  
Μπικίνι animal print, σουτιέν € 25,90 και σλιπ € 19,90



**QUIKSILVER BOARDRIDER**  
Μπικίνι με ρίγες σε έντονο χρώμα Roxy € 74



**ΑΜΟΥΡΓΙΑΝΟΣ (Παγκράτι)**  
Μεγάλα γυαλιά ηλίου με λεπτό σκελετό Oliver Peoples



**ΤΟΙ & ΜΟΙ**  
Μπικίνι με μεταλιζέ prints € 42



**PEPE JEANS**  
Μπικίνι με έντονα prints € 62



**BRANDSUITE**  
Με μεταλλικές λεπτομέρειες Pao la Robba



ΤΟ ΕΠΑΓΓΕΛΜΑ ΤΟΥ ΑΝΘΡΩΠΟΥ ΠΟΥ ΣΧΕΔΙΑΣΕΤΟ ΜΠΙΚΙΝΙ:  
ΜΗΧΑΝΙΚΟΣ ΑΥΤΟΚΙΝΗΤΩΝ



**CALZEDONIA**

Μπικίνι με prints, σουτιέν € 19,90 και σλιπ € 15,90



**YAMAMAY**

Εμπριμέ μπικίνι, σουτιέν € 24 και σλιπ € 15,90



**DETROIT**

Μπικίνι με στρας στο σλιπάκι Richmond Beachwear € 216



**YAMAMAY**

Μπικίνι με prints, σουτιέν με ενίσχυση € 19,90 και σλιπ € 11,90



# ON THE AIR

Φωτό: **Stratis & Beva** (Smile)  
Επιμέλεια: **Anna Zinchenko** (Smile)  
Μαλλιά - Make up: **Kat** (Smile)  
Βοηθοί φωτογράφου: **Γιώργος Βητσαρόπουλος** (Smile),  
**Αποστόλης Κουκουσάς** (Smile)  
Συνεργασία styling: **Έλενα Θεοχαράκου**  
Μοντέλο: **Dominiiki** (D-models)

## ΚΥΜΑΤΑ

Εμπριμέ μεταξωτό φόρεμα **Lussile**  
Βαμβακερή φούστα με πλισέ τελείωμα **Alaia** (Sotris)











ΤΑ ΠΟΛΥΤΙΜΑ ΥΛΙΚΑ  
Εμπριμέ τοπ και φούστα από  
μεταξωτή οργάντζα Wunderkind (Sotris)





Η ΑΣΥΜΜΕΤΡΙΑ  
Μεταξωτό φόρεμα με έναν ώμο  
Andria Creations  
Πέδιλα Marni (Sotris)





TO NEO MAEI  
Στράπλες φόρεμα από μεταξωτή οργάντζα  
Diane Von Furstenberg (Zilly)





ΤΑ ΒΟΛΑΝ  
Εμπριμέ φόρεμα από μεταξωτή  
οργάντζα Just Cavalli (Attica)





ΤΟ ΜΕΤΑΛΛΙΚΟ ΕΦΕ  
Στράμπλες φόρεμα από μεταξωτή οργάντζα  
με μεταλλική κλωστή Balmain (I.D. Fashion)





ΤΟ ΜΟΝΟΧΡΩΜΟ ΦΟΡΕΜΑ  
Βαμβακερό ασύμμετρο φόρεμα  
Yiorgos Eleftheriades (Yeshop Inhouse)





ΛΟΥΛΟΥΔΙΑ ΠΑΝΤΟΥ

Στράπλες εμπριμέ μίνι φόρεμα με βολάν (BSB)  
Εμπριμέ φούστα, φορεμένη σαν τοπ (Τοι-Μοι)





HAUTEART  
Μεταξωτό μάζι εξώπλατο φόρεμα  
Roberto Cavalli (Luisa)





1  
Σκιά ματιών  
«Accentuating  
Color For Eyes»  
€ 18 SHISEIDO

2

Λιπ γκλος  
«Color Fever Gloss»  
€ 20 LANCÔME



## Θα γίνει του Γουόρχολ

Σε κατάσταση ηλεκτροσόκ η φίλη εισέβαλε στο σπίτι και μου τρόμαξε τις γάτες. «Τίποτα δεν χρειάζεται να κάνουν τα αχαιΐρευτα αρσενικά! Ούτε μακιγιάζ, ούτε αποτρίκωση, ούτε κυτταρίτιδα, ούτε καν τα άσπρα μαλλιά δεν τους απασχολούν. Στο ζωικό βασίλειο τα αρσενικά γεννιούνται μέσα στα λούσα. Χαίτη το λιοντάρι, φτερά το παγώνι. Θέμα DNA». Μοιάζει με τη φίλη μου, αλλά δεν είναι. Διότι όπως εγώ φτιάχνω μια τάρτα φράουλα στην καθισιά μου προκειμένου να χαλαρώσω, εκείνη κατοικοεδρεύει στο μπάνιο με τις ώρες, με την ίδια εμμονή που επιδεικνύει η Μπλανς στο «Λεωφορείο ο Πόθος» – μόνο fiction ηρωίδα θα μπορούσε να αντέξει τόσες ώρες εκεί μέσα. Γιατί είχε ανοίξει το κουτί της Πανδώρας; Επειδή ο γκόμενος που της αρέσει την κάλεσε στο θεματικό πάρτι “Factory”, τύπου ντύσου ένας ήρωας από την παρέα της θρυλικής κολεκτίβας του Άντι Γουόρχολ κι έλα. «Εγώ όμως είμαι δέκα κιλά πιο παχιά από την Έντι Σέτζγουικ και δέκα πόντους πιο κοντή από τη Σιένα Μίλερ, που την υποδυόταν στην ταινία. Με τι κατατομή θα βαφτώ εγώ Έντι; Τα σκουλαρίκια της μόνο ήταν πιο μεγάλα από μένα». Η κατάσταση έχει ξεφύγει. «Μα, το να μοιάζεις με το τετράχρωμο πορτρέτο της Ελίζαμπεθ Τέιλορ από τον Γουόρχολ είναι ζήτημα τέχνης, δεν είναι ζήτημα μόδας». «Ναι, ναι. Μόδα - Γούστο - Τέχνη, που έλεγε κι εκείνη η ταμπέλα από την αρχαία μπουτίκ στην Εμμανουήλ Μπενάκη. Μήπως να βάζουμε και eyeliner κρεμασμένες ανάποδα από τον πολυέλαιο;» «Έλα και θα σε κάνω σαν μούσα του Τζάκσον Πόλακ» της λέω και την πειράζω. «Θα σε πισιρίσω με ποπ χρώμα πανωλούθε». Βάζουμε το δίσκο της Λένας Πλάτωνος «Σαμποτάζ» σε βινύλιο, τον ίδιο που ακούγανε οι μαμάδες μας και οι αδελφές μας, και το χρησιμοποιούμε σαν λυσάρι για οποιαδήποτε σουρεαλιστική κατάσταση. «Κι αν αντί για το τρένο εκτροχιαστούμε εμείς/ Ας πούμε πως ακόμα για μας είναι νωρίς/ Ίσως να 'ρθουν άλλα παιδιά/ με μάτια λείζερ και μαλλιά τirkουάζ/ Και να κάνουνε Σάμποτά α α ζ!» Δεν είδες αυτά τα κορίτσια με τα κίτρινα και πράσινα μάτια του Karl Lagerfeld;

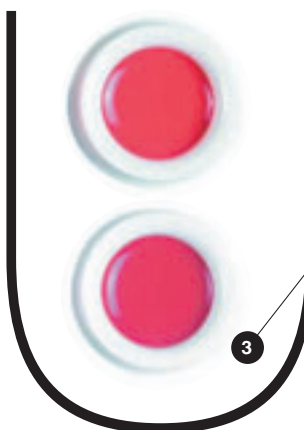

3  
Ενυδατικά βουτυράκια χειλιών με ελαφρύ χρώμα Lip Butter «Pomegranate» και «Quince» € 5,50 KORRES NATURAL PRODUCTS



4  
Παλέτα σκιών και λιπ γκλος € 58,50 GIVENCHY



5  
Σκιές ματιών «Cool Heat Shadow» MAC





## ΕΙΣΑΓΩΓΗ ΣΤΗΝ ΚΑΛΩΝ ΤΕΧΝΩΝ

Φέτος οι σχεδιαστές προτείνουν πολυχρωμία στα μάτια. Ο βαθμός επικινδυνότητας του στιλ απαιτεί τη γνώση των sos ■ Στην ανοιχτόχρωμη επιδερμίδα ταιριάζουν καλύτερα οι μοβ, πράσινες, μπλε γήινες και όλες οι παγωμένες αποχρώσεις ■ Στο σταρένιο δέρμα ταιριάζουν οι έντονες μπλε και πράσινες, όλη η γκάμα των καφέ και οι σκιές που χρυσίζουν ■ Στη μελαψή επιδερμίδα, οι ιριδίζουσες σκιές σε φωτεινά χρώματα δείχνουν το βλέμμα πιο φωτεινό. Καλό είναι να αποφεύγονται οι παλ αποχρώσεις, δείχνουν θολές και άχρωμες ■ Τα ανοιχτόχρωμα μάτια είναι προτιμότερο να σετάρονται με ζεστά χρώματα, όπως κόκκινο και πορτοκαλί ■ Το δαμασκηγί είναι μπαλαντέρ, διότι αναδεικνύει τα μπλε και πράσινα μάτια, ενώ φωτίζει τα καστανά ■ Για να μην είναι υπερβολικό το αποτέλεσμα, αντί για κραγιόν φοράμε ένα λιπ γκλος και σετάρουμε τη σκιά με ασορτί νύχια.



# THE IT LIST

10 νέα προϊόντα, 10 νέοι πειρασμοί



1

## Lady Starlight

Βαρύ σαν κόσμημα, αυτό το χρυσό κουτάκι κρύβει μια ηλιοκαμένη έκπληξη. Μια κρεμώδη σκιά, με μπρονζέ λάμπεις, που απλώνεται πανεύκολα και δεν μαζεύεται στην πτυχή του βλεφάρου, ακόμα και μετά από ώρες. Κι επειδή κάθε κόσμημα έχει τη θήκη του, το χρυσό φετίχ κρύβεται μέσα σε ένα βελούδινο πουγκί.

**Κρεμώδης σκιά «Star Bronzer» € 26 LANCÔME (ATTICA)**

2

## Χρυσά κορίτσια

Από τους θρυλικούς αμπελώνες «Chateau d'Yquem», αυτή η κρέμα ματιών είναι το πιο ισχυρό αλλά και πολυτελές αντι-οξειδωτικό ομορφιάς. Το συσφιγκτικό συστατικό matrixyl δουλεύει σε αρμονία με τα φυσικά συστατικά, απαλύνοντας ρυτίδες, λεπτές γραμμές, πρήξιμο και μαύρους κύκλους.

**Κρέμα ματιών L'Or De Vie «La Crème Yeux» € 176,80 DIOR (GALERIE DE BEAUTÉ)**

3

## Romantica

Αναπάντεχα δροσερή, αυτή η ένωση από λουλούδια του αγρού και του κήπου αποτελεί έναν από τους πιο εφευρετικούς «γάμους» της φετινής αρωματοποιίας. Σύκο, ίρις, βιολέτα, περγαμόντο, βανίλια, γκρέιπφρουτ και άνθη πορτοκαλιάς ενώνονται στη ρομαντική μυρωδιά της σεζόν.

**Γυναικείο άρωμα «Aqua Allegoria Figue Iris» € 56,60 GUERLAIN (HONDOS CENTER)**

4

## Φίλα με

Πρακτικό κραγιόν-στιλό, απαλό, ενυδατικό, με ζωντανά χρώματα και μια ιδέα λάμπης καλοκαιριού. Κάνει τα χείλη ζουμερά και γυαλιστερά. Κυκλοφορεί σε 3 αποχρώσεις, για να έχουμε από μία όλη τη μέρα.

**Κραγιόν «Lip Lustre Tint» € 12 THE BODY SHOP**

5

## Ειδικά εφέ

Αν την έχεις στο νεσεσέρ σου, τότε δεν χρειάζεσαι και πολλά πράγματα. Αυτή η ιριδίζουσα πούδρα χαρίζει χρώμα υγείας σε μάγουλα και ζυγωματικά, αστραφτερές λάμπεις στα βλέφαρα, ενώ αν χρησιμοποιηθεί έξυπνα στο νεκροκόττε δημιουργεί την ψευδαίσθηση «ένα νομμεράκι μεγαλύτερο».

**Ιριδίζουσα πούδρα «Pure Color Delight Shimmer Powder» ESTÉE LAUDER (GALERIE DE BEAUTÉ)**





6

### Στο τσαντάκι

Αυτό το άρωμα ξεκινά με δροσερό ροδάκινο, περγαμόντο και μανταρίνι. Σε οδηγεί σε μια καρδιά από γιασεμί και ύστερα σβήνει, αφήνοντας πίσω του μια μυρωδιά από βανίλια, musk και κεκριμπάρι. Σε κομψή συσκευασία για την τσάντα, οπότε έχεις ένα λόγο παραπάνω για να φρεσκάρεις παντού.

**Γυναικείο άρωμα σε μίνι συσκευασία «The One» D&G € 57,70 τα 4x11 ml (GALERIE DE BEAUTÉ)**



7

### Βάλε αδιάβροχο

Η επιστροφή της μοιραίας βλεφαρίδας της Μπριζίτ Μπαρντό. Χιλιμετρικά μήκη και εξωπραγματικός όγκος με μία κίνηση. Το ειδικό βουρτσάκι της δεν κομπιάζει τις βλεφαρίδες, ενώ η ειδική της αδιάβροχη σύνθεση δυναμώνει τις βλεφαρίδες και τις προστατεύει από κλώριο, ήλιο και νερό.

**Μάσκαρα «Waterproof Mascara» € 22,60 YSL (HONDOS CENTER)**

### 24 καρátια

Το αληθινό άρωμα του χρυσού σε avant garde έκδοση απεικονίζει αυτή τη μυρωδιά. Με τόνους από σαφράν αναμειγμένους με κορίανδρο, κουρκουμά, γεράνι, πιπέρι και κεκριμπάρι, η πιπεράτη μυρωδιά του «μεταλλίζει» όπως ακριβώς και του χρυσαφιού.

**Γυναικείο άρωμα «888» COMME DES GARÇONS € 90 (SOTRIS)**



9

### Κυβισμός

Μια σκιά σε σκόνη, ιδανική για ιριδίζον, καλοκαιρινό χρώμα, ήρθε για να φωτίσει το βλέμμα. Κρύβεται μέσα σε έναν κομψό, διάφανο κύβο, φοριέται εύκολα με τα δάχτυλα και τοποθετείται ακόμα και στα μάγουλα για έξτρα λάμψη στο μακιγιάζ.

**Σκιά ματιών «Crystal Pigments» ERRE DUE (HONDOS CENTER)**



10

### Άρωμα α λα Ντίτα

Μυρίζει σαν το ακριβότερο μπουκέτο από λευκά λουλούδια που θα μπορούσε να σου αγοράσει ένας θαυμαστής. Λευκός λωτός, ylang-ylang και γιασεμί sambac σε ένα μπουκέτο σε στίλ Ντίτα Βον Τιζ.

**Γυναικείο άρωμα «Maîtresse» € 50 AGENT PROVOCATEUR (ATTICA)**

- Μ.Π.





LONG LASH MASCARA, H. RUBINSTEIN, 1958

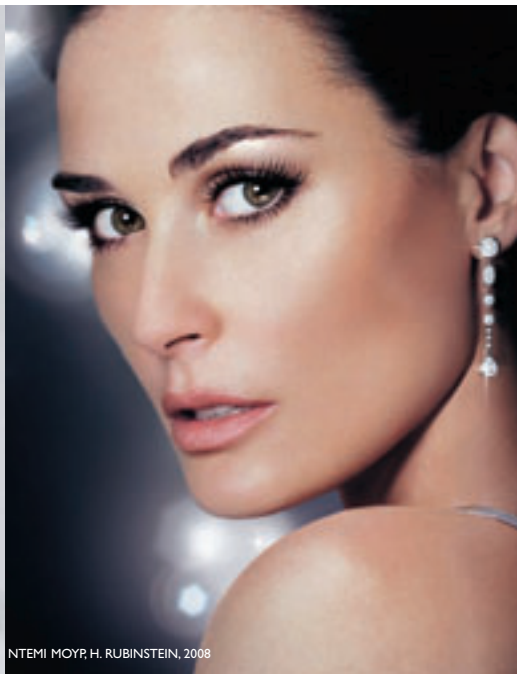

NTEMI MOYR, H. RUBINSTEIN, 2008

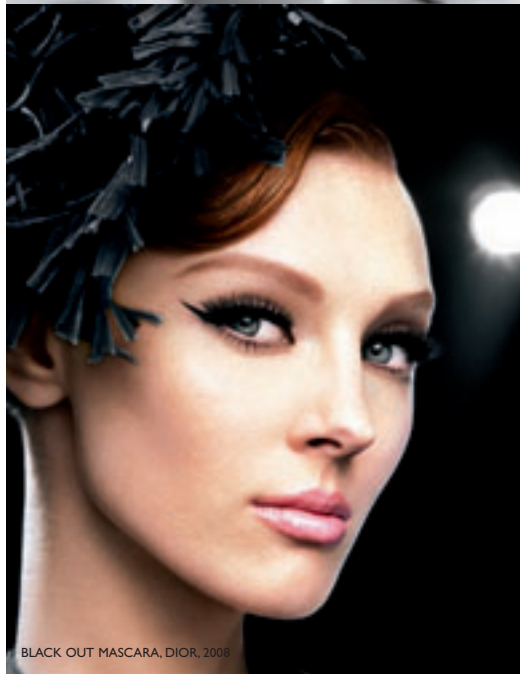

BLACK OUT MASCARA, DIOR, 2008



TZEIN ΣΠΙΜΠΤΟΝ, 1965

## ΣΟΥΠΕΡ ΒΛΕΦΑΡΙΔΕΣ

Το σύνδρομο της Betty Boop

**ΥΓΕΙΑ:** Για να δυναμώσουν οι βλεφαρίδες, λίγο πριν τον ύπνο βάζουμε με ένα βαμβάκι λίγο ελαιόλαδο ή αμυγδαλέλαιο.

**ΔΙΠΛΗ ΣΤΡΩΣΗ:** Αν μία δεν είναι αρκετή, τότε η δεύτερη πρέπει να απλωθεί όσο η πρώτη στρώση είναι ακόμα υγρή. Έτσι αποφεύγουμε και τη δημιουργία κόμπων.

**ΧΩΡΙΣ ΚΟΜΠΟΥΣ:** Η τοποθέτηση της μάσκαρας με ζιγκ-ζαγκ κινήσεις κρατά τους κόμπους μακριά.

**ΨΑΛΙΔΟΧΕΡΗΣ:** Για τις βλεφαρίδες που γίνονται γυριστές με τη βοήθεια ψαλιδιού προτιμάμε μια αδιάβροχη μάσκα. Θα τις κρατήσει στο ύψος τους για πολλές ώρες.

**ΜΕΓΑΛΑΤΡΙΚ:** Για να φαίνονται τα μάτια μεγαλύτερα, τοποθετούμε μάσκα και στις κάτω βλεφαρίδες. Για καθαρές δουλειές, χωρίς μουτζαλιές, βάζουμε κάτω από το μάτι ένα χαρτομάντιλο.

**ΣΥΝΤΗΡΗΣΗ:** Το να βγάζεις μέσα-έξω το βουρτσάκι με mania έχει σαν μόνο αποτέλεσμα να ξεραίνεις το προϊόν στο πι και φι.

**90 ΜΕΡΕΣ:** Οι ειδικοί συνηγορούν να αντικαθιστούμε συχνά τη μάσκα, για να αποφύγουμε την ανάπτυξη βακτηρίων και πιθανές μολύνσεις.

**ΓΙΑ ΞΑΝΘΙΕΣ:** Η καφέ μάσκα δείχνει πολύ καλύτερη στις ξανθιές.

**ΖΗΤΩ ΤΟ ΜΟΒ:** Η μοβ ταιριάζει πολύ στα καστανά μάτια, αλλά και στα λαδί (τα κάνει να φαίνονται πιο πράσινα). Γενικά οι χρωματιστές πρέπει να αποφεύγονται από μεγαλύτερης ηλικίας γυναίκες.

-Μ.Π.



**NIVEA**

Για όγκο και μεγάλη διάρκεια «Extreme Resist» € 15,08



**AVON**

Αδιάβροχη μάσκα μεγάλης διάρκειας «Perfect Wear» € 12,50 210 6605.749



**REVLON**

Για τρισδιάστατες βλεφαρίδες «3d extreme» € 12,45



**ARTDECO**

Για μήκος και όγκο «Wonder Lash Mascara» € 10



**DR HAUSCHKA**

Για όγκο χωρίς κόμπους «Volume Mascara» (BEAUTYWORKS)



**L'ORÉAL PARIS**

Για όγκο από τη βάση των βλεφαρίδων «Telescopic» € 17,30



**HELENA RUBINSTEIN**

Συλλεκτική μάσκα «Lash Queen Feline Black» € 23,20



«Little Kiss» € 35 τα 50 ml  
SALVADOR DALI



Cheap and Chic  
«Hippy Fizz»  
€ 50,44 τα 50 ml  
MOSCHINO

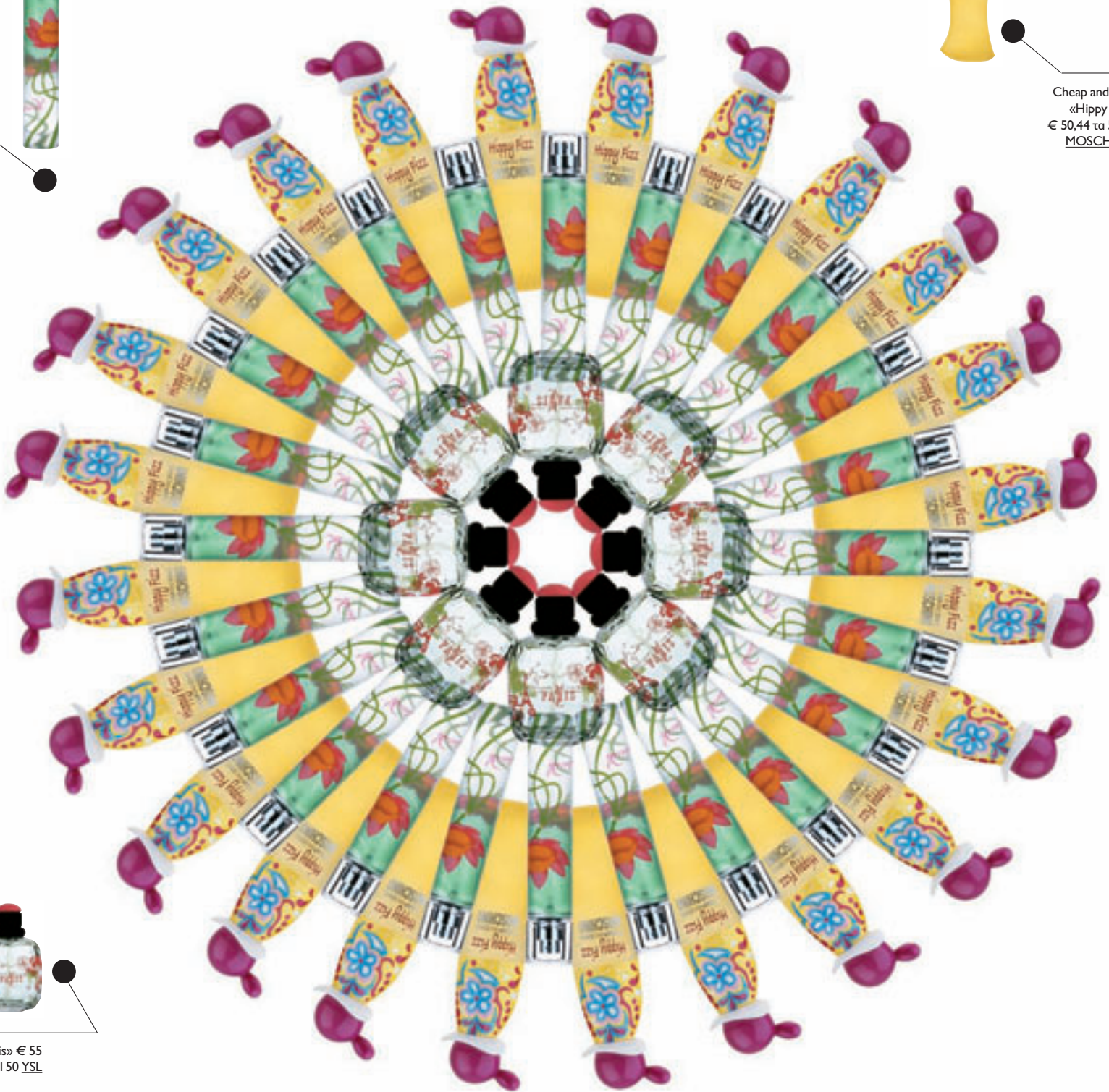

«Paris» € 55  
τα ml 50 YSL

# Boudoir

Αυτή η αύρα που αφήνεις στο πέρασμά σου

Επιμέλεια: ΚΩΝΣΤΑΝΤΙΝΑ ΒΛΑΧΟΠΟΥΛΟΥ, ΜΑΡΙΑΝΙΝΑ ΠΑΤΣΑ



# Green Day

Το global cool κίνημα ζει πράσινες μέρες



1

## Άφριες!

Από υγρό, μεταμορφώνεται στη στιγμή σε έναν απαλό αφρό που καθαρίζει απαλά το δέρμα, χωρίς να το ερεθίζει. Εμπλουτισμένο με bambou, αποτοξινώνει την επιδερμίδα και ξεπλένεται εύκολα, χωρίς να αφήνει κατάλοιπα. Ιδανικό για κανονικές και μεικτές επιδερμίδες. **Αφρός καθαρισμού προσώπου «Pureness Rinse-Off Instant Foam» YSL**



2

## Ναι στις βάσεις

Μια ιδανική βάση που παράλληλα προστατεύει από τις υπεριώδεις ακτίνες και ανακουφίζει το ευαίσθητο δέρμα από την ερυθρότητα. Χρησιμοποιείται μετά την ενυδάτωση και πριν το μακιγιάζ.

**Προστατευτική βάση «Redness Solution Daily Protective Base» € 22,10 CLINIQUE**



4

## Υπερωρίες

Μία κρέμα για όλο το 24ωρο. Πλούσια σε ενυδατικά στοιχεία, αναπλάθει την επιδερμίδα, βοηθά στη διατήρηση της ελαστικότητας και κάνει το δικό της SPA στο δέρμα, αφού το αποσυμφορεί από το μεγαλύτερο εχθρό του: το άγχος.

**Αναπλαστική 24ωρη κρέμα «Reparation Anti-Stress» DERMOVITAL**



5

## I love lime

Ο Βασιλιάς Γεώργιος ΙΙΙ ήξερε τις ευεργετικές ιδιότητες του lime. Έτσι πρόσταξε όλη την αυλή να το καταναλώνει καθημερινά. Σήμερα θα χρησιμοποιούσε και το «Lime Shower Gel», που περιποιείται απλά το δέρμα χωρίς περιττά χημικά, αφήνοντας μια φυσική, λεμονάτη μυρωδιά.

**Τζελ μπάνιου «George III Lime Showergel» € 5,48 KINGSAND QUEENS**



6

## Νατουραλισμός

Στην πρώτη γραμμή της αντιγήρανσης. Ιδανική για τα πρώτα -άντα, η κρέμα ματιών με μυρτιά και γιασεμί προσφέρει ενυδάτωση στην ευαίσθητη επιδερμίδα των ματιών, δεν λαδώνει, αυξάνει την ελαστικότητα του δέρματος και παρατείνει τη ζωή των κυττάρων. Και όλα αυτά με 93% φυσικά συστατικά.

**Κρέμα ματιών «Eye Cream Fine Line Reducer» € 29 APIVITA**

3

## Wonderland

Το άρωμα της άνοιξης άνθισε σε νέα συσκευασία. Φρουτένιο και λουλουδάτο ταυτόχρονα, με βανίλια, ροδάκινο, musk, φρεσκοκομμένο γρασίδι και τριαντάφυλλο, έρχεται σε μπουκάλι αντάξιο μιας Αλικής στη Χώρα των Θαυμάτων.

**Άρωμα «Petit Cherie» ANNICK GOUTAL (ATTICA)**



-Μ.Π.



«Eternity Summer» € 59,70  
τα 50 ml CALVIN KLEIN



«Hugo» € 44,70  
τα 50 ml  
HUGO BOSS

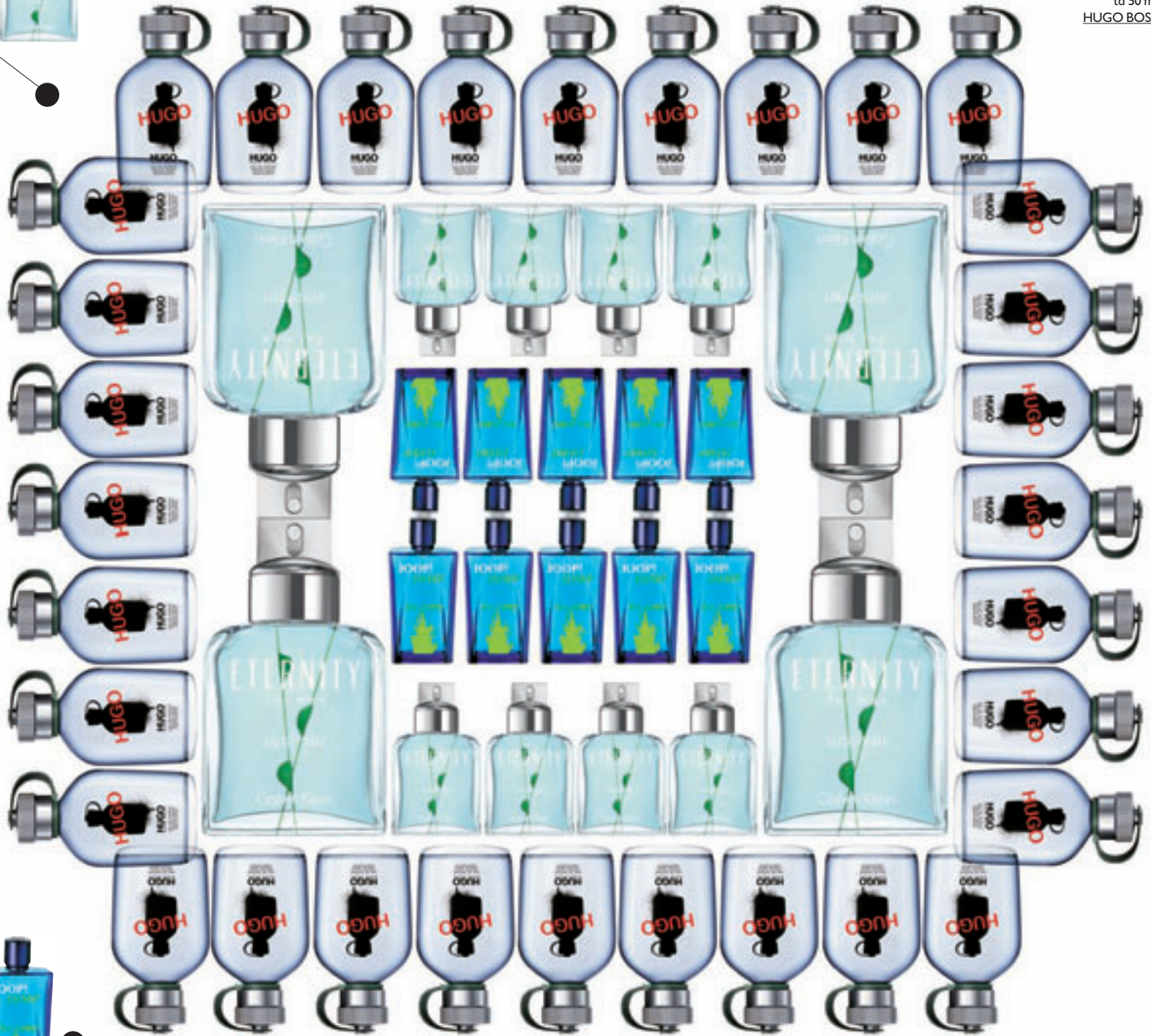

Hot Summer  
«Joop! Jump» € 42  
τα 50 ml JOOP

# FOR HIM

Αγόρια για φίλημα

Επιμέλεια: ΚΩΝΣΤΑΝΤΙΝΑ ΒΛΑΧΟΠΟΥΛΟΥ, ΜΑΡΙΑΝΙΝΑ ΠΑΤΣΑ



# ΕΓΙΝΑ ΓΚΟΦΡΕ!

Αυτό το ενοχλητικό, καπιτονέ παπλωματάκι που αγκαλιάζει τους γοφούς ονομάζεται κυτταρίτιδα. Και πρέπει να πεθάνει.



Αρωματικό σπρέι σώματος για σύσφιξη Precision «Firming And Revitalising Body Spray» **CHANEL**



Αντικυτταριτιδικό προϊόν Anew Clinical «Trilaser Cellulite Corrector» € 43 **AVON** 210 6605.749



Αντικυτταριτιδικό τζελ που απορροφάται εύκολα «Plasticity Gel Lipo-Correcteur Anti-Cellulite» € 43 **DIOR**



Αντικυτταριτιδικό και ενυδατικό αρωματικό τζελ Body Creator «Aromatic Sculpting Concentrate» **SHISEIDO**



Αντικυτταριτιδικό τζελ κατά της κατακράτησης υγρών που απορροφάται εύκολα «Body Performance» € 42,60 **ESTÉE LAUDER**



Λοσιόν κατά της κυτταρίτιδας με ginger και bayberries «Triple Action Cellulite Lotion» **GREEN PEOPLE ORGANIC BODY SPA (BOTANICA)**



Αντικυτταριτιδική και συσφικτική κρέμα με ιαματικό νερό και αμινοκίνη G «Lipo Metric» € 24 **VICHY**



Αντικυτταριτιδικό τζελ με ρολέτα για αποσυμφορητικό μασάζ και καλύτερη απορρόφηση «Roll-On Body Tonic» € 13,13 **GARNIER**



Αντικυτταριτιδικό τζελ απολέπισης «Anticellulite Body Scrub» (μαζί με το anticellulite body system) € 29,90 **APIVITA**



Σέρομ κατά της κυτταρίτιδας «Body Focus Cellulite Serum» € 24 **THE BODY SHOP**

**Γιατί σε μένα;** Το dna είναι η μεγαλύτερη αιτία για πολλές από τις ατέλειές μας. Οι παράγοντες σχηματισμού της κυτταρίτιδας όμως είναι πολλοί, από ορμονικές διαταραχές (εφηβεία, κλιμακτήριος, εγκυμοσύνη) έως κακό κυκλοφορικό. Στην καταπολέμησή της βοηθάνε η συστηματική άσκηση, η κατανάλωση άφθονου νερού, η αποφυγή καπνίσματος και λιπαρών τροφών.

**Haute cuisine:** Το αλκοόλ και το αλάτι είναι σύμμαχοι της κυτταρίτιδας. Αλλά υπάρχει και μια σειρά από τροφές που την καταπολεμούν: τα φρούτα και λαχανικά (ειδικά ακτινίδια, μήλα, μούσμουλα, κόκκινη πιπεριά, μαιντανός, πεπόνι, φράουλες, χόρτα), τα όσπρια και τα ψάρια. **Super sos:** το πράσινο τσάι.

**Απολέπιση:** Καλό είναι να γίνεται απολέπιση πριν από την εφαρμογή των αντι-κυτταριτιδικών στα επίμαχα σημεία, με λούφα ή ένα απολεπι-

στικό προϊόν. Με αυτό τον τρόπο απομακρύνονται τα νεκρά κύτταρα και η περιοχή απορροφά καλύτερα το προϊόν. Είναι προτιμότερο να μην εκτίθεται το δέρμα στον ήλιο μετά την απολέπιση, για να μην προκληθούν δυσχρωμίες.

**Χρήση:** Η εφαρμογή γίνεται απλώνοντας το προϊόν από κάτω προς τα πάνω. Ειδικά στους γλουτούς και στην κοιλιά κάνουμε κυκλικές κινήσεις, για να διευκολύνουμε τη λεμφική κυκλοφορία. Αν δεν διαθέτουμε χρόνο επιλέγουμε προϊόντα με ελαφριά υφή, σε μορφή τζελ ή σπρέι, που απλώνεται εύκολα και απορροφάται αμέσως.

**Super Sos:** Όχι στα καυτά μπάνια. Τα χλιαρά ή κρύα είναι προτιμότερα διότι συσφίγγουν. Τα ψηλά τακούνια δεν βοηθάνε. Το ίδιο και τα πολύ στενά ρούχα, που σφίγγουν την περιοχή των γοφών και εμποδίζουν την κυκλοφορία. -Μ.Π.



# LOOK OK HERE-THERE

ΚΑΠΕΛΑ



ΡΟΜΑΝΤΙΚΟ ΡΑΝΤΕΒΟΥ



TENNIS CLUBS

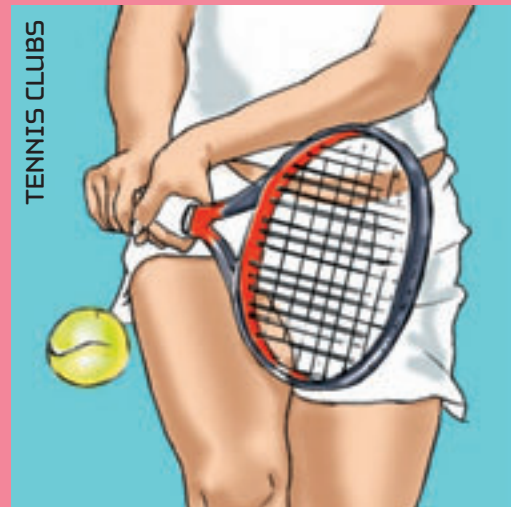

## ΤΟ ΔΕΥΤΕΡΟ ΚΑΛΥΤΕΡΟ ΠΡΑΓΜΑ ΣΤΗ ΖΩΗ Σ' ΑΥΤΗ ΤΗΝ ΠΟΛΗ (ΑΘΗΝΑ & ΘΕΣΣΑΛΟΝΙΚΗ)

ΓΡΑΦΟΥΝ: ΔΗΜΗΤΡΑ ΤΡΙΑΝΤΑΦΥΛΛΟΥ, ΤΖΕΝΗ  
ΣΤΑΥΡΟΠΟΥΛΟΥ, ΓΙΑΝΝΗΣ ΝΕΝΕΣ, ΓΙΩΤΑ  
ΑΡΓΥΡΟΠΟΥΛΟΥ, ΓΙΑΝΝΗΣ ΚΩΝΣΤΑΝΤΙΝΙΔΗΣ,  
ΜΑΡΙΑΝΙΝΑ ΠΑΤΣΑ, ΡΟΖΑΛΙΑ ΠΛΑΤΩΝΟΣ,  
ΜΥΡΣΙΝΗ ΛΙΟΝΑΡΑΚΗ  
ΘΕΣΣΑΛΟΝΙΚΗ: ΒΑΓΙΑ ΜΑΤΖΑΡΟΓΛΟΥ  
ΕΙΚΟΝΟΓΡΑΦΗΣΗ: Σ. ΠΕΧΛΙΒΑΝΙΔΗΣ, Φ. ΠΕΧΛΙΒΑΝΙΔΗΣ



## ΑΘΗΝΑ

ΛΥΣΑ(ΡΙ) ΟΜΟΡΦΙΑΣ, ΝΥΧΙΑ, ΜΥΤΗΝΓΚ, ΠΑΠΟΥΤΣΙΑ, SPORT SHOES, ΚΟΜΜΩΤΗΡΙΑ

### ΛΥΣΑ(ΡΙ) ΟΜΟΡΦΙΑΣ

#### ΑΡΙΒΙΤΑ

Σόλωνος 26, Καλλιανίκι, 210 3640.560  
Φαντάσου ένα shop μαζι με μίνι-spa. Στο ισόγειο τα φυσικά προϊόντα, στον ημιώροφο οι παραγγελίες για τα προσωπικά σου καλλυντικά στο υπόγειο οι θεραπείες για πρόσωπο και σώμα. Τα καλύτερα; Οι μάσκες για όλες τις δουλειές και το μέλι από διάφορες ποικιλίες. Το καλύτερο όλων: Κάνε stop στην Σόλωνος, μπες μέσα και ζήτα να σου κάνουν μασάζ κεφαλιού. Θα τα ξεχάσεις όλα!

#### BEAUTY SHOP

Μηθίων 2, Καλλιανίκι, 210 3612.666 / Κηφισίας 210, Ψυχικό, 210 6775.527 / Α. Μεταξά 33-35, Πλυράδα, 210 8943.378 και αθήνα. Από το 1982, που άνοιξε το πρώτο στο Κολωνάκι, μας βάφει, μας περιποιείται και μας ομορφαίνει κάθε μέρα. Με μια σειρά καλλυντικών όλη δικιά τους, τα Beauty Shop λάνσαραν τα Priorities που αγαπήσαμε. Προϊόντα μακιγιάζ, κρέμες, αρώματα, αντιγηρατικά αλλά και προϊόντα styling για τα μαλλιά και φοβερά αξεσουάρ. Βρίσκεις τα πάντα, όποτε και αν πας.

#### BODHISATTVA

Κεντρική Διόθεση: Σόλωνος 14, Αθήνα, 210 3649040  
Σε επιλεγμένα φαρμακεία. Ολιστικά καλλυντικά αποκλειστικά φυτικής προέλευσης που κερδίζουν συνεχώς έδαφος. Η μεγάλη γκάμα περιλαμβάνει από αρωματικά έλαια, έλαια και αφρόλουτρα για το μπάνιο μέχρι γαλακτώματα για το σώμα με υπέροχες μυρωδιές, κρέμες για τα μαλλιά, φυτικά αρωματικά κεριά... Σημαντικό ατού: οι συσκευασίες είναι πλήρως ανακυκλώσιμες.

#### BODY SHOP

Ερμού 33, 210 6123.758 / Πατρ. Ιωακείμ 6, 210 7259.166 / Αγ. Μελετίου 56, 210 8661.464  
Προϊόντα περιποίησης για το πρόσωπο και το σώμα, από τα πρώτα «φυσικά και αγνά υλικά» που αγαπήσαμε. Πολύ πετυχημένη η αρωματική σειρά White Musk και οι συσκευασίες δώρων. Υπέροχες λίμες νυχιών. Και για να μην ξεχνιόμαστε, πολύ funky προφυλακτικά.

#### BOTANICAL HERBS

Πλ. Αγίας Εφραίμς 2 & Βασιλικής 1, Αιόλου, 210 3310.088  
Ο ναός της φυσικής περιποίησης. Καλλυντικά με βιολογικής καλλιέργειας συστατικά,

οργανικά βότανα αγιουρβέδα, συμπληρώματα υγείας και διατροφής, ελεγμένα και πιστοποιημένα από παγκόσμιους οργανισμούς. Όλα αυτά, από τις καλύτερες στο είδος φίρμες: Neal Yard, Green People, Natura Organics, Helios, Sanhelios κ.ά. Έκκληση, ο ειδικά διαμορφωμένος χώρος για εφαρμογή εναλλακτικών θεραπειών (αρωματοθεραπεία, αιθέρια έλαια, μασάζ, ρέικι, γιόγκα κ.ά).

#### GALERIE DE BEAUTÉ

Τρίτωνος 48, Παλαιά Φάληρα, 210 9883.799, www.galeriedebeaute.gr  
Όλα τα επώνυμα καλλυντικά που ξέρουμε, στις καλύτερες τιμές. Κοντά στα επώνυμα stand βρίσκονται και τα υπόλοιπα που απαιτεί η γυναικεία περιποίηση. Από ταμπιλάκι των φρυδιών μέχρι νεσεσέρ... Μέρα έρχεται, νύχτα φεύγει. Αρκετά μεγάλο δίκτυο καταστημάτων, για να βρίσκεις αυτό που σε βολεύει.

#### HONDOS CENTER

Πλατεία Ομονοίας 4-6, 210 3255.466  
Η μεγάλη μας Disneyland! Θέλεις να κάνεις όλα τα ψώνια της σεζόν ή απλά να φύγεις με ένα μικρό πακέτάκι; Ανεβοκατεβαίνεις τις κυλιόμενες και χαζεύεις την ποικιλία από καλλυντικά, εσώρουχα, designer's ρούχα, πλήθος αξεσουάρ (τσέκαρε αυτά για το σκυλάκι σου), home spa και όλα τα είδη για το σπίτι. Συνεχίζεις με μουσική, dvd, βιβλία, ψάξε και για καινούργιο κινητό και μην παραλείψεις να γεμίσεις την ντουλάπα σου με όλες τις διαφορετικές μάρκες σε παπούτσια, μπουφάν και πουλόβερ. Πάρε μια ανάσα στο café-εστιατόριο με ένα ζεστό καπουτσίνο και τέλεια ελαφριά γεύματα. Δεν έχεις ωραιότερη θέα.

#### KOPPEΣ

Αποκλειστικά στα φαρμακεία. Φαρμακείο Κορρέ: Ερατοσθένους & Ιβύκου 8, Παγκράτι, 210 7222.774  
Τα γνωστά καλλυντικά με τα αγνά υλικά, που έχουν ξετρελάνει από Νεοϋορκέζες μέχρι... Κινέζες! Στην κατηγορία «πρωτότα με βότανα» θα βρεις σκευάσματα με τη χρήση παραδοσιακών φαρμακευτικών φυτών και είναι συμβατά με την ομοιοπαθητική. Επίσης, ομοιοπαθητικά διαλύματα με μαστίχα και δυόσμο, στιγμιαία ροφήματα, υποκατάστατα του καφέ με κριθάρι (όπως Κατοχή) και τσί-

χλες με μάραθο και δεντρολίβανο ή λεμόνι.

#### MAC

www.macosmetics.com  
Εδώ θα ανακαλύψεις πώς ηθοποιοί, μοντέλα και γενικώς διασημότητες απέκτησαν το τέλειο πρόσωπό τους (ξεπλένεται). 1ον: Εάν υπάρχει μια τάση στο make-up, εδώ θα τη βρεις. 2ον: Το προσωπικό μάς μαθαίνει πώς να λειανούμε τις (σχεδόν ανύπαρκτες) στέλειές μας. 3ον: Εδώ υπάρχουν τα τελειότερα πινέλα που μετατρέπουν το πιο ταπεινό καλλυντικό σε ακαταμάχητο όπλο πρώτης κατηγορίας. Ένα βαζάκι rigidim (φοριέται σε μάλα, μάτια και όπου αλλού καταλαβαίνεις) σε βγάζει μια ζωή.

#### MASTHASHOP

Πανεπιστημίου 6 & Κριεζιάτου, 210 3632.750  
Κάτι έχει γίνει και η μαστίχα είναι σούπερ της μόδας: καλλυντικά για πρόσωπο και σώμα, αλλά και γλυκά, ποτά και βιβλία για την ιστορία και τις ιδιότητες ενός προϊόντος το οποίο μέχρι τώρα χαιρόταν μόνο όσες είχαν προίκα στη Χίο. Οι οδοντόκρεμες σου φτιάχνουν τη διάθεση κάθε πρωί. Από τη συνεργασία με τον Κορρέ έχουν προκύψει εξαιρετικά φυσικά καλλυντικά, όπως η μαλακτική κρέμα μαλλιών με μαστιχέλαιο και προβιταμίνη B5.

#### SEPHORA

Αιόλου 97 & Λυκαούργου 1 / Ερμού 24, Σύνταγμα / Θησέως & Δαβάκη, Καλλιθέα / Κων. Παλαιολόγου 1, Ν. Σμίρνη / Athens Mall, Μαρούσι  
Όλες οι επώνυμες φίρμες και αρώματα, αλλά και πρωτοποριακές σειρές που δημιουργούν παγκόσμιες τάσεις: Murad, Make up for ever, Sephora Products, Priorities, Strivectin, Stila, Eisenberg. Οικονομικά-ποιότητα καλλυντικά για τα κορίτσια, πιο «σοβαρά» για τα μεγαλύτερα κορίτσια και πολλά αξεσουάρ.

#### TRES B

Υμηθίων 131 & Βασιλειδών Γεωργίου, Πειραιάς, 210 4137.707  
Πλήρεις σειρές περιποίησης, στομικής και βρεφικής υγιεινής (σαμπούν, αφρόλουτρα, σαπούνια, πάνες για μωρά, κρέμες ημέρας, νύχτας κ.ο.κ) από τέσσερις διαφορετικές μάρκες βιολογικών προϊόντων. Ο ιδιοκτήτης Πέτρος Σπανός έφερε μέχρι και ρούχα και εσώρουχα από βιολογικό βαμβάκι Αιγύπτου και Τανζανίας (!)

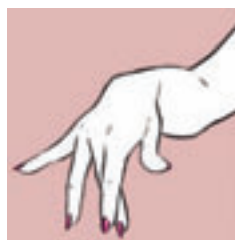

### ΝΥΧΙΑ

#### ARTE+ NAILS & MAKE UP GALLERY

Βουκουρεστίου & Φωκυλίδου 12, 210 3620.046  
Μανικιούρ-πεντικιούρ στο μικροσκοπικό, απλό, funky, καλλιτεχνικό. Το «ρεκτιφιέ» του σώματος συνεχίζεται με: ονυχοπλαστική (μικρή μάγισσα) και μασάζ προσώπου και σώματος με αιθέρια έλαια. Highlight το μακιγιάζ (πρωινό, νυφικό και βραδινό) από εξειδικευμένο make up artist. Αν θες και άλλο (μικρή αχόρτανη) ρίξε μια ματιά και στα χειροποίητα αξεσουάρ, τσάντες και κοσμήματα της Μαργαρίτας Γαλανού.

#### BUTTERFLY NAILS

Αγ. Γεωργίου 21, Χαϊλήντρι, 210 6832.403  
Ταπεσορία τύπου Laura Ashley και βικτοριανά φλιτζανάκια για τον καφέ σου. Έτσι θα ξεκινήσεις. Στα ατού, το άψογο μακιγιάζ και πεντικιούρ για το οποίο έχει προηγηθεί επισταμένο spa και αποτρίχωση με κλωστή (για χείλια, πηγούνι και δάχτυλα), μια αποτελεσματικότατη μέθοδος πακιστανικής προέλευσης. Ακόμα: τεχνητά νύχια (φυσική ενίσχυση, τοποθέτηση και συντήρηση), tattoo με henna, σχήμα και καθαρισμός φρυδιών και (αυτό που μας άφησε κόκαλο): περμανάντ και βαφή στις βλεφαρίδες!

#### MAGIC NAILS

Πειθασιός 7, Περιστέρι, 210 5752.310  
Το spa του manicure και του pedicure, ο ένα χώρο απολύτως εξειδικευμένο στην περιποίηση των νυχιών. Οι υπηρεσίες εδώ είναι πρωτότυπες και επαγγελματικές: Τεχνητά νύχια και φυσική ενίσχυση με gel, διακόσμηση με στρας και θεραπεία παραφίνης για τα άνω και κάτω άκρα. Αν θες να φύγεις εντελώς brand new, μπορείς να δοκιμάσεις και την αποτρίχωση (κλωστή και κερί), τη henna tattoo και τα μασάζ σιάτσου και χαλαρωτικό.

#### TOP TO TOES

Ομήρου 56 & Σκουφά, 210 3638.881

Οι επιλογές για αισθητική και χαλάρωση είναι τόσο πολλές που έρχεται όρθια και φεύγει μπουσουλώνας. Έχουμε και λέμε: μανικιούρ, πεντικιούρ, spa μανικιούρ σπα πεντικιούρ, αποτρίχωση και solarium. Ακόμα, ονυχοπλαστική (gel, ακρυλικό και με μετάξι) και προσωπικά προγράμματα power plate. Ποιτικά καλλυντικά, τεχνήτριες και γυμναστές με εμπειρία είναι οι «ξεναγοί» σου σε αυτή την παραδεισένια επίσκεψη.

### ΜΥΤΗΝΓΚ

#### ΚΕΝΤΡΟ ΡΙΝΟΠΛΑΣΤΙΚΗΣ, ΩΤΟΠΛΑΣΤΙΚΗΣ & ΠΛΑΣΤΙΚΗΣ ΧΕΙΡΟΥΡΓΙΚΗΣ ΠΡΟΣΩΠΟΥ «ΑΦΡΟΔΙΤΗ»

Παραδείσου 34, Παράδεισος Αμαρουσίου, 210 6852.655  
Ο Dr. Βασίλης Παυλιδέλης, είναι χειρουργός Ωτορινολαρυγγολόγος και εξειδικεύεται στη Ρινοπλαστική, την Ωτοπλαστική & Πλαστική Προσώπου. Πηγαίνετε, τους λέτε τι θέλετε ν' αλλάξετε, το συζητάτε, σας κάνουν πλήρη ενημέρωση και σας δείχνουν πώς θα είνε «μετά» με πρόγραμμα εικονικής (virtual) εμφάνισης. Στο πλήρως εξοπλισμένο, φιλικό και οικείο χώρο, αναλαμβάνει επανορθωτικές, αισθητικές και λειτουργικές εγχειρήσεις προσώπου.

### ΠΑΠΟΥΤΣΙΑ

#### ANGELA RAPTI

Ερμού 58-60, 3ος όροφος, 210 3635.445  
Η Άντζελα παρατηρεί το στιλ σου, παίρνει το πόδι και σχεδιάζει σύμφωνα με τις ακριβείς προδιαγραφές σου πάνω σε ιδέες της. Για να περπατάς πάνω σε ένα ζευγάρι που δεν επαναλαμβάνεται.

#### BALLY

Αθήνα: Σταδίου 4, 210 3217.495 / The Mall Athens, Ανδρέα Παπανδρόπου 35, Μαρούσι, 210 6196.601 / Attica, Πανεπιστημίου 9, 211 1802.500 - Θεσσαλονίκη: Μακένζου Κινγκ 8, 2310 264873  
Οι fun μπάνιουν για τα κλασικά Bally. Εσύ ψάξε τις νέες κολεξιόν στο ισόγειο. Αγαπήσαμε: το λευκό Edwards με τα πλεξουδάτα λουράκια, το κατάμαυρο βελούδινο πέδιλο που ακούει στο όνομα Carey, τα Joles με τα ψηλά ξύλινα τακούνια, το ολόισιο σανδάλι Judy,

τις ροζιγέ εσπαντρίγιες Odensia και τις πολύχρωμες γυαλιστερές μπαλαρίνες. Δοκίμασε τις πλατόφρμες Thresa με τη χρυσή αγκράφα! Ε, ψάξε κι εσύ κάτι...

#### BATON PREMIERE

Αναγνωσταπούλου 10, Καλλιανίκι, 210 3601.611  
Υπέροχα εκκεντρικά παπούτσια Dukas αλλά και Barbara Bui. Επίσης, Collection Privée και άλλα, αστηρά επιλεγμένα από το εξωτερικό, για όσες περπατούν πρωτότυπα.

#### CAMPER SHOP

Αναγνωσταπούλου 23 και Ηρακλείτου, Καλλιανίκι, 210 3629.398 / Ερμού 34, Σύνταγμα, 210 3216.709  
Το πιο άνετο περπάτημα, στο πιο γερό περιτύλιγμα με σκελετική δόση χιούμορ: Το ένα παπούτσι σου ρίχνει αλάτι και το άλλο πιπέρι.

#### ECART

Χαρήτση Τρικοπού 9, Εξάρχεια, 210 3823.994, www.ecart.gr  
Από τα ωραιότερα καταστήματα της περιοχής, με art deco αναφορές. Παπούτσια και τσάντες που ζηλεύουμε. Θα βρεις φίρμες από Ιταλία, Ισπανία ή Γαλλία, όπως Vicmatie, Logan, Pedrogarcia, Tremp αλλά και Camper. Πολύ φινιρισμένα και εξαιρετικά δέματα. Πέρασε μέσα και θα καταλάβεις γιατί τα παπούτσια μπορεί να γίνουν ο καλύτερος φίλος σου.

#### NAK

Εμπορικό κέντρο The Mall Athens, Μαρούσι, 210 6196.601  
Μπες και διάλεξε ανάμεσα στις μεγάλες μάρκες, όπως Versace, Vialis, Rodo, Fabi, Via Spiga, Stuart Weitzman κ.ά. Επίσης, εντυπωσιακές τσάντες και εξαιρετικά αξεσουάρ σε όλες τις τιμές.

#### OLD ATHENS - VASSILIS ZOULIAS

Κανάρη 17, Καλλιανίκι, 210 3614.762  
Διαχρονικά και συγχρόνως απόλυτα μοντέρνα σχέδια από γόβες, μοκασίνια και μπαλαρίνες, όλα με την υπογραφή του Βασίλη Ζουλιάν. Οι τσάντες είναι σκέτη έκκληση, καθώς και τα φουλάρια με την κα Τελενδρή, που σχεδίασε ο Κωνσταντίνος Κακανιάς σε παγκόσμια αποκλειστικότητα για το Old Athens.

#### ROLLINI

Ερμού 16, 210 3234.838 / Τσακίωφ 11, Καλλιανίκι, 210 3635.390 / Πατισίων 133, 210 8643.359 / www.rollini.gr



# LOOK THERE

Κάθε παπούτσι και τσάντα είναι μοναδικά, από κλασικά και απλά μέχρι εκκεντρικά και glamorous βραδινά, από την πιο γνωστή ελληνική (παρακαλώ!) εταιρεία στο χώρο.

## ΣΠΗΛΙΟΠΟΥΛΟΣ

Ερμού 63, Αθήνα, 210 3227.590 / Αδριανού 50, Μοναστηράκι, 210 3219.096

Από το 1929 προμηθεύει με δερμάτινα παπούτσια και αξεσουάρ τις έξυπνες Αθηναίες που μπορούν να αποκτήσουν κλασικά ή μοντέρνα κομμάτια - και από γνωστές φίρμες - σε τιμές μαλαματένιες. Μέσα σε ένα μόνιμο πανζουρλισμό, πρέπει να διεκδικήσεις με σθένος το εύρημά σου ανάμεσα στα ατάκτως ριγμένα γοβάκια στα ράφια, και να σταθείς και σαν πελεκάνος για να δοκιμάσεις το τεμάχιο, αξίζει όμως τα ακροβατικά.

## TSAKIRIS MALLAS

Κεντρική διάθεση: Λεωφ. Βουλιαγμένης 60, 210 9976.100 / Ερμού 14, 210 3244.839

Όνομα που σε βγάζει λάδι στο παπούτσι εδώ και χρόνια. Στις βιτρίνες του βρίσκεις τα πάντα. Μπότες ψηλές, χαμηλές, μυτερές, στρογγυλές αλλά και all time classic μπαλαρίνες με σχέδια και απλές. Ψηλοτάκουνες γόβες αλλά και καθημερινά άνετα ζευγάρια. Τα αγαπάμε όλα.

## SPORT SHOES

### ASICS

Κεντρική διάθεση: Λεωφ. Πεντέλης 70, Χαλάνδρι, 210 6855.494-5.

Το όνομα δεν είναι τυχαίο. Anima Sana In Corpore Sano σημαίνει Nous Υγίης Εν Σώματι Υγίει και λειτουργεί από το 1949 οπότε και ο Kihahiro Onitsuka λάνσαρε τα πρώτα running shoes. Αθλητικά παπούτσια για τρέξιμο, για τένις αλλά και sportstyle. Η σειρά Interim είναι ιδανική για τα κορίτσια το καλοκαίρι, με χρώματα και σχέδια παιχνιδιάρικα. Εκεί θα βρεις και τα ONITSUKA TIGER by ASICS με τις αθλητικές μπαλαρίνες Norico και Mexico Tigress.

## ΚΟΜΜΩΤΗΡΙΑ

### ΒΑΓΓΕΛΗΣ ΧΑΤΖΗΣ

Κηφισίας 196, Ψυχικό, 210 6747.011

Ο κορυφαίος όλων. Ηλίστα των επώνυμων πελατών του είναι τόμος. Ο αεικίντος Γιάννης αλλά και όλοι οι συνεργά-

τες φροντίζουν για την cool ατμόσφαιρα και το lux service. Μια ελαφρά εξειδίκευση στις πιο φυσικές ξανθές βαφές την έχουν από την εποχή της Ρούλας. Προσοχή, μη διανοηθείς να σκάσεις μύτη χωρίς ραντεβού. Μην ξεχάσεις φεύγοντας να πάρεις Look και Athens Voice.

### DANIEL'S

Μαυρομικαήλ 20, Εξάρχεια, 210 3610.278

Ο Daniel μοιάζει με τον Χιούι Λιούι και στα 80s δούλευε για τον Vidal Sassoon στο Λονδίνο, οπότε τα extreme κουρέματα είναι η ειδικότητά του, όπως και τα afro-rasta, τα οποία φέρουν σφραγίδα γνησιότητας, αφού συνεργάζεται με κομμωτές από τη Μαύρη Ήπειρο. Κούρεμα, dreadlocks, βαφή, ανταύγειες και τέλεια κοτσιδάκια.

### D. FRANK

Σίνα 50 & Αναγνωστοπούλου, Κολλωνάκι, 210 3603.297

Ο Φραγκίσκος έχει διανύσει μια διαδρομή 17 χρόνων, οπότε και τα αποτελέσματα είναι εγγυημένα. Η μίνιμαλ αισθητική του χώρου σε προετοιμάζει για το κούρεμά σου, εναρμονισμένο στην ιδέα της απλότητας. Κούρεμα, χτένισμα, ανταύγειες, βαφή, όλα όσα κάνει ένα κλασικό κομμωτήριο, αλλά με εκπλήξεις. As πούμε, αν θες βαφή με παράλληλη μουσική ενημέρωση, ζήτη να σε βάλει ο Γιώργος. Μην απλώσεις χέρι, ο Φραγκίσκος είναι ωραίο παιδί, αλλά καπαρωμένο. Μην ξεχάσεις φεύγοντας να πάρεις Look και Athens Voice.

### GEORGIOS DOUDESSIS

Βουκουρεστίου 39, Κολλωνάκι, 210 3629.970

Ο επαγγελματισμός και η μοντέρνα αισθητική του Γιώργου Δουδέση άλλαξαν για πάντα την κοσμοθεωρία των αθηναϊκών κομμωτηρίων. Κατά καιρούς έχει συνεργαστεί με τα πιο γνωστά περιοδικά και έχει κάνει τις κομμώσεις για ταινίες, θεατρικά, σίριαλ. Ζήτη του ό,τι θες: Κούρεμα σε στιλ blitz, new wave, 30s, ασύμμετρο, ή βαφή με τα πιο φωτεινά χρώματα που έχεις δει. Δίπλα σου η Καροφυλλιά Καραμπέτη, η Ναταλία Δραγούμη και λοιπά ονόματα του underground σόουμιτζ. Μην ξεχάσεις φεύγοντας να πάρεις Look και Athens Voice.

### HEADZ - ΓΙΩΡΓΟΣ ΙΩΑΝΝΙΔΗΣ

Αχιλλέως 54, Π. Φάληρο (στάση

τραμ Παναγίτσα), 210 9835.238

Πολυ-κομμωτήριο για όλες τις δουλειές: εμπνευσμένες βαφές, αρτίστικα κουρέματα, πώληση προϊόντων Kerastase, μανικιούρ, πεντικιούρ και χαλάουσα (€ 30 και για τα δύο πόδια, πάνω-κάτω!), θεραπείες μαλλιών, μουσικές και sexy ατμόσφαιρα όλη την ημέρα. Κούρεμα € 25, βαφή από € 45.

### ΙΩΑΝΝΗΣ

Εθνικής Αναστάσεως 33, Χαλάνδρι, 210 6858.060/ Ακαδημίας 5, Κολλωνάκι, 210 3609.004,

[www.ioanniscoiffure.gr](http://www.ioanniscoiffure.gr)

Αγαπημένο όνομα από το 1988. Το μαγαζί του Κολωνακίου σκίζει από ντεκόρ, χτενίζεσαι και γουστάρεις να καζεύεις τριγύρω. Στο Χαλάνδρι θα πάθεις πλάκα με τους τρεις πολυέλαιους αντίκες και θα ζεσταθείς από την πέτρα και το ξύλο. Περιποίηση φουλά από ανθρώπους με άποψη και οι καλύτερες συμβουλές για τα μαλλιά και το στιλ σου.

### MOD'S HAIR

Αγ. Μελετίου 72, Αθήνα, 210 8616.283, 210 8642.700

Όνομα-εγγύηση, αλλά και μία από τις μεγαλύτερες αλυσίδες κομμωτηρίων, που την ξέρεις και την εμπιστεύεσαι. Κάθε σεζόν και μία καινούργια κολεξιόν, από ένα κομμωτήριο που λανσάρει μόδα στα μαλλιά. Όλοι πρόθυμοι για συμβουλές, ιδέες και προτάσεις, το μόνο που έχεις να κάνεις είναι να το ζητήσεις.

### ΤΡΥΦΩΝ ΣΑΜΑΡΑΣ

Βασιλέως Κωνσταντίνου 30, Αθήνα 210 7230.890, 7235.106

Πάρε την απόφαση εγκαίρως και κλείσε ραντεβού με τον ίδιο τον Τρύφωνα (θα σου τα κόψει σουπερ και μάλιστα στο ρινέ του). Όσο σε λούζουν και σου κάνουν μασάζ στο κεφάλι σου, χαλαρώνεις μέσα στον ντιζάιν ασπρόμαυρο χώρο και όσο στα στεγνώνουν, πίνεις γαλλικό με γεύση φουντούκι. Κάνουν και extension. Το φόρτε του, οι βαφές. Μην ξεχάσεις να κλείσεις ραντεβού. Απαραίτητο!

### TONY & GUY

Ερμού 118, Αθήνα, 210 3222.120, 210 3222.170 / Ελ Βενιζέλου 104, Νέα Ερυθραία, 210 8073.703, 210 8071.905, [www.toniandguy.co.uk](http://www.toniandguy.co.uk)

40 χρόνια κομμωτήρια, έχουν κόψει... Συνδυασμός κουρέματος σε βρεγμένα και στεγνά μαλλιά (μισό μισό) για να βλέπεις το ρεαλιστικό αποτέλεσμα του κουρέματος. Θεραπείες, χτενίσματα και εκτενής συζήτη-

# Ecart

SHOES FOR EXCEPTIONAL WOMEN



Χαριλάου Τρικούπη 9

Τηλ.: 210 3823994

[www.ecart.gr](http://www.ecart.gr)



## ΚΟΜΜΩΤΗΡΙΑ, ΠΗΡΑ ΚΟΚΚΙΝΑ ΓΥΑΛΙΑ, ΜΑΘΕ ΠΑΙΔΙ ΜΟΥ ΓΡΑΜΜΑΤΑ, ΣΠΑ-ΣΕ ΜΕ, ΚΟΡΜΙ ΘΑΝΑΤΗΦΟΡΟ, ΚΑΤ' ΟΙΚΟΝ, ΣΩΜΑ ΚΑΙ ΝΕΥΡΑ ΤΣΑΤΑΛΙΑ, ΠΙΛΑΤΕΣ, ΥΟΓΑ, ΥΟΓΑ ΣΤΟ ΣΠΙΤΙ,

ση με το team, για να καταλήξεις με κουπ που σε αντιπροσωπεύει. Κούρεμα, χτένισμα, βαφή και permanente. Οι τιμές αυξάνονται από € 3 έως € 10, ανάλογα με το αν σε «επιμελείται» ο stylist, ο senior stylist ή ο style director (έχει μια γραφειοκρατία).

### PHD-PROSTHETIC HAIR DESIGNS

Αμερικής 17, 210 3630.101  
Κέντρο αποκατάστασης και μεταμοσχεύσεων μαλλιών. Με προσαρμογή στις δικές σας επιθυμίες και ανάγκες, φτιάχνετε ένα πρόγραμμα, με επισημονικές λύσεις για να «έχετε πάλι τα μαλλιά σας». Αντιμετωπίζουν σοβαρά προβλήματα, όπως μεγάλες ή μικρές αραιώσεις ή απώλειες μαλλιών λόγω ατυχήματος ή ασθένειας, έντονη τριχόπτωση. Μπορείτε να το επισκεφτείτε και για πρόληψη, extensions και hair styling.

### ΠΗΡΑ ΚΟΚΚΙΝΑ ΓΥΑΛΙΑ

#### ΔΜΟΥΡΓΙΑΝΟΣ - ΠΑΓΚΡΑΤΙ

Υμηττού 111, Παγκράτι, 210 7510.334

Τα τελευταία μοντέλα από όλες τις μεγάλες μάρκες (Dior, YSL, Marc Jacobs, Burberry, Chanel κ.ά.) κι ένα άψογο σέρβις. Ότι ψάχνεις θα το βρεις: από νεανικά και κλασικά σχέδια μέχρι τις νέες σειρές που κυκλοφορούν κάθε σεζόν. Μια σίγουρη επιλογή στην αγορά των οπτικών.

#### BE SEEN

Ακαδημίας 44 & Σίνα, 210 3620.044 / Αγ. Παρασκευής 34, Χαλάνδρι, 210 6811.478

Αν πιστεύεις πως τα γυαλιά οράσεως οφείλουν πάνω απ' όλα να παίζουν το ρόλο του αξεσουάρ, εδώ βρίσκεις upper σύγχρονα γυαλιά, πρωτοποριακές συλλήψεις: Arty συλλογές από τους Theo, Alain Mikli, Anne et Valentine, IC.Berlin, Mykita κ.ά., πανάλαφροι σκελετοί από κόκαλο και τιτάνιο, cartoonιστικός και retro σχεδιασμός, όλα τα χρώματα και τοιμηρές φόρμες. Σε πλήρη παράταση και όλες οι μεγάλες φίρμες: Prada, D&G, Chanel, Gucci, Marc Jacobs, Rayban κ.ά.

#### ΛΑΣΚΑΡΗΣ

Ακαδημίας 29, Αθήνα 210 3629.505 / Λεωφόρος Ηρακλείου 257, 210 2717.574-6, Νέα Ιωνία  
Φροντίζουν τα μάτια μας από το 1932. Από γενιά σε γενιά, ο οίκος συνεχίζει να δημιουργεί

τα δικά του ποιοτικά γυαλιά και παράλληλα να φιλοξενεί τους πιο μεγάλους οίκους του εξωτερικού (Bulgari, Ray-Ban, Cannel κ.ά.).

#### MARK AALEN

Σκουφά 5-7, Κοθωνάκι, 210 3617.987 / Factory Outlet, Πειραιώς 76, Ν. Φαίηπο, 210 4813.050 / The Mall κ.ά.  
Γυαλιά ηλίου και οράσεως, όλα τα σύνεργα που υποστηρίζουν την καλύτερη και πιο καθαρή όρασή μας, από παγκόσμιες φίρμες όπως: Calvin Klein, D&G, Donna Karan, Hugo Boss, Moschino κ.ο.κ. Ακόμα, προσφορές που ξεκινούν από τα € 30.

#### ΟΦΘΑΛΜΟΣ

Πλατεία Εθνικής Αντιστάσεως 8-10, Ηλιούπολη, 210 9935.698, www.ofthalmos.gr  
Πολλαπλασιαζόμενα καταστήματα σε όλη την Ελλάδα με αποκλειστικές συλλογές των Paul Smith, Oliver Peoples, Mykita, Oliver Goldsmith κ.ά. Φακοί επαφής, γυαλιά ηλίου, οράσεως και πολυεστιακά (για πρεσβυωπία plus μυωπία) με έμφαση στο σωστό και βολικό σκελετό.

#### ΟΠΤΙΚΑ ΚΟΥΡΤΑΛΗΣ

Πλ. Δούρου, Χαλάνδρι, 210 6800.164 / Α. Πεντέλης 27Α, Βριλήσσια, 210 8104.488

Ένα από τα πιο παλιά καταστήματα, διαθέτει σπάνιες υπηρεσίες όπως: άψογη κοπή και συναρμολόγηση γυαλιών σε σκελετούς οράσεως και ηλίου. Μεγάλη ποικιλία στους φακούς επαφής (χρωματιστοί: Fresh Look και Optima Colors), όπως και στις επωνυμίες (Bulgari, Armani κ.ο.κ.). Πολύ μεγάλη ποικιλία και σε υγρά φακών επαφής.

#### ΜΑΘΕ ΠΑΙΔΙ ΜΟΥ ΓΡΑΜΜΑΤΑ

#### ΑΥΓΕΡΙΝΟΠΟΥΛΟΥ-Κ. ΞΑΝΘΑΚΟΣ ΣΧΟΛΕΣ

Ακαδημίας 88, 5ος όροφος, 210 3820.722 & 210 3820.531  
Αν θέλεις να γίνεις η guru του καλλιτεχνικού μακιγιάζ και των beauties και να βγάλεις λεφτά από το επάγγελμα, τσέκαρα το πλήρες πακέτο σπουδών. Στα ετήσια προγράμματα βρίσκεις όλους τους τομείς της ομορφιάς και, ακόμα, πληροφωρητική και business studies. Στα εξαμηνιαία και ταχύρρυθμα των 30 και 40 ωρών, επιλέγεις από ψηφιακό μακιγιάζ, μέχρι ψυχολογία



πωλήσεων. Στα συν, τα δωρεάν βασικά αναλώσιμα υλικά και οι εκπώσεις σε άτομα με οικονομικά προβλήματα.

#### EZ ART

Χαρ. Τρικοπού 97, Κηφισιά, 210 8133.000

Καλλιτεχνικό ατελιέ σε πολυώροφο που μπορείς να κάνεις: α) εργαστήρια χειροποίητου κοσμημάτων, β) τεχνική υφασμάτων, τοίκου και επίπλων, κατασκευή χειροποίητων αξεσουάρ και κεριών, κεραμική... β) να συμμετέχεις εκθέσεις και εικαστικά δρώμενα και τέλος να αγοράσεις τα πρωτότυπα δημιουργήματα από τα εργαστήρια.

#### Ι.Ι.Ε.Κ ΚΟΜΜΩΤΙΚΗΣ ΔΙΑΜΑΝΤΟΠΟΥΛΟΣ

Γκουιφρόδου 11, Αθήνα / Αγ. Δημητρίου 12, Κηφισιά, 210 8019.598 & 210 8019.583

Αν σε ενδιαφέρει το «κόψε-ράψε» των μαλλιών, αυτή είναι η Μεγάλη των Τριχών Σχολή. Στα Ι.Ι.Ε.Κ Διαμαντόπουλος διδάσκουν την τέχνη της κομμωτικής, των μορφών και των σχημάτων που μπορούν να πάρουν τα μαλλιά, δημιουργικά ενταγμένα σε ένα πρόγραμμα που τα περιλαμβάνει όλα. Τεχνικές, μόδα, τάσεις, συνδυασμένα με την πρακτική εξάσκηση. Στην ίδια σχολή μπορείς να παρακολουθήσεις ακόμα: μαθήματα nail fashion, make up fashion και μετακπαίδευση κομμωτών σε όλα τα μυστικά των μαλλιών.

#### ΣΠΑ-ΣΕ ΜΕ

#### DIVANI ATHENS SPA & THALASSO CENTRE

Αγ. Νικολάου 10 & Ηΐου, Καβούρι Βουλιαγμένης, 210 8911.100, www.divanis.gr

Έχει λάβει το αμερικανικό βραβείο Five Star Diamond Award και είναι ένα από τα μεγαλύτερα σε έκταση spa και κέντρα θαλασσοθεραπείας στην Ευρώπη, δίπλα στο κύμα. Οι θεραπείες χρησιμοποιούν παραδοσιακές μεθόδους και υλικά από τη Μεσόγειο. Επίσης, προγράμματα ανανέωσης, ομορ-

φιάς και fitness υπό την επίβλεψη ιατρικού προσωπικού. Η πισίνα είναι 270 τ.μ., οπότε σκάσε και κολύμπα.

#### EARTH SPA

Κώστα Βάρναλη & Μικράς Ασίας 13, Νέα Ερυθραία, 210 7231.003, www.spaconcept.gr

Το upper lux spa σε εγκλιματίζει από τα πρώτα λεπτά σε μια νιρβάνα, καθώς όλες οι θεραπείες περιλαμβάνουν πολλά χάρδια (ετοιμάσου να αποκοιμηθείς). Περιποίηση προσώπου, θεραπείες για προβλήματα όπως η ακμή ή η γήρανση, διάφοροι τύποι μασάζ (μυοκαταρωτικό, ινδικό για το κεφάλι, με θερμές πέτρες, για μέλλουσες μητέρες), αποτοξίνωση σώματος κ.ά. Κάθε δωμάτιο σε ταξιδεύει και αλλού, στο Μπαλί, στην Ταϊλάνδη ή στην Ινδία, οπότε πάρε μαζί και φωτογραφική μηχανή.

#### QUICK SPA

Αιόλου 50-52 & Μιητιάδου 31, Αθήνα, 210 3255.545, www.quickspa.gr

Μια «quick», προσιτή αλλά ποιητική χαλάρωση από την καθημερινότητα. Με υπηρεσίες ομορφιάς όπως spa, σοκολατοθεραπεία, μασάζ, περιποιήσεις προσώπου και σώματος, με μηχανήματα υψηλής τεχνολογίας και καλλυντικά προϊόντα που παρασκευάζονται ειδικά. Βγάζει συχνά νέες προσφορές και πακέτα, όλα σε πολύ χαμηλές τιμές.

#### VASSIAS THERAPY

Αριστοτέλους 130 & Κορυδαυτών, Αθήνα, 210 8823.370, www.vassiastherapy.gr

Επειδή τίποτα δεν αντιστέκεται στον χρόνο, ούτε κι εμείς, ο Κ. Βάσιος έχει κάποιες εναλλακτικές προτάσεις σ' έναν ιδιαίτερο χώρο με mini face lifting Rejuvena, κλασικό shiatsu, βιολογικά καλλυντικά. Και το κυριότερο: πολύ χιούμορ.

#### ΚΟΡΜΙ ΘΑΝΑΤΗΦΟΡΟ

#### HOLMES PLACE

Αγ. Κωνσταντίνου 40, εμπορικό κέντρο Αθήνα, Μαρούσι, 210 6196.791 / Attica, Βουκουρεστίου & Σταδίου, 210 3259.400, www.holmesplace.gr

Τα πιο χλιδάτα γυμναστήρια της πόλης. Μαθήματα hatha και asthanga yoga, barre a terre, pilates, fight club, τσίτσι, και άπειρα άλλα προγράμματα και στην πισίνα (aqua power, aqua noodles), αργεντινικό τανγκό, σούπερ ντούπερ μηχανήματα και το περίφημο power plate.

Εδώ γυμνάζονται όλοι οι χρηματιστές και επιχειρηματίες του κέντρου, οπότε φόρεσε κάτι καλό. Μην ξεχάσεις φεύγοντας να πάρεις Look και Athens Voice.

#### ΜΑΡΙΑ ΒΟΥΤΣΙΝΑ

Σκουφά 26, Κοθωνάκι, 210 3390.931, 694 6938019

Η ελληνική show biz και οι πάσης φύσεως celebrities πίνουν νερό στο όνομά της. Η ίδια εγγυάται ότι χάνεις κιλά γρήγορα και εύκολα με τις μουσικές της συμβουλές και σε περιμένει στο γραφείο της στο Κολωνάκι. Το βιβλίο της «Δάιτες με χιούμορ» έχει γράψει ιστορία...

#### POWER 3 SYSTEM

ΑΘΗΝΑ: Α. Βουβλιγγώνης, Γλυφάδα, 210 9681.665 / ΘΕΣΣΑΛΟΝΙΚΗ: Αριστοτέλους 5 & Τσιμισκή, 2310 232.211

Πρότυπες μονάδες ευεξίας και υγείας. Προσωπικός σου γυμναστής θα σου δείχνει βήμα-βήμα πως εξασκούνται και τι είναι τα power: plate, energy, formula, wrap κ.ο.κ. Σε κάθε σου επίσκεψη θα αισθάνεσαι πως το κοντέρ της ηλικίας μετράει αντίστροφα.

#### ΚΑΤ' ΟΙΚΟΝ

#### PERSONAL TRAINING PLACES

Β. Σαφίης 5, Αθήνα, 210 7220.105

Ό,τι πρέπει, αν αισθάνεσαι έτοιμη να καταρρέσεις σαν αρχαία λαϊκή πολυκατοικία. Η κάθε πελάτισσα αποκτάει και τον προσωπικό της γυμναστή. Προπόνηση με αντιστάσεις, με όργανα PILATES, ιδιοδεκτικότητα-ισορροπίας κ.ά. Χαλάρωση και massage, για να ξεναβρεις στο τέλος το αρχικό σου σχήμα. Άντε και στο Πεκίνο!

#### ΣΩΜΑ ΚΑΙ ΝΕΥΡΑ ΤΣΑΤΑΛΙΑ

#### SHANTOM - ΛΗΔΑ SHANTALA

Τριπόλεως 35 Α & Ευβοίας, Κ. Χαλάνδρι (5η στάση Χαλάρου), 210 6717.529, www.shantala.gr

Πολυχώρος εναλλακτικών μεθόδων. Δηλαδή: ευχαρίστηση, άσκηση και θεραπεία, τρίπτυχο που δημιουργούν οι πολεμικές τέχνες (taichi, kungfu, capoeira, σιναθασκία), η γιόγκα, το pilates, η χοροθεραπεία (ινδικός κλασικός, tango-latin, σύγχρονος, αφρικάνικος), η εκμάθηση κρουστών και τα θεραπευτικά μασάζ.

#### SKINVILLE BEAUTY HOUSE

Α. Πεντέλης & Ηρακλείου 1, Χαλάνδρι, 210 6892.991, www.skinville.gr

Οι υπηρεσίες του ινστιτούτου παίρνουν άριστα σε αποτέλεσμα και τιμές στο μακιγιάζ, την αποτρίχωση, το μανικιούρ, το πεντικιούρ, τις ολιστικές θεραπείες, το spa, τις αναπλαστικές αγωγές και στο πάντα ποθητό δίδυμο «αδυνατίσμα - σύσφιξη». Κλασική αισθητική σωστά εκτελεσμένη.

#### VASSIAS THERAPY

Αριστοτέλους 130, Πλ. Βικτωρίας, 210 8823.370, www.vassiastherapy.gr

Στα αρχαία κινέζικα, «σι» σημαίνει δάχτυλο και «άτσου» σημαίνει πίεση. Πατώντας τα σωστά σημεία του σώματος συμβαίνει refresh στο ενεργειακό σου πεδίο. Κι ακόμα αρωματοθεραπεία, εναλλακτικό mini face-lift Rejuvena, βιολογικά πιστοποιημένα καλλυντικά περιποίησης προσώπου και σώματος.

#### VITA PLUS

Κηφισίας 6, Αμπελόκηποι 210 7485.990 & Αγγελάτου 20, Χαλκίδα, 22210 79001-2

Αποτρίχωση (ριζική, με κρέμ) spa και προσωπικό διατολόγιο για κάθε περίπτωση. Σύγχρονα μηχανήματα για διάλυση λίπους-τοπική ή συνολική- και κυτταρίτιδας. Όλων των ειδών τις Θεραπείες για το σώμα και για το πρόσωπο, αλλά και «συνδυασμένες» για λύσεις σε μικρά-πλην όμως καυτά-προβλήματα όπως π.χ. η χαλάρωση στα εσωτερικά των μηρών ή στα μηράσια.

#### ΠΙΛΑΤΕΣ

#### ZEN ME

Σκουφά 73, 210 3612.724

Χώρος εναλλακτικής άσκησης και χαλάρωσης στο κέντρο της πόλης. Προγράμματα yoga, pilates και bodyworks για όλα τα γούστα. Διάβασε μενού να έχεις να διαλέγεις: Pilates Mat, Pilates Weights, Ashtanga Yoga, Vinyasa Yoga, Hatha Yoga, Sivananda Yoga, Prenatal Yoga, Postnatal Yoga, Thai Massage, Shiatsu, Reflexology, Aromatherapy, Prenatal Massage, Infant Massage, Bowtech.

#### 4 PILATES

Α. Αμαρουσίου-Χαλάνδρι 4, Μαρούσι, 210 6195.512  
Βολικό για κατοίκους βορείων προαστίων, διαθέτει και πάρ-



## ΣΧΟΛΕΣ ΧΟΡΟΥ, TENNIS CLUBS, ΔΗΜΟΣΙΑ ΓΗΠΕΔΑ TENNIS, ΚΟΛΥΜΒΗΤΗΡΙΑ, ΔΕΝ ΕΧΩ ΤΙ ΝΑ ΦΟΡΕΣΩ DESIGNERWEAR

κινγκ. Μάθημα ατομικά ή ομαδικά. Πλήρης εξοπλισμός από την αμερικανική Peak Pilates.

### YOGA

#### HAΤHA YOGA

Μετσόβου 20, Εξάρχεια, 210 8222.604 thymari@hotmail.com Η Μαρία και η Χριστίνα διδάσκουν γιόγκα με φαντασία, σίλ και ατμόσφαιρα για όλα τα επίπεδα. Μικρές ομάδες, σημασία στη λεπτομέρεια και χαλάρωση με ψαγμένη μουσική. Ακόμα, χορός της κοιλίας με την Άννα και σεμινάρια caroeira με τον Φίλιππο.

#### ΣΩΜΑΥΟΓΑ

Μαρσλίη 1, Καλλιανίκι, 210 7211.497

Θα μάθεις όλα τα είδη yoga (αν και στο τέλος θα ζητήσεις αυτήν που γράμμωσε έτσι τα χέρια της Μαντόνα): hatha/kundalini/asthanga/iyengar, yoga για εγκύους, wave dance, τσίτσι, ρεφλεξολογία, ρέικι, σιάτσου, τσίλανδέζικο μασάζ, σουηδικό μασάζ, ολιστικό θεραπευτικό, αγιουβέρδα. Καλά, ζαλιτσικά μόνο που τα έγγραφα.

### YOGA ΣΤΟ ΣΠΙΤΙ

#### ΟΛΙΒΙΑ ΜΑΝΤΖΑΡΗ

694 7308993

Η Ολίβια χρησιμοποιεί στοιχεία από διαφορετικά συστήματα yoga (Iyengar, Vinyasa, Astanga, θεραπευτική γιόγκα) και δημιουργεί προγράμματα ειδικά για σένα. Από τα πρώτα κιόλας μαθήματα θα νιώσεις τη διαφορά στο σώμα και στο νου. Μαθήματα ατομικά και σε γκρουπ 2-3 ατόμων.

### ΣΧΟΛΕΣ ΧΟΡΟΥ

#### ESTRELLA

Ιπποκράτους 197, 210 6433.673

Θα μάθεις να κουνάς τα ποδαράκια σου στους ρυθμούς του flamenco, του μπαλέτου, του σύγχρονου χορού και της jazz. Η σχολή απευθύνεται τόσο σε επαγγελματίες χορευτές όσο και σε ερασιτέχνες, με καθημερινά μαθήματα που καλύπτουν όλα τα στάδια της εκπαίδευσης: Μουσική, χορογραφία, τεχνικές και συμμετοχή σε παραστάσεις flamenco. Οι καθηγητές είναι εξειδικευμένοι στο αντικείμενό τους, με ανώτερες σπουδές στην Ελλάδα και στο εξωτερικό. Τμήματα ενηλίκων και ειδικά παιδικά, αν θέλεις να πάρεις μαζί το βλαστάρι.

#### SERESTA DANCE CLUB

Ιεροθέου 7A, Αθήνα, 210 5226.359

Έχει το καλύτερο όνομα στην πόλη για το barre a terre του, που είναι εντατική γυμναστική πατώματος (σου βγαίνει λίγο η γλώσσα, αλλά το μπουτί πέτρα). Η σχολή είναι αρκετά λιτή, φιλική και άνετη. Πληρώνεις € 10 τη φορά και το μάθημα διαρκεί μία ώρα. Αν πάρεις το πακέτο για δύο φορές την εβδομάδα, πληρώνεις € 70 το μήνα και έχεις δύο ώρες δώρο, ενώ αν πάρεις τρία δίνεις € 80 και ένα μάθημα δώρο. Τα μαθήματα γίνονται απογεύματα. Και για τις ισπανόηλικτες: συχνά κάθονται και μαθήματα τάνγκο.

#### ΧΟΡΟΚΙΝΗΣΗ

Λαοδικαίας 18, Ιλίσια, 210 7231.957

Σχολή με όνομα στο χώρο των ηθοποιών και των χορευτών, με μεγάλη αίθουσα χορού. Το πρόγραμμα περιλαμβάνει από stretching, stretch ball, barre a terre, yoga, pilates, αλλά και αφρικανικούς χορούς (€ 11 το μάθημα, € 110 το μήνα για όσα μαθήματα θέλεις και € 40 η εγγραφή για ένα χρόνο). Μην κομπλάρεις που έχει πολλές χορεύτριες, θα μάθεις κι εσύ.

### TENNIS CLUBS

#### ΠΕΥΚΗ TENNIS CLUB

Πελοποννήσου 1-3, Πεύκη (πίσω από το εμπ. κέντρο Alca), 210 8066.162

4 χωμάτινα γήπεδα. (δύο με συνθετικό χορτάρι), εστιατόριο, bar. Αν δεν υπάρχει ουρά αναμονής, δεν υπάρχει χρονικός περιορισμός. Αν η ουρά φτάνει στην Εθνική οδό, μετά από μία ώρα βγαίνεις, αράζεις λίγο και ξανά προς την άσκηση τραβάς. Μέλη: ετήσια συνδρομή € 650. Μη μέλη: είσοδος € 12.50. Δευτ.-Κυρ. 9.00-23.00.

#### POLITIA TENNIS CLUB

Αριστοτέλους 18, Παλιψεία, 210 6200.003

4 γήπεδα τένις, γήπεδο squash, πισίνα, γυμναστήριο, σάουνα, play room, εστιατόριο με θέα στα τερν, μόνο για μέλη (άχρηστη πληροφορία: εδώ παίζουν η Βίση και ο Χατζηνικόλας). Σκας € 4.000 εφάπαξ για οικογενειακή εγγραφή, € 3.400 για ατομική, ενώ η μηνιαία οικογενειακή συνδρομή είναι € 300 και η ατομική € 250. Δευτ.-Κυρ. 8.00-21.30.

### ΔΗΜΟΣΙΑ ΓΗΠΕΔΑ TENNIS

#### ΔΗΜΟΣ ΑΘΗΝΑΙΩΝ

Πειραιώς & Εξειλιών, Ρουφ, 210 3425.267 / Μπισσάκη & Παυλιλά, Α. Πατίσια, 210 2025.634 (1 γήπεδο) / Πλ. Κρημνίστας, Ελληνορωσικών, 210 6711.016 (2 γήπεδα) / Γ. Παπανδρέου & Κανελλοπούλου, Γουδί, 210 7771.990 (1 γήπεδο) Στα αθλητικά κέντρα του Ο.Ν.Α. το σύστημα έχει ως εξής: 12 ώρες τένις το μήνα μάς κάνουν € 30, από 1 ώρα 3 φορές την εβδομάδα, και 3 με 5 επισκέψεις τη βδομάδα μάς κάνουν € 47.

#### ΝΕΑ ΦΙΛΑΔΕΛΦΕΙΑ

Νικ. Πλαστήρα & Λακανά, Ν. Φιλαδέλφεια, 210 2585.716 2 γήπεδα τένις, € 5 η ώρα. Δευτ.-Παρ. 17.00-22.00.

#### ΟΑΚΑ

Αρτέμιδος, Μαρούσι, 210 6857.917, 210 3489.100 (έξοδος «Άγιος Θωμάς» από Κύμης και Κηφισιάς) 6 γήπεδα, € 13 (μόνο) και € 18 (διπλό) η ώρα (συν € 5 το βράδυ για τη χρήση των φωτών). Δευτ.-Παρ. 17.00-23.00, Σάβ.-Κυρ. 9.00-13.00 & 17.00-22.00.

### ΚΟΛΥΜΒΗΤΗΡΙΑ

#### Αθλητικό Κέντρο Α. Τρίτωνς - Κολυμβητήριο Γκράβας

Πασσάβ 10, 210 2282.714, 210 2287.506

Κλειστή πισίνα 25 μέτρων. € 24 το μήνα για 15 φορές ή € 36 για καθημερινή απεριόριστη χρήση. Δευτ.-Παρ. 8.00-18.30, Σάβ. 9.15-17.00, Κυρ. 9.00-14.00.

#### Κολυμβητήριο Παναθηναϊκού

Γήπεδο ΠΑΟ, 210 6464.448

Δίπλα στη θύρα 13 είναι και η είσοδος ενός από τα παλαιότερα κολυμβητήρια στην Αθήνα. Αν είσαι πράσινος, ακόμα καλύτερα. Πάρε μαζι σκουφάκι, γυαλάκια, σαγιονάρες, πετσέτα, 3 φωτογραφίες, χαρτί γιατρών - παθολόγου και δερματολόγου. Κοστίζει € 30 η εγγραφή και € 40 μηνιαίως. Δευτ.-Παρ. 8.00-15.30 & 20.00-23.30, Σάβ. 12.00-20.30, Κυρ. 9.00-20.30. Θερινό ωράριο: Δευτ.-Παρ. 8.00-23.30, Σάβ.-Κυρ. 9.00-20.30

### ΔΕΝ ΕΧΩ ΤΙ ΝΑ ΦΟΡΕΣΩ DESIGNERWEAR

#### ANDRIA CREATIONS

Μητροπόλεως 64, 2310 222.335 Μέλος της διαπρεπούς κοινότητας των fashion conoscenti, η Αντρία δίνει ιδιαίτερη βαρύτητα στα υλικά και τα υφάσματα (τα περισσότερα εισαγωγής). Οι ρομαντικές ψυχές, οι φαντες ασυμμετρίας, των διαφανειών και των θλυτικών γραμμών τη λατρεύουν.

#### ANTONIOS MARKOS

Σκουφά 21, Καλλιανίκι, 210 3623.036

Ρούχα του ιδίου, αλλά και Paul Frank, Zucca, Tsumori κ.α. σε έναν πολύ άνετο χώρο όπου, όσο κόσμο και να έχει, ο Μάνθος είναι πάντα δίπλα σου. Ανανεώνει διαρκώς τις ετικέτες του.

#### ATTICA THE DEPARTMENT STORE

Πανεπιστημίου 9, Αθήνα 211.180.2600

Στα 25.000 τ.μ. συνυπάρχουν πάνω από 300 shops in a shop και πάνω από 800 φίρμες. Μόδα άνδρική, γυναικεία και παιδική αλλά και ειδικός χώρος νιρ εξυπηρέτησης. Shopping με ευρωπαϊκό σέρε. Δευτ.-Παρ. 10.00-21.00 και Σαβ. 10.00-17.00.

#### BETTINA

Πινδάρου 40 & Αναγνωστοπούλου 29, Καλλιανίκι, 210 3392.094

Η μεγάλη κυρία της πόλης. Ρούχα των Comme des Garçons, Angelos Frentzos και φυσικά Sophia Kokosalaki. Φέτος, για πρώτη φορά ο σχεδιαστής Βασίλης Μπαρμπαρίγος θα παρουσιάσει εκεί την καινούργια του συλλογή. Για κάθε

αγορά, τσάντα με υπογραφή από τον art director Άγγελο Παντελίδη. Σε όλη τη σεζόν η συλλογή ανανεώνεται συνεχώς, κι έτσι πάντα βρίσκεις κάτι. Πάρε Look φεύγοντας.

#### BURBERRY

Βακουρεσίου 33, Καλλιανίκι Αν κάτι σ' αυτό τον πλανήτη εγγυάται κομψότητα, είναι το καρό του οίκου, ενώ ήταν αρκετό να τα αγαπήσει η Κέιτ Μος για να αναβιώσει η δόξα τους. Μια μοντέρνα κοπέλα σφείλει να έχει κάτι Burberry, έστω κι αν είναι μόνο ένα φουλάρι.

#### DNA STARS

Λέκκα 2 και Βουλής, Σύνταγμα, 210 3310.484

Τα ρούχα που φοράς από το πρωί μέχρι το βράδυ από εναλλακτικά επώνυμα φίρμες (την ισπανική Hoss, τη γαλλική

www.amourgianos.gr

θα τα δεις όλα....

amourgianos

ΟΠΤΙΚΑ - ΦΑΚΟΙ ΕΠΑΦΗΣ

Υμηττού 111, Παγκράτι - Τηλ./Fax: 210.7510334



## ΔΕΝ ΕΧΩ ΤΙ ΝΑ ΦΟΡΕΣΩ DESIGNERWEAR, STREET FASHION, SKATE SHOPS, DO IT YOURSELF, SPORTSWEAR

Chloé, τις Les Petites, Maje, Manoush κ.ά). Τα βρίσκεις όλα (καθημερινά, αμπιγέ, παντελόνια, φορέματα... διαλεγμένα ένα προς ένα. Ζήτη την Άννα.

### ENNY DI MONACO

Ηροδότου 23, Κοινωνία, 210 7290.805/ Στρατινή 9, Π. Ψυχικό 210 6725.691

Elegant ρούχα και αξεσουάρ, υπέροχα βραδινά και γόβες Christian Louboutin -τα νούμερο ένα παπούτσια για κόκκινα χαλί- τσεκαρισμένα τα καλύτερα κομμάτια από τις κολεξιόν των: Balmain, Derek Lam, Zac Posen (φορέθηκε πολύ στα φετινά βραβεία Oscar), Bottega Veneta, Erdem, Alaia και Duro Olowu, που έχει τον τίτλο του καλύτερου σχεδιαστή του 2005 στα British Fashion Awards. Για όλα αυτά, το code name μόλις μπει στο μαγαζί είναι ο Θέμης.

### DEUX HOMMES

Κανάρη 18, Κοινωνία, 1ος όροφος, 210 3614.155

Τους επισημειώσατε με κλειστά μάτια. Στο showroom τους συγκεντρώθηκαν: μια μικρή collection prêt-à-porter με limited edition κομμάτια, η εκάστοτε συλλογή που δημιουργεί το ακτύπητο δίδυμο (δύο σε μου Deux Hommes και πάρε μου την ψυχή), ενώ ράβουν και sur mesure για πιο ιδιαίτερες περιπτώσεις (μια φορά θα παντρευτείς για πρώτη φορά, τι το σκέφτεσαι.).

### ΓΙΩΡΓΟΣ ΕΛΕΥΘΕΡΙΑΔΗΣ

Αγ. Αναργύρων 13, Ψυρρή, 210 3312.622

Μια πετυχημένη δεκαετής διαδρομή του avant-garde σχεδιαστή, όπως εξελίχθηκε μέσα από το περίφημο κατάστημα "Yes" της Πινδάρου, στις σημερινές του δημιουργίες. Οι εμπνεύσεις του, που παντρεύουν την κουλτούρα του urban chic με την προσωπική προσέγγιση, φεύγουν από την boutique του σχεδιαστή YESHOP INHOUSE για να ταξιδέψουν σε 14 σημεία του πλανήτη και να συναντήσουν την αφρόδερμα του urban chic. Σοφιστική και ουσιαστική απόδοση της πολυτέλειας με μια αισθητική που επιτρέπει στα κομμάτια της συλλογής (όλα limited edition) να λειτουργούν ως all day ενδύματα. (Τρ. Πεμπ. και Παρ. 12.00-20.00 & Τετ. και Σαβ 12.00-18.00).

### L.A.C.Q.N.E.

Ακάμαντος 30, Θησεία, 210 3458.889

Las Cosas Que Nos Elevan σημαίνει «τα πράγματα που μας ανυψώνουν». Πίσω από αυτή την κάπως φλου αρτιστική επωνυμία κρύβεται η σχεδιάστρια Ελευθερία Αράπογλου, η οποία σπούδασε -και έμαθε- τη μόδα στο Λονδίνο. Σήμερα δημιουργεί συλλογές που θα μπορούσαν να χαρακτηριστούν ως ποιοτικές δημιουργίες μόδας, φετιχιστικές, σουρεαλιστικές, «μεταφυσικές» και pop.

### .LAK

Σκουφά 10, Κοινωνία, 210 6283.260 / Α. Μεταξά 24-26, Γλυφάδα, 210 6283.203

Οι ναοί του μοναδικού Έλληνα fashionista δεν αποτελούν απροσπέλαστο χώρο. Αφενός γιατί το concept των ενδυμάτων του είναι απλό (χωρίς ποτέ όμως να λείπει το ξεχωριστό στιλ), αφεντέρου γιατί οι τιμές σε πολλές περιπτώσεις ξεκινούν από τα € 25. Όλα φτιαγμένα από καλά υφάσματα. Κάποια σχέδια βγαίνουν μόνο σε ένα και μοναδικό κομμάτι, για να απαλλαχθείς διά παντός από το φόβο να βρεθείς σε ένα πάρτι όπου το μόνο φόρεμα που θα βλέπεις θα είναι αυτό που δυστυχώς φοράς και εσύ. Πάρε Look και Athens Voice φεύγοντας.

### LAKIS GAVALAS KOLONAKI

Τσακάλιφωρ & Βουκουρεστίου 50, Κοινωνία, 210 3629.782

Dsquared2, Molinari, Blu Marine, YSL, Moschino, D&G, Sonia Rykiel, Paul and Joe, οι περίφημες τσάντες Mulberry θα είναι αυτό που δυστυχώς φοράς και εσύ. Πάρε Look και Athens Voice φεύγοντας.

### LINEA PIU

Σέκρη 6, Κοινωνία, 210 3606.125

Η ελληνική οδός Gabon για το αθηναϊκό fun club της madame. Ρούχα και αξεσουάρ Chanel, όχι σε υπερβολικές δόσεις, αλλά αρκετά για να μπορείς να διαλέξεις ανάμεσα σε μια κλασική γόβα και τις τελευταίες τσάντες. Προχωρήστε και στα υπόλοιπα highlights του καταστήματος: Dior, Galliano, Karl Lagerfeld και Σοφία Κοκοσαλάκη, αν αντέχει ακόμα το budget...

### LUISA

Σκουφά 15, Κοινωνία, 210 3635.600, 210 3635.081/ Καλοκατρίανη 12, Κηφισιά, 210 8012.991/ Α. Μεταξά 25, Γλυφάδα, 210 8948.606

Με Lanvin, Chloé, Cavalli, Stella McCartney, Yves Saint Laurent,



Marc Jacobs, Pucci, Diane von Furstenberg, Jean Paul Gaultier και νέες αφίξεις από τους Roger Vivier.

### ΜΟΗΝBLÜMCHEN

Πή. Δεξερμενίς 7 & Σπυραίου, Κοινωνία, 210 7236.960

Σύμβολο πια, η Κατερίνα σε υποδέχεται με ένα τεράστιο χαμόγελο και δειγματίζει ρούχα σημαντικών designers, όπως Vivienne Westwood, Costume National, Ernestino Cerini, My Day κ.ά. Για να καταλάβεις, η Κατερίνα ντύνει και τον Φώτη, η Κατερίνα και τον Τζιμάκο Πανούση. Κατέβα στο υπόγειο, έχει προσφορές όλο το χρόνο. Πάρε Look φεύγοντας.

### SHOP 112A

Ερμού 112Α

Το καλύτερο μέρος για ψαγμένα νεανικά ντυσίματα. Υπέροχος χώρος για να πας και να μείνεις. Χρωματιστά Energie, Miss Sixty, Gsus, Custo Barcelona, Pepe jeans, Killah, πηγαίνουνε στα κοκκίστικα δοκιμαστήρια. Πολύ καλή συλλογή από νεανικές τσάντες και υπέροχα βιβλία της Taschen. Επιβεβαιωμένο ραντεβού, Σάββατο μεσημέρια στο café του 1ου ορόφου. Πάρε Look και Athens Voice φεύγοντας.

### SOTRIS

Αναγνωστοπούλου 30, Κοινωνία, 210 3639.281 / Βουκουρεστίου 41 & Τσακάλιφωρ, 210 3610.662

Πρόσφατα ανακαινισμένο, σε λευκό και ασπρί όπως προστάζει η μόδα, το κατάστημα που διδάξε τη μόδα στα 80s εξακολουθεί να φέρνει τα πιο glam ρούχα γνωστών designers (Dries Van Noten, Yankamoto, Miu Miu, Prada, Rick Owens, Victor & Rolf, Ann Demeulemeester κ.ά.). Αν δυσκολευτείς, ζήτη επειγμένως τη Φρόσω. Έχει φοβερό μάτι και γούστο.

### ΣΤΑΜΑΤΟΠΟΥΛΟΣ

Πατρ. Ιωακείμ 17, Κοινωνία, 210 7221.909 / Σταδίου 3 & Σταύ Καλλιγά, Σύνταγμα, 210 3236.966

Κλασική ανδρική φέρμα, που προτείνει πως κι εμείς οι γυναίκες μπορούμε να είμαστε κομ-

ψές και θηλυκές στη δουλειά μας (εκτός από αυτά που ήδη αγοράζουμε για τους άνδρες μας). Η καταπληκτική ποιότητα των ανδρικών υφασμάτων μεταφέρθηκε σε μια business ανδρική σειρά, κοστούμια και ταγέρ χειροποίητα, από υφάσματα Logo Piana, αποκλειστικά ραμμένα στο Μιλάνο. Το αγαπήσαμε για την πολύ προσωπική ενασχόληση της Λουκίας Σταματοπούλου.

### STREET FASHION

#### BEST O

Τσακάλιφωρ 20, Κοινωνία, 210 3600.371/ Πλάτεια Εσπεριδών & Αρτέμιδος 2, Γλυφάδα, 210 8947.553, www.best-o.gr

Firetrap, Marc O'Polo & Kulte παραδίδουν μαθήματα μόδας στα street & active καταστήματα BEST O STORES. Κορυφαία brands για casual καθημερινές εμφανίσεις, αλλά και brands χιονοδρομίας όπως Colmar, Nordica, Scott και Volkl για τους λάτρεις των extreme καταστάσεων.

#### BODY TALK

Κεντρική διάθεση: Λεωφ. Ειρήνης 36, Ταύρος, 210 3417.705-7 και στα καταστήματα: Attica, Notos Galleries, Factory Outlet.

Casual, νεανικό ντύσιμο με sexy, αθλητική γραμμή. Κολάν, φόρμες, σορτσάκια, jacket και φούτερ ελαστικά και εργονομικά. Υπάρχουν και πιο βραδινά κομμάτια (φορέματα, top, φούστες), που χαρακτηρίζονται από πρακτικότητα.

#### B5B

www.b5bfashion.gr

Το γνωστό brand name με τις ομώνυμες σειρές γυναικείων ρούχων, αξεσουάρ, εσωρούχων και υποδημάτων, προσφέρει με ολοκληρωμένα σετ ένδυσης.

#### CASA DI LANA

Ηροδότου 7, Κοινωνία, 210 7228.050

Ζεστός χώρος σαν σπίτι, αποτελεί είδος υπό εξαφάνιση, αφού θυμίζει τις παλιές γαλλικές μπουτίκ. Ρούχα της ιταλικής εταιρείας Caractere. Ατού, η τέλεια ποιότητα και η ιδιοκτητή Νίκη Τοπιτσάρα, ακούραστη οικοδέσποινα, που θα σε κεράσει καφέ, χυμό, σοκολατάκια.

#### ENZZO FASHION

Στα καταστήματα: F+F: Φιλιππώνος 53, Πειραιάς/ Verikios: Ινποκράτους 7, Αθήνα/ Αναστασιάδης: Ξάνθου 37, Αμψιφιλή

Ρούχα «πόλνς» με πατρών που αναδεικνύουν τη θηλυκότητα και από αξιόπιστα υφάσματα. Υπάρχουν σχεδόν όλα όσα χρειάζεται η λαίμαργη γυναικεία ντουλάπα, αλλά το αναμφισβήτητο δυνατό σημείο είναι τα φορέματα σε μεγάλη ποικιλία.

#### FREDDY

Κ. Διάθεση: Body Art, 210 9969.701 και στο Attica The Department Store

Ιταλική φέρμα από το 1976. Όλα ξεκίνησαν από ρούχα και αξεσουάρ για χορό και ρυθμική γυμναστική, αλλά η εταιρεία έφτασε σήμερα να ταυτίζεται με τον πιο επιτυχημένο συνδυασμό μόδας, αθλητισμού, λειτουργικότητας και ιταλικής φινέτσας. Τα φοράνε και οι χορευτές της Σκάλας του Μιλάνου και οι σκληροπυρηνικοί fashionistas και όσοι κινούνται νυχθημερόν στους δρόμους.

#### GLOU

Κεντρική διάθεση: Πειραιώς 4, Μοσχάτο, 210 4805.388

Τα Glou δεν είναι μόνο ανδρική υπόθεση. Φόρμες, t-shirt, μαγιό και πολλά άλλα. Στα αθλητικά, έχεις να διαλέξεις ανάμεσα σε δεκάδες ρούχα και αξεσουάρ της Puma και άλλων γνωστών αθλητικών brand names.

#### H&M

Σταδίου 49, 210 3212.920

Επιτέλους, ήρθε! Η λατρεμένη μάρκα για εκατομμύρια κορίτσια στον κόσμο. Τώρα πια δεν χρειάζεται να πάρεις αεροπλάνο για αδειάσεις τα ράφια της. Ρούχα που αν δεν τα αγαπάς ήδη, βάζω στοίχημα ότι θα τα ερωτευτείς. Καθημερινά, σιτλάτα, κυριλέ, αθλητικά, χωράκι και το καλύτερο: Φτηνά! Επίσης, φοβερά αξεσουάρ και τέλεια εσώρουχα. Κάθε χρόνο και μία υπογραφή έκπληξη. Προς το παρόν M by Madonna, για να της μοιάσεις.

#### ZARA

www.zara.com

Πλούσιοι και νεόφτωχοι, φτωχοί και άγνωστοι, παιδιά και γέροι, γυναίκες και άντρες, όλοι εδώ βρίσκουν το άσυλό τους. Στα Zara θα ντυθεί όλη η οικογένεια και δεν είναι ανάγκη να ακολουθούν όλοι από πίσω τη μαμά. Η παγκοσμιοποίηση της μόδας σε όλο της το μεγαλείο. Όλα τα στιλ στις τρεις συλλογές-κατηγορίες: "Woman", "Basic" και "TRF".

#### JOIN CLOTHES

Πινδάρου 29, Κοινωνία, 210 3614.424 / Κ. Διάθεση: 210 2841.835

Free style διάθεσης ρούχα από φυσικά υλικά (μετάξι, λινό, βαμβάκι). Η free style διάθεση δεν «ξεχνάει» ποτέ τη θηλυκότητα, γι' αυτό και: φορέματα και έντονα χρώματα πρωτοστατούν σε κάθε νέα παρτίδα. Στα συν οι προσιτές τιμές.

#### ΙΔΙΟΤΡΟΠΟ

Λεωφ. Αλεξάνδρου 225, 210 6448.546

Ρούχα και αξεσουάρ πολύ γυναικεία. Μεγάλη γκάμα από ευρωπαϊκές-ψαγμένες φέρμες, τα υλικά για ένα πλήρες clubbing ντύσιμο, οι προσφορές από προηγούμενες collection στον πρώτο όροφο, οι καλές τιμές γενικώς και η συζήτηση με καφεδάκι, για να δεις τι σε βολεύει.

#### IZU

Πλάτεια Δεξερμενίς 1, Κοινωνία, 210 3611.188

Μετά από την Πάρο, η Εύα, η ιδιοκτήτρια του Izu, αποφάσισε να μεταφέρει τα γνωστά της σχέδια και στην πόλη. Ρούχα από βαμβάκι και μετάξι, υλικά που μπλέκονται για να δώσουν μπλούζες με περίεργα δεσίματα και κοψίματα, ξεχωριστές δερμάτινες τσάντες και κοσμήματα - πιο χάρωπά δεν έχεις. Δώσε προσοχή στα υπέροχα φλατ πέδιλα και στις υφασμάτινες τσάντες. Πολύ συμπαθητική διακόσμηση στους τοίχους.

#### KANNABISHOP

Χαρ. Τρικούπη 24, 210 3614.111

Προϊόντα δημιουργημένα με βάση την ήμερη κάνναβη (cannabis sativa) και τη μείξη της με άλλα φυλικά στο περιβάλλον υλικό, όπως μετάξι, βιολογικό βαμβάκι, λινάρι κ.ά. Μπλούζες, πουκάμισα, παντελόνια, φούστες, φορέματα κ.ά. Επίσης, παπούτσια, ζώνες, πορτοφόλια, τσάντες και σακίδια. Εσώρουχα και κάλτσες. Και φυσικά τσεκάρε τα καλλυντικά, όλα φυλικά και με βάση πιστοποιημένα βιολογικά υλικά.

#### LACOSTE

Σύλλωνος 5, Κοινωνία, 210 3618.030 / Α. Μεταξά 31, Γλυφάδα, 210 8982.204 / Αθωνίων 2, Κηφισιά, 210 8012.060 / Village Park, Αγίος Ιωάννης, Ρένινας/ F-FOKAS

Ultra chic για τους fan του old school. Το polo σε όλα τα χρώματα της pantone και οι φουστίτσες του τένις αποτελούν το θεμέλιο λίθο κάθε γκαρνταρόμπας. Για φέτος, φουλ της ρί-



γας. Κρουαζέ πουκαμίσες, ζέρ-σεϊ αμάνικα μπλουζάκια, μεσά-τα στενά πουκάμισα, extra mini σορτσάκια και τέλεια πέδιλα με λουράκια.

## LUSSILE

Ερμού 37, 210 3215.615, Ερμού & Ευαγγελιστρίας 7, 210 3244.700/ Attica (Πανεπιστημίου 9), 211 1802.737/ Notos Galleries (Αιόλου 99), 210 3218.556

Η φετινή σεζόν αγαπάει το γκρι, το μαύρο και το κόκκινο και η Lussile το ξέρει καλά. Φορεματάκια, σακάκια, πουκάμισα και παντελόνια, όλα στενά. Αλλά πολύ στενά! Και φυσικά τα αγαπημένα κολάν με ριχτές φαρδιές μπλούζες. Θα φορεθούν όλα.

## LYNNE

Κεντρική διάθεση: Λεωφ. Ηρακλείου 395, 210 2846.290, [www.lynneworld.com](http://www.lynneworld.com)

Θηλυκά και κομμάτια ρούχα σε πολύ καλές τιμές. Στις δυνατές προτάσεις του καλοκαιριού τα floral φορέματα αλλά κι εκείνα που «δοκιμάζουν» ενσωματωμένες ζώνες, πιέτες, τη διαφάνεια και την αβάσταχτη θηλυκότητα του κρουαζέ. 70s, 80s, νεο-ρομαντισμός, sporty chic σε μπλούζες, κάρπι παντελόνια, φούστες... Σουζί, μην το ψάχνεις άλλο, εδώ τα 'χεις όλα.

## MANGO

Ερμού 39, Σύνταγμα, 210 3227.657 / Πατισίων 122, Αθήνα, 210 8233.149 / [www.mango.com](http://www.mango.com)

Το μυστικό εδώ είναι να ψάξεις για να βρεις ένα δυο κομμάτια τη φορά, και να περνάς όσο πιο συχνά μπορείς. Έτσι θα οργανώσεις μια "Μη" γκαρνταρό-μα που, σε συνδυασμό με ένα απλό τζην, δίνει ανά πάσα στιγμή σούπερ ντύσιμ υπερ εμφάνιση. Στο υπόγειο, η γραμμή των ρούχων είναι πιο νεανική. Να ρίχνεις πάντα μια ματιά σε παπούτσια και τσάντες. Αν και σε περιορισμένα κομμάτια, είναι πολύ ξεχωριστά και σε πολύ καλές τιμές.

## MESSY

Ομήρου 49 & Σκουφά, Κοθωνάκι, 210 3619.483

Επιλεγμένα κομμάτια από τις ωραιότερες girly συλλογές του Λονδίνου και της Σκανδιναβίας σε πολύ λίγα κομμάτια, για να μη φοράει καμιά άλλη την ίδια Anne Louise Roswald φουστί-τσα. SOS οι funky θήκες για τα κινητά.

## PASSION ALLEY

Ξάνθου 6, Κοθωνάκι, 210 7254.765 Όπως είναι η Βάσια Τζωτζοπούλου, είναι και ο χώρος της:

απολύτως θηλυκός, αστραφτερός και ιδιαίτερος. Δικά της κομμάτια, αλλά και από το εξωτερικό, σε περιμένουν για εμφανίσεις ιδιαίτερες, αισθησιακές, άλλοτε με κiuιόμορ άλλοτε προκλητικές, αλλά πάντα με άποψη.

## S. OLIVER

Κεντρική κατάστημα: Ερμού & Αιόλου, 210 3312.203

Στο διατηρητέο, καλόγουστο κτίριο στην Ερμού βρίσκεται το ένα από τα δέκα καταστήματα ρούχων της γερμανικής αλυσίδας S. OLIVER. Σε τρεις ορόφους θα βρεις ρούχα για όλη την οικογένεια: για παιδιά από 1 έτους, γυναικεία νεανικά, αλλά και business look και ανδρικά από casual μέχρι κουστού-μια. Η ποιότητα των ρούχων τόσο καλή όσο μόνο μια γερμανική φιλοσοφία μπορεί να εγγυηθεί και all time classic στιλ.

## THEORY STORE

Πατριάρχου Ιωακείμ 2, Κοθωνάκι (και Attica)

Αμερικανική σειρά ρούχων που φημίζεται για τα πολύ καλής εφαρμογής παντελόνια της. Υπάρχει ακόμα πλήρης σειρά ρούχων για τη σύγχρονη εργαζόμενη γυναίκα. Είναι κατασκευασμένα με τα καλύτερα ιταλικά υφάσματα και έχουν καλές τιμές.

## TOI & MOI

Πανεπιστημίου 54, 210 3840.229/ Ερμού 75, 210 3212.611/ Χαμιαντά 24, Χαθάνδρι, 210 6824.653/ Α. Μεταξά 20, Γλυφάδα, 210 8986.463/ Attica, 211 1802.766

Σχεδιαστικά ρούχα με βάρος στη θηλυκότητα (ανεξάρτητα από τις τάσεις κάθε σεζόν). Μεγάλο highlight τα φορέματα: από το κλασικό μικρό-μαύρο στο all day και το πιο «ουδέτερο» απογευματινό. Υπάρχουν 6 συλλογές (teen, casual, basic, beachwear, office και luxury) που καλύπτουν όλα τα στιλ, όλες τις ηλικίες και όλη την εμφάνιση (φούστες, μπλούζες, top, ζώνες, παπούτσια, κορμάκια, αξεσουάρ, φόρμες κ.ο.κ.). Δες τις διαφημίσεις τους και θα καταλάβεις.

## TRIBUTE

Ξάνθου 6, Κοθωνάκι, 210 7290.540

Ένα «tribute» στα New York lofts, με funky ατμόσφαιρα και πολύ χρώμα. Για all day, καθημερινό ντύσιμο με νεανικά φορεματάκια, ωραία tops, ενδιαφέροντα αξεσουάρ για εσένα και άνετα τζην, φούτερ, ξεχωριστά παντελόνια για εκείνον. Θα βρεις όμως και πιο chic κομμάτια για βραδινές εμφανίσεις.

## TRUSSARDI

Σόλωνος 1, 210 3641.429 & 210 3648.293

Τα jeans έτσι όπως τα θέλουν οι γυναίκες, αποκλειστικά και μόνο για αυτές. Εφαρμοστά, tight, sexy, αγκαλιάζουν το σώμα σαν ζεστή ανδρική παλάμη. Από τα ανοιχτόχρωμα στα σκούρα, και το πιο σημαντικό: βρίσκεις (επιτέλους) και κανονικά, δηλαδή όχι ξεβαμμένα denims.

## TUBE

Σόλωνος 114, 210 3827.706

Ρούχα εγκλιματισμένα στις τάσεις αλλά όχι full μόδα, τα οποία δημιουργούνται από το κατάστημα με καλά υφάσματα, πολλά από αυτά εισαγόμενα από Μιλάνο και Παρίσι, ενώ φιλοξενούνται και labels νέων σχεδιαστών από το Λονδίνο. Γνωστό, καλό spot για φούστες και φουστάνια, με πολλές arty και πρωτοποριακές επιλογές.

## VESTIS

Ηρ. Πολυτεχνείου 43, Ελευσίνα, 210 5560.314

Όλες οι αγαπημένες σου φίρμες είναι εδώ και σε περιμένουν: Missoni M, Koshino, Custo Barcelona, Penny Black, New Penny, Gazebo κ.ά. Οι συλλογές του προηγούμενου έτους στη μισή τιμή και 15 άτοκες δόσεις σε όλες τις κάρτες. Όταν τελειώσεις κατέβα μέχρι την παραλία για ένα καφεδάκι.

## 3 GUYS

Κεντρική διάθεση: Λεβαδείας 7, Μεταμόρφωση, 210 2846.440-3

Άκρως νεανικά και funky ρούχα για αγόρια και κορίτσια. Μπλούζες, φούτερ, παντελόνια και κολάν, top και φούστες, jacket και sexy μπουφάν. Vintage look και για τα δύο φύλα, dark denims και military jackets. Βαθύ νεοκλέτε και πλεκτά φορέματα για σας φίλες μου.

## SKATE SHOPS

### LILLIPUTE DC

Μαρασιή 37, Κοθωνάκι, 210 7215.298

Το πρώτο skate shop στο Κολωνάκι. Βρίσκεις σανίδες Propaganda rollin'co. Γυαλιά στιλάτα Vonzipper - θα τα λατρεύσεις! Έξω από το μαγαζί παίζει τρελό παγκάκι όπου μαζεύονται κάθε μέρα οι skatάδες της πόλης. Πήγαινε, άραξε και τσίμπα και μερικά φορεματάκια Billabong, το πιο τρελιάρικο outfit για την παραλία. Για ό,τι χρει-

στείς, ρώτα τον Γιώτη για τις τελευταίες παραλαβές, που θα είναι σίγουρα οι πιο ψαγμένες.

## MICROEXTREME

Καθ'Ηρράδος 13, Ν. Κόσμος, 210 9220.939

Ιστορικό μαγαζί για skateboard και snowboard, με εταιρείες όπως οι Element, Popwar, Zouyork, Destructo και υλικά αγαθά από Circa, DVS. Ρούχα και αξεσουάρ για snowboard από τις φίρμες Forum και Special Blend.

## SUBLIME

Ερμού 112-114, 210 3246.317

Φοβερά funky αξεσουάρ για σερφ, skate και ski. 18 πολύ γνωστές μάρκες, όπως Volcom, Burton, Analog, Stussy, Plan B, Dragon, και έχει και άλλο. Extra tip: άμα ζητήσεις σου προσφέρουν δωρεάν Red Bull και άμα γουστάρεις φωτογραφίζεσαι με την Polaroid, γράφεις και μια αφίερωση και η φωτό σου μένει για πάντα να στολίζει τα δοκιμαστήρια.

## DO IT YOURSELF

### COLOURMAGIC

Περικλέους 50, 210 3211.540

Ο Νίκος, ο Δημήτρης και η Δέσποινα μπορούν να συμβιώσουν στο πάντα γεμάτο μαγαζάκι τους μαζί με άπειρα μπλουζάκια σε πολλά χρώματα και σχέδια, που καλύπτουν όλα τα μεγέθη. Μπορείς να τους ζητήσεις ό,τι σχέδιο θέλεις εσύ και να αποκτήσεις το προσωπικό σου t-shirt. Τυπώνουν τα πάντα στα πάντα! Βάλε τη φαντασία σου και κάνε τρισδιάστατες τις στάκες σου.

### THE LAB

Θεμιστοκλέους 86 & Δερβενίων, Εξάρχεια, 210 3825.805

Αράξεις καναπέ, τσεκάρεις folders, διαλέγεις χρώμα και περιμένεις 10 λεπτά για να πάρεις το νέο σου μακό. Arty σχέδια και σκίτσα. Η στάμπα αποτυπώνεται με βινίλιο (η σωστότερη μέθοδος, την οποία λίγοι επιλέγουν, γιατί απαιτεί «λεπτοδουλειά»). Μπορείς να φέρες το δικό σου μπλουζάκι, που θα σου έρθει φθηνότερα. Όλα τα παραπάνω τα παίρνεις

και με στάμπα βελούδινη, σαν απαλή τσόχα.

### T-SHIRT FACTORY

Σόλωνος 121, 210 3302.389 / Αγ. Δημητρίου 7, Κηφισιά, 210 8019.140

Κάτω από την ταμπέλα με το μπουλντόγκ θα βρεις μακό Hanes σε πολλά χρώματα, κοντομάνικα ή μακρομάνικα, για να τυπώσεις κάποιο από τα σχέδια που προτείνουν ή κάτι που θα πας εσύ. Πολύ καλά και ανεξίτηλα τυπώματα. Ζήτη τον Γιώργο.

## SPORTSWEAR

### COLUMBIA SPORTSWEAR

Ευαγγελικής Σκαφής 3-5, Νέα Ιωνία, 210 2717.160 / Πανδρόσου 66, Μοναστηράκι, 210 3255.450

Αν κάνεις συχνές εκδρομές στο βουνό, αν ποτέ δεν ξεπέρασες το γεγονός ότι μικρή ήσουν στους «Οδηγούς», και αν σου άρεσει το loose, χαλαρό look, τότε σε γλιτώνει από το αέριο ψάξιμο. Μπουφάν 3 σε 1, οδιάβροχα και αναπνεό-





## SPORTSWEAR, ΕΣΩΡΟΥΧΑ, ΓΙΑ ΜΕΓΑΛΕΣ ΚΑΡΔΙΕΣ, STOCK, ΔΕΥΤΕΡΟ ΧΕΡΙ, ΣΥΝΔΥΑΣΕ ΤΑ, Α ΚΑΠΕΛΑ

να με θερμοκολλημένες ραφές (μέχρι και σε πόλεμο πας με αυτό), ιδιαίτερη συλλογή από ορειβατικά παπούτσια, ρούχα ski και snowboard, και αξεσουάρ για όλους.

### FASHBACK

**Κεντρική διάθεση:** Κηφισίας 254, Κηφισιά, 210 8089.462  
Εδώ είναι η κεντρική (χονδρική) διάθεση των: True Religion Brand Jeans, Muchacha, Ninelives, Lola Espeleta & Diester, Original Penguin, Le tigre, Von Dutch, Ed Hardy, U Roads, Christian Audigier, Paul & Joe, Bensimon, Evisu, Diab'Less, Phard, Ellus Brazil, Amarilloilimon

### QUIKSILVER

**Κυριαζή 40, Κηφισιά, 210 8015.191 / The Mall, Μαρούσι, 210 6300.156 / Καθημερινών 62, Πειραιάς, 210 4220.811 / Επ. Βενεζέλου 267, Π. Φάληρο, 210 9852.248**  
Η γυναικεία της σειρά ονομάζεται Roxxy και συνδυάζει το sport και το streetwear στιλ, προσαρμωμένα στις απαιτήσεις των κοριτσιών: καλή γραμμή, μικρά νούμερα και πολύ cute. Αν φτάσεις μέχρι τον Πειραιά ή το Φάληρο, θα βρεις όλη την περσινή σεζόν σε πολύ χαμηλές τιμές.

### SPRIDER

**Ερμού 46 & Ευαγγελιστρίας, 210 3230.122, Τασιμαδού 26 & Φιλιππών, 210 4133.700, Πειραιάς, www.spriderstores.com**  
Τα γνωστά ρούχα και αξεσουάρ σε καλές τιμές. Τζιν παντελόνια, σακάκια, ζακέτες, πουκάμισα και φορέματα, αλλά και ωραίες μπότες και cute μπαστίνες. Ψωνίζεις για το μωρό σου και τη βγάζεις πάμφθυνα.

### STAFF JEANS & CO

**Ερμού 18, Σύνταγμα, 210 3231.046 / The Mall/ Notos Gallery/ www.staffjeans.com**  
Με clubbing διάθεση και δυνατή μουσική, θα βρεις το τζιν του γνωστού brand που σου ταιριάζει κι όχι μόνο. Τα πάντα για casual εμφάνιση, για αγόρια και κορίτσια, σ' ένα πρωτοποριακό περιβάλλον με φιλικό προσωπικό. Πολύ μεγάλη γκάμα, ανθεκτικά ρούχα και προσιτές τιμές.

### ΕΣΩΡΟΥΧΑ

#### ΑΕΡΑΚΗΣ

**Σκουφιά 1, Κοιλωνάκι, 210 3624.165**  
Από το 1968, ο Αεράκης στη γωνία της πλατείας ήταν ό,τι ο Μπακάκος στην Ομόνοια για τα ραντεβού. Αν μπεις μέσα, θα βρεις πλούσια συλλογή σε

εσώρουχα (Cotton Club, Verdisima, Perla, Andres Sardis), καλσόν (Ose και Wolford σε όλα τα ντενιέ και τζιπούς), κάλτσες, νυκτικά, πιτζάμες (σέξι), μπλουζάκια, μαγιό και πολλά άλλα.

### BODY ONE

**Ερμού 34, Αθήνα, 210 3218.178**  
Εσώρουχα και μαγιό γαλλικής φινέτσας, έρχονται κατ' ευθείαν από το Παρίσι και ακολουθούν τη λογική: mix and match ευφάνταστοι συνδυασμοί και προσιτές τιμές. Sexy σχεδιασμός και «αυτοκόλλητη» εφαρμογή. Η βασική collection στα εσώρουχα ονομάζεται Basics και τη συμπληρώνει μια extra συλλογή που ανανεώνεται κάθε σεζόν.

### CALZEDONIA

**Σόλωνος 17, Αθήνα, 210 3605.775 / ηλ. Εσπερίδων 4, Γλυφάδα, 210 8944.646 / Δαβίτικη 66, Καλλιθέα, 210 9563.903 / www.calzedonia.gr**  
Η ντίσινειλντ της κάλτσας for ever and ever. Θέλεις floral στιλ «Μικρό Σπίτι στο Λιβάνι»: Θέλεις κάλτσα μέχρι το γόνατο, πάνω από το γόνατο, με κορδέλες και δαντέλες, βελούδινες λεπτόμερες και μοτίβα, μοβ-καρμαρόβ, γκέτες; Και φυσικά μαγιό για το καλοκαίρι σε διάφορα σχέδια και χρώματα. Τον τελευταίο δεν έχουν. Φεύγοντας πάρε και το τελευταίο τεύχος του Look ή του Home.

### INTIMISSIMI

**www.intimissimi.com**  
Πάντα θηλυκά αλλά ποτέ «φτηνά», πρωτότυπα σχέδια, σοφιστικέ γκλάμουρ αλλά και casual chic, δαντέλες, μετάξι, βαμβακερά. Δώρο για τη φίλη ή σένα - οποιαδήποτε θα σκάσει από χαρά με ένα σορτσάκι φτιαγμένο από pink δαντέλα. Από μια ultra hip αλυσίδα εσωρούχων, που δεν εξαργυρώνεις με αστρονομικό αντίτιμο εκείνο το βράδυ που το 'ρίξες έξω. Φεύγοντας πάρε και το τελευταίο τεύχος του Look ή του Home.

### MINERVA

**Λεωφόρος Κηφισίας 346, Χαλάνδρι, 210 680.110-2, www.minerva.gr**  
All time classic εσώρουχα από ένα όνομα που ξέρει μέτρι και η γιαγιά σου. Χαρούμενα χρώματα, funky σχεδιάκια και άνετη εφαρμογή. Φυσικά, πολύ sexy! Επίσης καλτσάκια, πιτζάκια και φανελάκια, για να είσαι κούκλα ακόμα και όταν κοιμάσαι.

### MYSTICO

**Λ. Βεΐκου 121-125, Γαλλία, 210**



2139.501

Νυκτικά, πιτζάμες και μαγιό σε όμορφα σχέδια και οικονομικές τιμές.  
Τα ρούχα που κυκλοφορείς στο σπίτι με avantage την πρακτικότητα που δεν «καπελώνει» τη θηλυκότητα. Διαλέγεις ανάμεσα σε πολλά υφάσματα (βελούδο, σατέν, βαμβάκι, ειδικά επεξεργασμένη ζορζέτα, ιταλικά και ισπανικά υφάσματα) και τώρα έρχεται και η έκπληξη: το κατάστημα έχει τα αποκλειστικά δικαιώματα για χρήση της φιγούρας της Betty Boop!

### PALMERS

**Π. Ιωακείμ 16, Κοιλωνάκι, 210 7222.179 / Καθημερινών 2, Κηφισιά, 210 8013.757**  
Εσώρουχα gourmet αυστριακού πεντιγκρι. Εξωφρενικούς κινεζισμούς και τσαλίκια μην περιμένεις, τα εσώρουχα (είπαμε) έρχονται από τη σοβαρή Αυστρία: σουτιέν και σλιπ σε κλασική γραμμή, αλλά και πιο σέξι από δαντέλα, lycra, βαμβάκι, βισκόζ, βαμβακερά νυκτικά και πιτζάμες, μακό μπλουζάκια, φανέλες και μπουρνούζια, ενώ υπάρχει και καλάνθι προσφορών με παλιότερα κομμάτια σε φοβερές τιμές. Ακόμα, Wolford και Féraud Paris.

### ΠΑΠΑΔΑΚΗΣ

**Γαμβέτα 14, Αθήνα, 210 3303.653 / Αγ. Μάρκου 21, 210 3220.611 / Νεφέλης 1, Κάτω Πετράλωνα, 210 3453.533**

Συνθετικά και lycra σλιπ σε φωσφορίζοντα χρώματα, και σουτιέν σε τιμές που δεν παίζονται. Παρά τις προσφορές, η ποιότητα δεν υστερεί. Καλά δεν είναι και γκιπούρ! Τις κάλτσες τις πουλάνε σε πακέτα, ενώ βρίσκεις και φοβερές φανέλες.

### TRIUMPH

**Αβέρωφ 34, Νέα Ιωνία, 210 2597.700**

Είτε μικρά εσώρουχα για να αρέσεις και να σου αρέσουν. Σειρές για άνεση, για περιπλάνηση, για αθλητισμό, ακόμα και για εγκυμοσύνη. Όλα τα χρώματα και τα στιλ που μπορείς να φανταστείς. Τα βρίσκεις σε επιλεγμένα καταστήματα σε όλη την πόλη.

### WOLFORD

**Δ. Ράλλη 11, Μαρούσι, 210 6129.916-7 / Σκουφιά 9, Κοιλωνάκι, 210 3632.053**  
Κορμάκια που φοριούνται και το βράδυ, Kenzo, Missoni και Giorgio Armani. Ποιότητα αξεπέραστη, η Ρολς των εσωρούχων. Ακριβά, αλλά αθάνατα!

### X-UNDERWEAR

**Χαρ. Τρικούπη 29, 210 3808.405 / Φρίνις 53, Παγκράτι, 210 7510.703 / Γυμναστήριου 26, Δάφνη, 210 9707.113**  
Κinky εσώρουχα σε χαμηλές τιμές. Δεν θα βρεις βαμβακερά κομμάτια, τα περισσότερα είναι δαντέλινια, τουλίνα, λύκρα, αλλά από πρακτική χρησιμότητα δεν υπολείπονται των γνωστών φερμών (αρκετά σταθερές μπανέλς στα σουτιέν). New entrance: τα σατέν νυκτικά αλλά και ρόμπες σε σουπερ χρώματα.

### ΓΙΑ ΜΕΓΑΛΕΣ ΚΑΡΔΙΕΣ

#### MARINA RINALDI

**Αργυροπούλου 10, Κηφισιά, 210 8015.267 / Σκουφιά 8, Κοιλωνάκι, 210 3638.741 / Ομήρου 9, Ν. Ψυχικά, 210 6714.555 / Μεταξά 35, Γλυφάδα, 210 8947.130**  
Αν ντύνεσαι με ταγέρ και κουστούμια και σου αρέσουν τα τουίνσες και τα μαλακά υφάσματα, αυτό είναι το μαγαζί σου. Ακριβούτσικο, αλλά με καλή σχέση ποιότητας-τιμής.

#### MAT FASHION

**Αθήνα: Ερμού 77, 210 3317.936 / Αγ. Μελετίου 62, 210 8661.009 / Avenue-Λεωφ. Κηφισίας 41-47 Μαρούσι, 210 6104.321 / Μ. Ασίας 7, Ν. Ιωνία, 210 2710.500 / Αθηνών 57, Κορυδαλλός, 210 4956.368**  
Σου αρέσει πολύ η μόδα, αλλά καθόλου το νούμερο που φοράς. Τα νούμερα και τα μεγέθη, όμως, είναι σχετικά και η φέρμα το αποδεικνύει στην πράξη. Η ολοκληρωμένη συλλογή ρούχων στηρίζεται στα ποιοτικά υφάσματα, την έξυπνη εφαρμογή και τις σύγχρονες τάσεις τις μόδας. Δεν υπάρχουν ούτε εννοχές, ούτε περριτά κιλά, μόνο στιλ. Τσέκαρε και το blog: www.matfashion.com/blog

#### OLSEN

**Θεομήτορος 41, Αθήνα (Shopping house), 210 9853.253**  
Γερμανικό casual ρούχα. Μεγάλη μέχρι 56-58. Αέρινες φόρμες, υπέροχα αξεσουάρ.

#### ULLA POPKEN

**Επ. Κέντρο Μεθιά, Λ. Κηφισίας 238-**

**240, Κηφισιά, 210 8015.368**  
Καινούργιο κατάστημα της γνωστής αλυσίδας (όμορφες προτάσεις σε μεγάλα μεγέθη) στην Κηφισιά. Τα νούμερα ξεκινάνε από 48. Δροσερά λινό σε γήινα χρώματα ή σε έντονα σχέδια, αέρινες φούστες και κάρη παντελόνια. Δεκτές πιστωτικές κάρτες και δόσεις.

### STOCK

#### ALL ABOUT SHOES

**Ερμού 65 & Αιόλου 28-30, 210 3356.442 / The Mall Athens, 210 3356.441**  
Αν έχεις θέμα με τα classy παπούτσια, θα βρεις επώνυμα τακουνάκια σε τιμή σχεδόν ανάλογη με τα ανώνυμα της αγοράς. Camper προηγούμενων σειρών, Roberto Cavalli, Καλογήρου, Prada, D&C, Tod's, DKNY, Sergio Rossi κ.ά. και τεράστιο στοκ από Χαραλά. Να περνάς συχνά για τις προσφορές που βγάζει κοντά στην είσοδο. Στο νέο κατάστημα της Αιόλου έχει επώνυμα αξεσουάρ και τσάντες στο ισόγειο, σε φοβερές τιμές.

#### FACTORY OUTLET

**Εμπορικό Πάρκο Αεροδρομίου, 210 3541.800, Αθηνών-Πειραιώς 76, 210 4833.926**  
Όλες οι μάρκες που μπορείς να φανταστείς, σε τιμές που δεν μπορείς να φανταστείς. Τζιν Diesel, Lee, Replay, Wrangler, Levi's, αθλητικά Adidas, Nike, Converse, North Sails, αλλά και πιο κοριτσιάτικα, όπως BSB, Naf-Naf, Toi & Moi, Gaultier και Alexander McQueen. Alexi Andriotti και φυσικά εκατοντάδες παπούτσια Camper, Moschino, Rollini, Tsakiris Malas κ.λπ

#### GRIFF

**Πατρ. Ιωακείμ 39, Κοιλωνάκι, 210 7249.765**  
DKNY, Moschino, Rocco Baroco, Prada κ.ά. σε τιμές που δεν φαντάζεσαι. Επιλέγεις ανάμεσα σε καλοκαιρινές και χειμερινές προσφορές, ιδίως σε μπλουζές, και ίσως πετύχεις και αξιόλογο κομμάτι σε παπούτσι ή παντελόνι (νούμερα συνήθως μεγάλα). Το κατάστημα είναι μικρό, τα τεμάχια απολύτως τακτοποιημένα, οπότε δεν χρειάζεται να πάρεις ρόλο σκαπανέα.

#### STOCK SHOP

**Μεσογείων 10, Αθήνα, 210 7473.435**  
Ρούχα για σένα και το αγόρι σου ή μόνο για σένα, αν σου αρέσει να ντύνεσαι και αγο-

ρίστικα. Η φωλιά του τζιν και των t-shirts σε τιμές αρκετά χαμηλές, ώστε να πραγματοποιήσεις και μια φορά τη φαντασίωση να βγαίνεις από μαγαζί φορτωμένη με σκαπούλες. Επίσης, τσάντες, πορτοφόλια, ζώνες και ό,τι άλλο υποψιάζεσαι ότι λείπει από την ντουλάπα σου. Αν ψάξεις λίγο παραπάνω, μπορεί να πετύχεις και Miss Sixty, Michico Koshino, Home Boy ακόμα και με 70% έκπτωση.

#### X-POINT

**Πατισίων 75, 210 8224.420**  
Πέδιλα, μπαλαρίνες, και καθημερινά all-day-long παπούτσια από φίρμες νεόφερτες και πρωτοποριακές (Ask, Shooz!, Doccini κ.ά.), αλλά και πιο κλασικές, σε τιμές στοκ. Χωρισμένα σε μεγάλα ράφια, ανά νούμερο (από 36 μέχρι 41), τα βουτάς και τα δοκιμάζεις χωρίς να σε εννοχλήσει. Στα παπούτσια της προηγούμενης σεζόν οι τιμές παίζουν σε πολύ χαμηλά επίπεδα. Στα ρούχα οι τιμές στα Helmi, Happening, Hyre πέφτουν έως και 50% της αρχικής.

### ΔΕΥΤΕΡΟ ΧΕΡΙ

#### ΑΜΕΡΙΚΑΝΙΚΗ ΑΓΟΡΑ

**Αθηνών 30, 1ος όροφος, 210 3217.876**  
Οι γεμάτοι πάγκοι του προσφέρονται για πολύωρες βουτιές ψαξίματος μέχρι τελικής πτώσεως. Τουαλέτες για να είσαι το επίκεντρο ή το ύψος της βραδιάς, ανάλογα πού θα σε βγάλει, μαντίλια, μαγιό, εσώρουχα σε πακέτο, παπούτσια, μέχρι και νυφικά, σου λέω, που αποτελεί και πιο δημοφιλή είδος σε επιστροφές - γιατί άραγε;

#### ΑΜΕΡΙΚΑΝΙΚΗ ΑΓΟΡΑ

**Σαφοκλέους 19, Σταύ Αθηνάτων, 210 3217.051**  
Από τις πρώτες αμερικάνικες αγορές της πόλης. Μεταχειρισμένα ρούχα αμερικάνικης προέλευσης, στριμωχένα στα καλάθια του τους θησαυρούς της Ιερουσαλήμ, αλλά για να σου αποκαλυφθούν πρέπει να διαθεθείς το πείσμα του Ιντιάνα Τζόουνς. Οι πελάτες είναι σκηνογράφοι, στιλίστες, ηθοποιοί, κοινοί θνητοί, μέχρι και fashion victims που ψάχνουν για το μοναδικό κομμάτι. Πέρα από τα εκκεντρικά κομμάτια, βρίσκεις νυφικά, εντυπωσιακές τουαλέτες, αντρικά δερμάτινα τζάκετ, παντελόνια Γαρ,



Levi's, Lee κ.ά., νυχτικά και πιτζάμες, μέχρι και παιδικά σε πολύ καλή κατάσταση.

## TERRA GUERA MILITARY WEAR & ACCESSORIES

Κνέτου 8, Μοναστηράκι, 210 3242.862

Αχρείαστα να είναι, αλλά αν κάνεις διακοπές με σκηνή ή είσαι αυτής της μόδας, μπορείς να βρεις used στρατιωτικά ρούχα και αντικείμενα από τα ελληνικά στρατά. Sleeping bags, ολόσωμες φόρμες, σακάκια και φορμποπανέλινα για τις κρύες νύχτες.

## YESTERDAY'S BREAD

Καθηδρόμιου 87-89, 210 8811.233

Στο κατάστημα με τη funky, εύθυμη, 70s αισθητική, βρισκεις ρούχα, παπούτσια και αξεσουάρ εισαγόμενα από Ολλανδία, σε όλα τα στυλ που χαρακτήρισαν τις προηγούμενες δεκαετίες. Τζην Levi's 501, με κουρτίνες (!) και παντελόνια καμπάνες, δερμάτινα μπουφάν, καπέλα, «βελούτε» σακάκια, t-shirts κ.ο.κ.

## ΣΥΝΔΥΑΣΕ ΤΑ

### ALEXI ANDRIOTTI

Κεντρική διάθεση, Παπαφλέσσα 43, Ν. Φιλαδέλφεια, 210 2323.071  
Αξεσουάρ και ρούχα. Casual εμφανίσεις, πολύχρωμα καπέλα, ποικιλία στις τσάντες, σκουλαρίκια (θες μια μέρα για να τα μελετήσεις), μαντίλια, κολιέ, βραχιόλια. Η collection των ρούχων Filame, στα hot.

### ΑΧΙΛΛΕΑΣ ACCESSORIES

Κεντρική διάθεση, Καλοκαιρινή 38-40, Αθήνα, 210 3239.970  
Όλα τα αξεσουάρ που χρειάζεσαι για να παίξεις με το ντύσιμό σου: καπέλα, τσάντες σε διάφορα μεγέθη, αλλά και ζώνες, εσάρπες και φουλάρια για τις βραδινές σου βόλτες. Είπαμε, και πάλι φέτος είναι η χρονιά των αξεσουάρ.

### BLUMARINE - BLUGIRL

Αποκλειστική διάθεση: Alibertis, 210 8024.535 / 210 6723.222  
Αγαπημένες τσάντες, αξεσουάρ και γάντια της Blumarine, Blugirl, Krizia, αλλά και τα περίφημα φουλάρια της Les Coprains. Θα τα βρείτε σε επιλεγμένα καταστήματα και για περισσότερες πληροφορίες στα άνω τηλέφωνα.

### BRASIL BY BRASIL

Ερμού 56, Αθήνα, 210 3246.955/  
Πλατεία Εσπερίδων 3, Πλυράδα  
Αγαπημένα βρακάκια που φωσφορίζουν στο σκοτάδι, πλεκτά κολιέ, πλατφόρμες, πολύχρωμες μπαντάνες, παντελόνια με φρούτα στο μπιτζάκι και «θίτας» (τα κορδελάκια που δένεις στο χέρι σου κάνεις 3 ευχές, με € 1).

### BREE

Καραγιώργη Σερβίας 10, Σύνταγμα, 210 3232.403/  
Attica The Department Stores/ Οία, Σαντορίνη, 22860 71.916  
Ήρθαν και στα μέρη μας! Τσάντες, είδη ταξιδιού και αξεσουάρ (ζώνες ανδρικές και γυναικείες) στις πιο καθαρές και λιγότες γραμμές που έχουμε δει τελευταία. Η φιρμα είναι γερμανική, αν σου λέει κάτι (το αυστηρό προσεγγμένο know-how των πραγμάτων) και δουλεύει τις ιδέες 39 χρόνια τώρα. Υλικό από δέρμα, ύφασμα και άλλα εντελώς πρωτοπορικά και σουρεαλιστικά. Σε Σκανδιναβία, Ιαπωνία και Ασία κάνουν θραύση.

### CHRIS GANTES

Αναγνωστοπούλου 37, 210 3614.917  
Γόβες, πλατφόρμες και τσάντες από τα καλύτερα δέρματα, εισαγόμενα από Ιταλία στην πλειοψηφία τους. Ποικιλία στα εξαντρίκ τακούνια και στις glamorous ζώνες με κρύσταλλα swarovski. Παρατεταγμένα πολύ βολικά και γενικώς άνετος χώρος για να χαζεύεις και να δοκιμάζεις.

### FIFTY FIFTY

Ερμού 57, Σύνταγμα, 210 3247.128 /  
Κασσαβέτη 6 & Μιητάδου 6, Κηφισιά, 210 6230.081 / Κύπρου 78, Πλυράδα, 210 8949.935  
Εδώ μαθαίνεις ποια είναι η νέα αντίληψη στο χώρο των αξεσουάρ. Τσάντες από νέφερτες στη χώρα μας φίρμες. Οπότε, δίπλα στις Fendi, Nina Ricci και Dior, βρίσκεις και τις ιταλικές Mazzini, τις Loxwood, τις ιδιότροπες γαλλικές Croot και τις νεανικές, οικονομικές και ανάλαφρες Euroline.

### HUNTER

Εμπορικό Κέντρο Plaza, Ανδ. Μεταξί 39, Πλυράδα, 210 8944.797 / Μ. Αντύπα 56, η/λ. Κανάρια, Ηλιούπολη, 210 9700.842 / Ερυθραίας 1, Περιστέρι, 210 5713.293 και στα Hondos Center. Κεντρική Διάθεση: Αισχύλου 28, Δάφνη, 210 9710.110  
Τσάντες, παπούτσια και αξεσουάρ από δέρμα, φίδι, croco, που συνδυάζονται αρμονικά με τα ζεστά γήινα χρώματα και δημιουργούν μια εντυπωσιακή

collection. Μικρά τσαντάκια από οικολογικό δέρμα, σαφείς αναφορές στο ιταλικό design, προτάσεις διαχρονικές αλλά και πιο νεοσύστατες, που ανταποκρίνονται στα τελευταία χιπ της μόδας και στην έννοια του value for money.

### LA TANNEUR

Υψηλάντου 40, Καλλιωνάκι, (6948639438)  
Η πλέον παραδοσιακή γαλλική εταιρεία χέρι χέρι με την VUITTON και την HERMES. Τσάντες κομψές αλλά και πρακτικές που θα αγαπήσεις. Φέτος ξαναλανάσεται το διάσημο "πορτοφόλι χωρίς ραφές" που έκανε θραύση στην 1η διεθνή έκθεση του Παρισιού το 1900. Ψάξε το! Για τον αγαπημένο σου ψώνισε τα πιο ψαγμένα αξεσουάρ ταξιδιού και όχι μόνο.

### LOLLIPOPS

Κεντρική διάθεση: Λεωφ. Παπαναστασίου 19, Αγ. Δημήτριος, 210 9713.808  
Αξεσουάρ για κάθε εποχή και κάθε τύπο. Τσάντες, παπούτσια, κοσμήματα αλλά και ρούχα που ξεχωρίζουν. Η νέα συλλογή της Lollipops σε συνοδεύει όλες τις ώρες και σε μεταμορφώνει.

### LONGCHAMP

Εμπορικό κέντρο The Mall, Μαρούσι, 210 6104.080 / Τσακάλιωφ 7, Καλλιωνάκι, 210 3388.100  
Κάτι ξέρει η Κέιτ Μος, θα το μάθεις κι εσύ ζητώντας την τσάντα Idole με τις μεταλλικές αγκράφες. Εκκεντρική, vintage και... ταξιδιάρικα, συνδυάζεται με όλα τα ρούχα. Το δεύτερο φετίχ είναι η πολύχρωμη με λουλούδια Curiosity. Τις συνδυάζεις επιτόπου μ' ένα σωρό αξεσουάρ - μπλουζές, μπαλαρίνες, κοσμήματα, παρεό και ζώνες.

### THINGS

Καραϊσκάκη 35, Ψυρρή, 210 3233.400  
Ψαγμένα χειροποίητα κοσμήματα, αγκράφες, ζώνες, τσαντάκια αλλά και ρούχα από 14 διαφορετικούς σχεδιαστές. Έλληνας και μη, σε μια μόνιμη έκθεση στην πλατεία Ψυρρή. Τα κομμάτια είναι όλα μοναδικά. Υπάρχει η δυνατότητα παραγγελίας. Δευτ.-Τρίτη κλειστά, Τετ.-Κυρ. 13.00-18.00.

### Α ΚΑΠΕΛΑ

### KATERINA

### KAROUSSOS

Δουρλίου 17, Αμπελόκηποι, 210 6455.821 / Πλυούρχου 7, Καλλιωνάκι, 210 7293.690  
Τα κλασικά καταστήματα για καπέλα για όλες τις ώρες, όλες τις εκδηλώσεις και όλες τις πόλεις, αφού φοριούνται και στους κοσμικούς γάμους στο Λονδίνο. Τα έτοιμα και πολύ κομψά καπέλα θα τα βρεις σε τιμές stock (από € 30). Δέχονται και παραγγελίες (από € 150).

### MAD HAT

Σκουφά 23, Καλλιωνάκι, 210 3387.343  
Καπέλα για όλες τις ώρες, έτσι για ένα νάζ στην εμφάνιση, με τιμές που ξεκινάνε από € 14 και φτάνουν τα € 35.

### MILLEFIORI ART SPACE

Χάρτσος 29, Καλλιωνάκι, 210

7239.558

Λίγα - αλλά καλοδιαλεγμένα - καπέλα του Philip Treacy, πέντε φορές τιμημένου με το British Accessory Designer of the Year.

### STUDIO AVRA

Αναγνωστοπούλου 27, Καλλιωνάκι, 210 3641.990  
Όλα τα chic της ντουλάπας σου. Ρούχα, παπούτσια και τσάντες κατευθείαν από Παρίσι, Μιλάνο, Νέα Υόρκη και μουσικά cd από την Colette. Ίσως λίγο πιο συντηρητικά, αλλά εξίσου εντυπωσιακά είναι τα καπέλα από Ιταλία.

### STUDIO ELEVEN

Βουλή 16, Αθήνα, 210 3231.047  
Το θυμόσουν ίσως από τα δεκάδες γάντια που μπορούσες να βρεις εκεί και πουθενά αλλού στην πόλη. Εξακολουθεί να τυλίγει τα χέρια μας, αλλά τώρα ασχολείται πολύ και με χειρο-

ποίητα κοσμήματα, ασημένια με ημιπολύτιμες πέτρες και νήματα - μίνιμαλ και μοναδικά κομμάτια δικής τους έμπνευσης και εκτέλεσης.

### THIS 'N THAT

Λεβέντη 7, Καλλιωνάκι, 210 7293.790  
Τόσο μικρός χώρος, κι όμως τα χωράει όλα: χειροποίητα ρούχα από όλο τον κόσμο, φορέματα, κοσμήματα, τσάντες και άλλα αξεσουάρ σε πολύ χαμηλές τιμές.

### ΚΟΣΜΗΜΑΤΑ

### ACTUS

Αριστοφάνους 21, Χαλάνδρι, 210 6846.684  
Χειροποίητα εικαστικά κοσμήματα. Ο χρυσός και το ασήμι δένονται περίτεχνα σε μεταξωτά υφάσματα και νήματα και προκύπτουν κομμάτια →

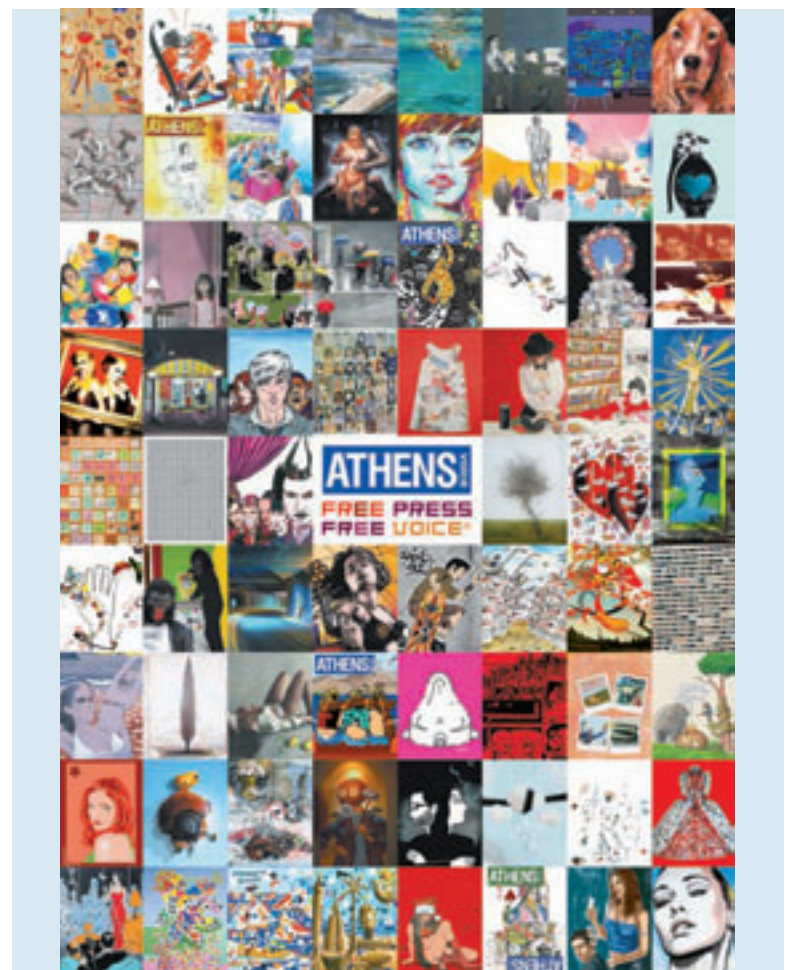

## Η αφίσα με τα εξώφυλλα της AV μόνο € 3

στα γραφεία μας (Χαρ. Τρικούπη 22, Εξάρχεια)  
και στο πωλητήριο του Μουσείου Μπενάκη  
Κτήριο Οδού Πειραιώς (Πειραιώς 138 & Ανδρονίκου)



## ΚΟΣΜΗΜΑΤΑ, INTERNET SHOPPING, ΚΟΙΤΑ ΤΙ ΣΟΥ ΕΧΩ

τια με χαρακτήρα σε «ιδιουσγκρασιακές» συλλογές από ανερχόμενους και γνωστούς Έλληνες δημιουργούς.

### ART WEAR DIMITRIADIS

Κεντρική Διάθεση: Λεωφόρος 15, Κοθωνάκι, 210 3310.511 / Ερμού 36, Σταύ Νταρά / Σόλωνος 15, Κοθωνάκι, [www.artwear-dimitriadis.com](http://www.artwear-dimitriadis.com)

Ψαγμένες δημιουργίες για όλα τα γούστα. Καρφίτσες, σκουλαρίκια, βραχιόλια, δακτυλίδια και κολιέ, όλα μοναδικά και πρωτότυπα. Αν θέλεις να ξεχωρίζεις, αυτό είναι το μαγαζί σου.

### ΒΑΣΙΛΙΚΗ ΜΙΚΡΟΠΟΥΛΟΥ

Πανεπιστημίου 52 & Φειδίου 5β-5γ, Σταύ Πατάνα, 210 3821.645 & 694 4740827

Καρφίτσες-έντομα, mobile κοσμήματα, γλυπτά, κατασκευές μεγάλων διαστάσεων, προτάσεις κοσμημάτων ανάλογα με την περίπτωση, ιδέες για το χώρο και στέφανα γάμου. Η Βασιλική έχει συνεργαστεί με μουσεία όπως το Τεχνομουσείο Θεσσαλονίκης και gallery όπως η Ζουμπουλάκη, ενώ έργα της περιλαμβάνονται σε ιδιωτικές συλλογές.

### D.C.S.A

Κ. διάθεση: 210 9644.880

Η εταιρεία με το know-how στο χώρο του κοσμηματοσυστήματος είναι ο εισαγωγέας των πιο σιλιάτων ρολογιών, όπως Juicy Couture, Thierry Mygler, Hugo Boss). Είναι επίσης η «μπέρα» των καταστημάτων Hot Diamond's (bijoux και αξεσουάρ γεμάτα πονηρία και tricks), ενώ εισάγει και τις «πρελαμένες» τσάντες Susannah Hunter.

### EQUINOX

Ασκήπιου 24, 210 3633.024

Θες κολιέ με χρωματιστές πέτρες, σκουλαρίκια και βραχιόλια από πρωτότυπα υλικά; Θέλεις κομμάτια από διεθνείς εκθέσεις; Θέλεις να κάνεις μοναδικά δώρα στον εαυτό σου και στους κολλητούς σου; Η φίρμα είναι μια μοντέρνα δημιουργία της Idea Space Design, η οποία εδρεύει στην Καλιφόρνια και επιμελήθηκε τη διακόσμηση και των Equinox στο εξωτερικό, από τη Λευκωσία μέχρι το Δουβλίνο.

### ERA bijoux

Αθήνα: Ερμού 34, 210 3223.772 / Ταγμαδού 20 & Εθν. Αναστάσεως, Εμπ. κέντρο «Ροβί», Πειραιάς, 210 4227.429

Από το 1956, η αλυσίδα εμπνέει εμπιστοσύνη στην πελατεία της με την ποιότητα και

εμπειρία στο χώρο του faux bijoux και των ασπικών. Σε συνεργασία με μεγάλους οίκους του εξωτερικού, φέρνουν στην Αθήνα μεγάλη ποικιλία κοσμημάτων, για όλα τα γούστα, σε προσιτές τιμές.

### FO.BE.

Λέκκα 19, 210 3244.626

Γυάλινα δακτυλίδια που μοιάζουν με Σβαρόβσκι, κολιέ με χάντρες σε γήινα χρώματα, σκουλαρίκια παιχνιδιάρικα, χρυσοί κρίκοι, μεγάλα βραχιόλια, όλα φο, αλλά πολλά μοιάζουν αληθινά.

### FOLLI FOLLIE

Σόλωνος 25, 210 3632.487 / Πατισίων 153, 210 8628.433 / [www.follifollie.gr](http://www.follifollie.gr)

Κοσμήματα και ρολόγια από ασήμι και ατσάλι, που φοριούνται καθημερινά.

### ΘΑΛΩ ΑΝΘΟΚΟΣΜΗΜΑΤΑ

Πλουτάρχου 25, Κοθωνάκι, 210 7247.763

Τα άνθη και τα φύλλα της ελληνικής φύσης εμπνέουν τη Θαλώ. Η τεχνική της γαλβανοηλεκτρικής και της αργυροχρυσόχοιτας εφαρμόζονται στο καθαρό ασήμι και το χρυσό και μαζί με τις χρωματιστές πινελιές χαλκού δίνουν τις ευφάνταστες, φίνες δημιουργίες. Εκτός από τα κοσμήματα θα βρεις και πολύ όμορφα στέφανα γάμου.

### IOSIF

Σκουφά & Πινδάρου 19, Κοθωνάκι, 210 3252173 / Κεντρική Διάθεση/ Πληροφορίες για διεθνείς καταστημάτων: 2310 513.047

Ο Ιωσήφ Ιωσηφίδης δημιουργεί ασπινάκια και χρυσά χειροποίητα κοσμήματα πάνω από 20 χρόνια, τον ξέρουν και εσύ και η μαμά σου. Μετά τη Θεσσαλονίκη, τώρα εγκαθίστασε δεύτερο κατάστημα στο κέντρο. Ιδανική επιλογή για τις εκλεκτικές, με κλου των πολύτιμων κοσμημάτων τις ιδιαίτερες τεχνικές κατασκευής και την παραδοσιακή τεχνική του σμάλτου.

### ΚΑΤΕΡΙΝΑ ΚΡΙΝΗ

Λημνοιά 5 & Καλοκατράνη, Πλατεία Αγίας Ειρήνης, Αθήνα, 210 3218.121

Casual chic συνθέσεις κοσμημάτων που ενοιάζει η σχεδίαστρια Κατερίνα με πολύ φαντασία και τέχνη. Ευφάνταστα κολιέ, βραχιόλια, πολυμορφικά δακτυλίδια και σκουλαρίκια με κοσμοπολιτική τσακινιά. Χειροποίητες συνθέσεις από πολύτιμες πέτρες και κρυστάλλινες ποικιλίες, πολυτελή μέτα-



λα και βελούδινες κλωστές. Τα μακριά της σκουλαρίκια είναι σούπερ.

### VALLY KONTIDIS

Αγ. Κωνσταντίνου 40, Εμπ. Κέντρο «Αίθριο», Μαρούσι, 210 6100.790

Χειροποίητα κοσμήματα με ευφάνταστους συνδυασμούς ανάμεσα στα χρώματα και τα υλικά. Κατασκευασμένα από ασήμι, χαλκό, μπρούντζο χρυσό και ημιπολύτιμους λίθους (τρικούζ, κοράλια, τουρμαλίνας, κερκίμπρια και μαργαρίτες), φίνες δημιουργίες. Εκτός από τα κοσμήματα της Βάλυς ισσορροπούν ανάμεσα στη λιτότητα και την ιδιαιτερότητα.

### KOSMIX

210 6777.176

Σε ένα πανέμορφο νεοκλασικό, η Κρίστι αναλαμβάνει να σε φέρει σε απόλυτο με τα πιο ιδιόμορφα και πρωτότυπα κοσμήματα, αξεσουάρ και μικροσκοπικά τεχνών. Μεγάλη συλλογή από καρφίτσες και ιδιαίτερη έμφαση στα εποχιακά και εταιρικά δώρα. Ακόμα, μικρογλυπτά από ασήμι και μπρελόκ μέχρι διακοσμητικές αλυσίδες για το κινητό. Η πώληση είναι κυρίως χονδρική και τα ραβδόβου κατόπιν τηλεφωνικής συνηννόησης.

### LAMOR

Mall Athens, Ανδ. Παπανδρέου 35, Μαρούσι, 210 6300.227

Κατάστημα με πολυτελή κοσμήματα, που εναρμονίζεται πλήρως με το εντυπωσιακό σκηνικό του εμπορικού κέντρου «κυπεροπαραγωγή». Στις προτάσεις δώρων σου λύνει τα χέρια. Ενδεικτικές φίρμες στα ρολόγια: Dior, Conum, Chaumet, G. Ferre, Tommy Hilfiger. Στα κοσμήματα: Larouge, Valoro, Facadoro κ.ά.

Puiforcat, Hermès, Saint-Louis, Raynaud, αλλά για τα κοσμήματά σου άσε τη Λιάνα να σε καθοδηγήσει. Μην αναρωτηθείς γιατί έφυγες αγκαλιά με όλη την πανίδα και κλωρίδα Van Cleef & Arpels.

### ΛΙΛΗ ΦΡΑΓΚΑΚΗ

Καρύτση 4, πλ. Αγ. Γεωργίου, Αθήνα 210 3228.950

Κοσμήματα από όλα τα μέταλλα (χρυσός, ασήμι, χαλκός), με πέτρες, πολύτιμους και ημιπολύτιμους λίθους. Μπορείς να παραγγείλεις ακριβώς αυτό που φαντάστηκες (από μονοκόκκινο μέχρι... καρτοκόπτη) και να στο σχεδιάσει. Ανάλογες παραγγελίες στα στέφανα γάμου και τα «σύνεργα» της βάφτισης. Οι fixed σειρές κοσμημάτων συμπληρώνουν τα χειροποίητα και καθόλου φο κοσμήματα που επιμελείται η ιδιοκτήτρια.

### ΜΑΓΕΙΑ

Χάρπτος 18, Κοθωνάκι, 210 7240.697

Κοσμήματα με την υπογραφή της Ιλεάνας Μακρή (οι διαμαντένιοι κρίκοι είναι πια κλασικοί), μικρή αλλά μαγική συλλογή με ρούχα, παπούτσια και αξεσουάρ, όπως οι τσάντες της Monica Botkier - τις οποίες κρατούν με πάθος οι Γκούινεθ Πάλτρου, Ντέμι Μουρ, Σάρα Τζέσικα Πάρκερ, Beyonce-, όλα επιλεγμένα με τα αυστηρά κριτήρια και το εκλεπτυσμένο γούστο της ιδιοκτήτριας.

### MAXIMOS JEWELLERY

Αλιπεκίδη 8, Κοθωνάκι, 210 7240.585

Γυναικεία κοσμήματα από λευκά μέταλλα με χαρακτηριστικά με τελειώματα και «δωρική» λιτότητα στην αισθητική. Ασήμι και λευκόχρυσος στα σκουλαρίκια, χρώματα και πολύτιμες πέτρες (αμέθυστος, τοπάζι κ.ά.) στα δακτυλίδια, κολιέ από ημιπολύτιμους λίθους, όπως κορνεόλη και όνυχας. Η τιμή εκκίνησης είναι τα € 70-80 και μπορείς να παραγγείλεις το κοσμηματοσυστήμα που σου άρεσε, με τα υλικά και χρώματα που προτιμάς. Δυνατό σημείο οι κατασκευές με φούσκες.

### MINAS

Εμμ. Μπενάκη 8, Κηφισιά, 210 6233.577

Οι απόλυτα rock προτάσεις από ένα rocker του design. Κοσμήματα από ασήμι και κίτρινο χρυσό, που ακολουθούν με εξωφρενική ακρίβεια την ανατομία του ανθρώπινου σώματος. Πότε θυμάσαι ότι έχασες να βγά-

λεις τα σκουλαρίκια σου πριν κοιμηθείς; Κλασικό δακτυλίδι από τη σειρά pinky για σένα, ξυριστική μηχανή από ασήμι για τον «ξέρεις εσύ».

### ONAR

Πανεπιστημίου 41, Σταύ Νικολοπούδη, 210 3232.370 / Κεντρική Διάθεση: Αμπατζόγλου 4, Ν. Ιωνία, 210 2751.242 [www.onarjewelry.gr](http://www.onarjewelry.gr)

Αξεσουάρ, κοσμήματα, αντικείμενα τέχνης και επιχειρηματικά δώρα. Τα πάντα που αφορούν την τέχνη του κοσμηματοσυστήματος: βραχιόλια, δακτυλίδια, περιδέραια και σκουλαρίκια, ξέπυνα και παιχνιδιάρικα, all time classic και minimal θηλυκά. Τα πιο απλά υλικά (σχοινάκια, κλωστές, χάντρες) μπλέκονται ευφρώς με τα πολυτελή μέταλλα, με αποτέλεσμα κοσμήματα ξεχωριστά και πολυτελή την ίδια στιγμή, χωρίς να δίνουν την αίσθηση του μαρκαρό.

### OXETTE

Αθήνα: Σκουφά 37, Κοθωνάκι, 210 3390.547 Θεσσαλονίκη: Εγνατία 42, 2310 544.781

Η καλοκαιρινή συλλογή κοσμημάτων και ρολογιών των σχεδιαστών της Oxette θα σε ενθουσιάσει. Βαριές αλυσίδες από ασήμι, χρυσό και rose gold στα κοσμήματα με έντονα γεωμετρικά σχέδια και ανάγλυφα. Δακτυλίδια με ιριδίζοντα πετράδια από ζιρκόν και swarovski σε διάφορα ή μαύρο όνυχα. Ρομαντισμός και περιπέτεια, φαντασία και πραγματικότητα, όλα διαπλεκόμενα, όλα συνδυάζονται. Επέλεξε ρόλο και παίξε.

### PALOMA NEGRA

Δρομολίου 2, Πλατεία Μαβίλη, 210 6410.537

Χειροποίητα κοσμήματα από ασήμι, χρυσό, ημιπολύτιμες πέτρες (αμέθυστος, τοπάζι κ.ά.) στα δακτυλίδια, κολιέ από ημιπολύτιμους λίθους, όπως κορνεόλη και όνυχας. Η τιμή εκκίνησης είναι τα € 70-80 και μπορείς να παραγγείλεις το κοσμηματοσυστήμα που σου άρεσε, με τα υλικά και χρώματα που προτιμάς. Δυνατό σημείο οι κατασκευές με φούσκες.

### SERKOS

Καλλιόπη 1, Κοθωνάκι, 210 7228.777

Διαμόρφωση και μπλουζ, Κοσμήματα υψηλής τέχνης, με έμφαση στα διαμάντια και τις πολύτιμες πέτρες, αλλά και ρολόγια Cartier, Rolex, Mont Blanc, αναπτήρες και σιλιό Cartier και Dupont, δερμάτινα αξεσουάρ και σιλιό Mont Blanc. Αρραβωνιάζει, φιλενάδα;



## ΣΤΑΜΑΤΙΑΔΗΣ

Χαβρίου 9, 1ος όροφος,  
210 3224.402

Λαμπερά κοσμήματα (δαχτυλίδια, βραχιόλια, εκθαμβωτικά κολιέ) αναμειγμένα με διαμάντια, ρουμπίνια και μπριγιάν. Η everyday collection παρουσιάζει κοσμήματα για όλες τις ώρες της ημέρας, ενώ υπάρχει και η συλλογή από vintage για τις πολύ chic. Στα hot οι κοντρές αλυσίδες για το λαϊμό που ροκάρουν, από χρυσό και ημιπολύτιμες πέτρες.

## STELLA'S TOUCH

Κέμα, Τσακάλωφ 26, Κοθωνάκι,  
210 3603.196 / Afternoon, St  
George Lycabettus, Δεινοκράτους  
1, Κοθωνάκι, 210 7225.380

Χειροποίητα κοσμήματα, ένα μόνο από κάθε σχέδιο, σε στιλ naïf και ζωηρό. Η Στέλλα Αντύπα χρησιμοποιεί χάντρες, δέρματα, κερωμένες κλωστές, φούντες, κόκαλα, ημιπολύτιμες πέτρες, ξύλο, μέταλλο κ.ά. Καρφίτσες με πολύχρωμες χάντρες σαν παιδικές παραμάνες, μακριά τσόκερ που περιλαμβάνουν από φυλαχτά μέχρι ονειροπαγίδες, κολιέ και βραχιόλια που συχνά μπλέκονται με ανορθόδοξα στοιχεία, όπως οι εικόνες θρησκευτικού kitsch.

## TEN TEN

Πλ. Ασωμάτων 3, 1ος ορ., Θησείο,  
210 3313.278 / Babylonía, Αισχύλου 5, Περιστερί, 210 5729.456

Το retro look της χρονιάς μετατρέπει τη κολεξιόν «Κρυμμένοι Θεσαυροί» ή την γκλάμουρ post-punk συλλογή «Left Overs» σε απόλυτα φετίχ. Θα βρεις επίσης πολλά για να ταираίδεις με το romantic και τη rock νοσταλγία. Συν τα διαχρονικά του δαχτυλίδια, γυναικεία και ανδρικά. Πέρνα μια βόλτα από την γκαλερί-εργαστήριο του Γιάννη Μιχαηλίδη (aka Ten Ten) ή αναζήτησε τις κολεξιόν σε κεντρικά καταστήματα.

## ΤΣΙΜΠΙΣΚΑΚΗ ΜΑΡΙΑ

Υψηλάντου 37, Κοθωνάκι,  
210 7250.600

Εργαστήριο που φτιάχνει χειροποίητα κοσμήματα (μέχρι και από χαρτί) σαν εικαστικές εκθέσεις. Δεν δείχνουν κατάλληλα μόνο για βιτρίνα, αλλά και να φορεθούν ανά πάσα ώρα. Με το ίδιο σκεπτικό δημιουργεί και μικρογλυπτά και αν θες κάτι εντελώς δικής σου σύλληψης, το συζητάς μαζί της.

## INTERNET SHOPPING

## www.lastcall.gr

Επωνυμα ρούχα και αξεσουάρ (Armani, Christian Dior, Balenciaga, Burberry, Cavalli, Gucci και πολλές άλλες) σε πολύ χαμηλές τιμές, ακόμα και 70% κάτω από την αρχική. Αναλυτική περιγραφή προϊόντων και μεγάλες καθαρές photo, για να είσαι σίγουρη ότι πήρες αυτό που είδες, όλα τακτοποιημένα και ανά τιμές (τρέχα στην κατηγορία: κάτω από €100)

## www.starbags.gr

Ενοικίαση αυθεντικών επώνυμων τσαντών, όπως Dior, Chanel, Vuitton, Hermès, Prada, Gucci κ.ά. Οι τιμές διαφέρουν ανάλογα με την αρχική αξία και τις ημέρες ενοικίασης (από € 29 την ημέρα για μια τσάντα 3 αστέρων, έως € 199 το μήνα για μια «πεντάστερη»). Αν τύχει και την «αγαπήσεις», την «εξαγοράζεις» σε άριστη κατάσταση και τιμή μεταχειρισμένων.

## ΚΟΙΤΑ ΤΙ ΣΟΥ ΕΧΩ

## ART &amp; HOBBY

Πινδάρου 23, Κοθωνάκι,  
210 3636.625

Τεράστια ποικιλία σε χρώματα, είδη ζωγραφικής, λάδια, πινέλα, καβαλέτα, χαρτιά και μολύβια, είδη περιτυλίγματος, κάρτες, δώρα και γκαζέτ, σχολικά, σερ χειροτεχνίας (φτιάχνεις με τα χέρια σου από μωσαϊκά μέχρι ζωγραφική σε γυαλί και ύφασμα) και υλικά με τα οποία φτιάχνεις διακοσμητικά για το σπίτι.

## ART PLUS

Σηλομού 1 & Κηφισίας (1ος όροφος), Φάρος Ψυχικού, 210 6727.597  
Παντρεύεσαι, χωρίζεις, βαφτίζεις, ψάχνεις γούρι να πάνε όλα καλά; Όλα εδώ αποκτούν σάρκα και οστά μέσα από αντικείμενα τέχνης, χριστικά, και αυθεντικές συλλογές. Ατού τα εποχιακά είδη με την εικαστική «ενδυμασία».

## BALLOONORAMA

Ριζάρη 26, Παγκράτι,  
210 7223.826

Αν θέλεις να κάνεις πάρτι για τους κολλητούς σου ή τα ανήψια σου, αν θέλεις να συμβουλευτείς όσους κάνουν γάμους, βαφτίσια ή εγκαίνια, έλα εδώ τουλάχιστον δέκα ημέρες πριν και παράγγειλε ό,τι δεεις στο όνειρό σου σε μπαλόνι. Μπορείς, βεβαίως, να πάρεις και λίγα για να δώσεις ένα στο φίλο σου - χωρίς

λίγο λόγο, έτσι γιατί σου ήρθε. Πες το με ένα μπαλόνι.

## ΔΕΛΟΥΔΗΣ ΟΒΥΕΤ

Σπυραίου 3-5, Κοθωνάκι,  
210 7235.684

Όλες οι τάσεις του ντζάιν παγκοσμίως επιλέγονται από τη Σόφη Δελοούδη, που γνωρίζει όλα όσα συμβαίνουν εκτός ορίων: καναπέδες και έπιπλα Living Divani, φωτιστικά Flos, έπιπλα και αντικείμενα Vitra, σερβίτσια Hermès, αντικείμενα και έπιπλα Driade. Ο χώρος, συνεπής στην αρχική του σύλληψη, ανανεώνει τις ιδέες του τόσο ώστε να οδηγεί στο καθετί καινούργιο, χωρίς να προδίδει τη βάση του.

## DISCOBOLE

Χαριλάου Τρικούπη 17,  
210 3817.632 / Μεταξί 39,  
Γλυφάδα, 210 8940.172

Αν θέλεις να βρεις μια καλή συλλογή για το αγόρι σου, σε πιο προχώ, το «χορευτικό» διασκάδιο της Αθήνας ο «Διασκάδιος» είναι το ultra-updated διασκάδιο της electronica: drum & bass, electro, ambient, latin house, chill-out, techno, nu skool, French house, big beat, tribal, tech-house - ζήτα την πιο νέα κυκλοφορία. Επίσης, περιοδικά, slipmats, bags, dj εξοπλισμός και πολλά αξεσουάρ. Υπάρχει και e-shop για τους τεμπέληδες.

## ΕΑ

Πλ. Αγίας Ειρήνης 9, Αθήνα,  
210 3218.562

Δώρα, διακοσμητικά, χειροποίητα έπιπλα από όλο τον κόσμο, φωτιστικά, μαριονέτες και αυθεντικές κούκλες, μοναδικά κομμάτια για συλλογές, παπιά μασέ, μεταλλικά παιχνίδια αντίγραφα νοσταλγικών κομμωτιών και τα μεταλλικά κουτιά της γαλλικής εταιρείας Sentou, που έχουν απίθανα σχέδια και βγαίνουν σε διάφορα μεγέθη για να αποθηκεύεις από γλυκά, κοσμήματα, κάρτες, μέχρι cd.

## ΕΒΔΟΜΗ ΑΙΣΘΗΣΗ

Χαρ. Τρικούπη 77, 210 3811.418

Από τους πιο πλούσιους σε ποικιλία χώρους δώρων στην Αθήνα. Αντικείμενα απ' όλο τον κόσμο, τασάκια, κούπες, πιάτα, μικροέπιπλα, ποτήρια και άλλα με χιουμοριστικά, χαρούμενα, χρωματιστά και γκράφικ σχέδια, αφού συνεργάζεται με καλλιτέχνες που δημιουργούν πρωτότυπες σειρές.

## ΕΝ ΛΕΥΚΩ

Εμ. Μπενάκη 88, Εξάρχεια,  
210 3806.033

Γεμάτο νοσταλγικές λεπτομέ-

ρειες: υπέροχα μουσικά κουτιά, κουρδιστά παιχνίδια, ταμπάκες, αναπτήρες, κρύσταλλα, κούκλες, μινιατούρες - ιδανικά δώρα με συναίσθημα και συμβολισμούς για μικρά καθημερινά δράματα και αγάπες. Υπόκρουση τα καυστικά σχόλια του Χρήστου Κλάμη για το θέατρο, τον κινηματογράφο και τις σχέσεις.

## ΕΠΙΛΟΓΕΣ

Σπ. Τρικούπη 3-5, πλ. Εξαρχείων,  
210 3808.769

Αξεσουάρ και διακοσμητικά απ' όλες τις γωνιές του κόσμου. On we go: μίνι συντριβανάκια, αμπιγιέ αλλά και καθημερινής χρήσης τσάντες, ινδικά φουλάρια, ξύλινες μάσκες, φωτιστικά οροφής από ριζόχαρτο σε πολλά χρώματα, ονειροπαγίδες, μελωδοί, κεριά, μουσικά κουτιά και όρεξη να 'χεις να χαζεύεις. Το πιο σημαντικό: οικονομικά piercing!

## ΕΣΤΡΕΛΑ

Δημ. Σούσου 18, πλ. Μαβίτην,  
210 6410.439

Πρωτότυπες ιδέες για διακόσμηση από τον Πάνο Δερβίση, όπως μάσκες, μουσικά κουτιά, κροπνήγια, καθρέφτες ή φωτιστικά, όλα από παπιέ-μασιέ, αλλά και αυθεντικά αντικείμενα Feng Sui και έξυπνα παιχνίδια. Πλούσιο section και στα κοσμήματα της Ντέμης Τουλιάτου. Ημιπολύτιμοι λίθοι, ασήμι, κεχριμπάρι, σπάνια κομμάτια τέχνης από την Ανατολή. Μπορείς να παρακολουθήσεις μαθήματα κατασκευής κοσμημάτων για αρχάριους, τα οποία παραδίδει η ιδιοκτήτρια.

## EYE WORRY

Ερμού & Καραϊσκάκη 1, Ψυρρή,  
210 3319.022

Ομάδα δημιουργών με κατασκευές και φωτιστικά από plexiglas σε διάφορα χρώματα, που πολύ πιθανόν να έχεις ήδη δει σε πολλά κλαμπ του Ψυρρή. Οι μινιμαλιστικές θα βρείτε ισπανικά είδη σερβιρίσματος από πηλό ή πορσελάνη, διακοσμητικά, κουρτίνες, αγαλμάτια, chop sticks, πιάτα και ό,τι άλλο χρειάζεται μια ζεν βραδιά, κατευθείαν από την Ιαπωνία. Επίσης, αντικείμενα σε πλεξιγκλάς (αριθμημένα) και αυθεντική pop-artish αισθητική σε κάθε αντικείμενο του μαγαζιού, από € 2. Μπορείς να παραγγείλεις και τις δικές σου κατασκευές. Ανοιχτό και τα σαββατοκύριακα.

## ΖΑΧΑΡΙΑΣ

Ηραίου 20, Μοναστηράκι,  
210 3845.035 / Πανεπιστημίου 39,

## 210 3245.876

Δεν υπάρχει περίπτωση να μην έχεις επισκεφτεί το τελευταίο οχυρό των ταγμένων μουσικόφιλων. Οι ορίζοντες της παγκόσμιας μουσικής ξανοίγονται εδώ, σε CD, DVD και βινύλιο (αντιστασιακός πια). Μεταχειρισμένα, καινούργια και γνωριμίες με ανθρώπους που κυλάνε riffs και ακόντια στις φλέβες τους. Ακούς μουσική, είσαι από 15 έως 75 ετών και ήθελες να σου πω για τον Ζαχαρία; Μπα, σε καλό σου...

## GALERIE ΝΤΟΡΑ ΠΕΓΚΑ

Πινδάρου 7, Κοθωνάκι,  
210 3647.576

Το σίγουρο μέρος για να βρεις τα πιο όμορφα και ποιοτικά χειροποίητα χαλιά της μακρινής Ανατολής. Από τα πιο περίτεχνα μεταξωτά κομμάτια, μέχρι τα απλά αλλά σπάνια νομαδικά χαλιάκια, περσικά ταπητίζια και ισπακάν, αυθεντικά μεταξωτά γκουμ και κέρκε, παλαιά σερουίκ και κεσάν, αλλά και τα οικονομικότερα γεωμετρικά νομαδικά χαλιά. Για τους πιο φουτουριστές, υπέροχα χαλιά που ακολουθούν τις σύγχρονες τάσεις στο χρώμα και στο σχέδιο.

## LA LIKA

Αναγνωστοπούλου 21, Κοθωνάκι,  
210 3648.015 & 210 3648.016

Το πριγκιπάτο του αξεσουάρ, με σήμα το σκυλάκι. Παθαίνεις την πλάκα με τις τσάντες Moya και Barbara Rihl αλλά και τις άλλες από vinyl. Ρούχα της American Vintage, γαλλικά χειροποίητα κολιέ Zuma και όλη την αυθεντική συλλογή Hello Kitty σε τσάντα, πουκάμισο, πορτοφόλι, παπούτσι... Τα κομμάτια είναι λίγα (εσύ έχεις dark Hello Kitty.)

## ΛΙΚΝΟΝ

Ιπποκράτους 113, 210 3639.314

Μικροέπιπλα, όπως κομοδίνα και τραπέζια, αλλά με ράφια και συρτάρια από ξύλο ή ψάθα σε έθικ αισθητική, ριχτάρια, μαξιλάρια, μαξιλοθήκες, κουρτίνες, πατάκια, χειροποίητοι καθρέφτες, ζωγραφισμένα ρολόγια ποπ αισθητικής. Κάποια έρχονται από Λατινική Αμερική και Ινδία.

## ΜΕΝΕΛΙ

Βουθής 45-47, Πλάκα, 210  
3211.944

Καλλιτεχνικά διακοσμητικά, μικροδωράκια, κομμάτια που παλιότερα ήταν μαγαζιά εποχικά. Παραγγείλεις για προσκλητήρια, μομπονιέρες, το παλιό album που θες να ντύσεις με το ξεχωριστό εξώ-

φυλλο και ό,τι άλλο σκέφτηκες σαν επένδυση από χαρτί. Το σωστό όνομα εδώ είναι η Νάνσυ.

## ΜΠΟΥΚΕΤΟ ΜΠΑΛΟΝΙΑ

Λεωφ. Παπάγου 26, Ζωγράφου, 210  
7784.351

Μπαλόνια με ήλιον σε απροσδόκητα σχήματα (γιγαντιαίες καρδιές, καρτούν) και σχέδια, παρηγορητική έκκληση για κρεβατωμένους, ιδανική προσφορά σε περιπτώσεις χωρισμού, γάμου, διεκδίκησης, συγγνώμης. Προσέφερε τις προκάτ συνθέσεις, πόνταρε στο μινιμαλισμό. Εν κατακλείδι, πάρε ένα μπαλόνι με ήλιον και κάνε πλάκες με φωνή Ντόναλντ Ντακ.

## OCTOPUS

Σόλωνος 18, Κοθωνάκι,  
210 3636.677 / Ι. Μεταξί 33,  
Γλυφάδα, 210 8980.428

Έλα στο σπίτι που ονειρεύεσαι παιδί: Ευφάνταστα gadgets όπως η θήκη για μικροπράγματα-στηθόδεσμος, μέχρι «μεταλλίζε» τσάντες με όλων των ειδών τα φρούτα, κουμπιές-κανίς, γιγαντιαία χαλιάκια, περσικά ταπητίζια και πολλά άλλα gadgets που κάνουν τη ζωή πιο συναρπαστική. Από τα μικρά πράγματα, άλλωστε, δεν ξεκινάνε όλα.

## ΟΙΚΟΣ

Ηροδότου 26, 210 7231.350 /  
Χάρπτος 9, Κοθωνάκι,  
210 7254.587

Στο κατάστημα της Ηροδότου θα βρεις gadgets για το σπίτι, περισσότερα minimalist που φωνακλάδα. Το κατάστημα της Χάρπτος, Οίκος Contracts, ειδικεύεται περισσότερο στον εξοπλισμό επαγγελματιών χώρων. Ξένοι και Έλληνες designers δημιουργούν τις καρέκλες του μέλλοντος, καθιστικά και φωτιστικά από πολυπροπυλένιο και αεροδυναμικές βιβλιοθήκες, με καλύτερες αυτές του Ron Arad. Μην ξεχάσεις να αγοράσεις τα αυτοκόλλητα τερατάκια της Ζε-νεβιέβ Κοκλέρ.

## ΡΕΖΕΡΒΑ

Φορμίωνος 87, Καισαριανή,  
210 7518.018

Πολλά αντικείμενα από χαρτί και άλλα, όπως κούκλες, συχνά με χιουμοριστικά και σατιρικά μηνύματα. Το η σειρά χαρτόκουτων που χωράνε το πακέτο τσιγάρα σε έντονα χρώματα με απίθανα ζωγραφισμένα σχέδια απ' έξω, για να σε ρωτάνε όλοι τι μάρκα καπνίζεις τελικά.





## ΤΙ ΝΑ ΤΟΥ ΠΑΡΩ ΤΟΥ ΑΧΑΪΡΕΥΤΟΥ, ART SHOPS, WORLD-ΕΘΝΙΚ, ΒΙΒΛΙΟΠΩΛΕΙΑ, WOOFTO ΣΚΥΛΟ ΜΟΥ, ΤΑ ΧΑΠΙΑ ΜΟΥ ΚΙ ΕΝΑ ΤΑΞΙ ΝΑ ΦΥΓΩ, I DO!, ΓΙΑ ΠΟΛΛΑ ΓΚΑΖΙΑ, SHIT HAPPENS, ΠΛΕΞΙΓΚΛΑΣ

### ΣΕΛΗΝΗ

Χαριλάου Τρικούπη 22, 210 3645.694 / Κυριαζή 14-16, Κηφισιά, 210 8017.697 / Λαρίσις 5α, Αμπελόκηποι, 210 6913.023

Αγαπημένο κατάστημα με αξεσουάρ και μπιζού, στα ποδορράκια μας, κάτω από τα γραφεία μας. Funky κολιέ και βραχιόλια με πολύχρωμες χάνδρες, σε καλαθόκια προσφορών. Ποι προτάσεις για δώρα και διακοσμητικά για το σπίτι. Μεγάλη γκάμα από γιρλάντες φωτιστικών, αποθηκευτικά κουτιά με ξεχωριστή διακόσμηση, επιτραπέζια ρολόγια τούκου. Η χαρά του κάθε κοριτσιού.

### SHOCKING PINK

Μπενιζέλου & Παλιοπούλου 4, Πλάκα, 210 3226.554

Το λέει και το όνομα: σοκαριστικό ροζ που είναι μια κοριτσιάτικη υπόθεση. Ένας pop χώρος γεμάτος πράγματα που θα σας προκαλέσουν μπουρμπουλήθρες χαράς και ενθουσιασμού. Φυναικεία ρούχα, κολιέ, βραχιόλια, τσάντες, αξεσουάρ, τα περισσότερα χειροποίητα και πολύ ξεχωριστά. Επίσης, θα βρείτε ντιζαϊνάτα παπούτσια εισαγωγής από Ιταλία και γενικά θα λατρέψετε τη funky διάθεση και τις χαμηλές τιμές.

### SKONDRAS FASHION ACCESSORIES

Κολοκοτρώνη 44, Αθήνα, 210 3251.185 / Ευαγγελιστρίας 21, Αθήνα, 210 3318.666 / Όθλος 112, Άγιος Δημήτριος, 210 9757.771

Πιο κοριτσιάτικο μαγαζί δεν έχεις δει. Φοβερά happy χώρος γεμάτος χρώματα, όπου θα βρεις τα πάντα για να μορφούνεσαι από την κορυφή ως τα νύχια. Τσάντες, ζώνες, κοσμήματα, καπέλα, παπούτσια και, φυσικά, ρούχα για σένα και τις φίλες σου.

### ΤΙ ΝΑ ΤΟΥ ΠΑΡΩ ΤΟΥ ΑΧΑΪΡΕΥΤΟΥ

#### ΒΡΑΚΙ-MODUS VIVENDI

Σκουφιά 50, Κολλωνάκι, 210 3627.420  
Καλώς ήρθες στο μαγαζί με τα ρούχα-εδώρουκα Modus Vivendi, που θυμίζει γυμναστήριο. Όχι μόνο εσώρουκα αλλά και παντελόνια, πουκάμισα, σάκι γυμναστήριου, ανδρικά καλλυντικά της Body Farm και κοσμήματα από το Kosmix. Μια από τις ωραιότερες βιτρίνες της Αθήνας.

#### DE TOUTE FACON

Βουκουρεστίου 43, Κολλωνάκι, 210 3614.017

Τέλεια ρούχα, παπούτσια, αξεσουάρ κατευθείαν από την Bond Street σε επιλεγμένα, λίγα κομμάτια.

### ΜΑΗ JONG

Κανάρη 14, Κολλωνάκι, 210 3622.860

Τόσα χρόνια τώρα εξυπηρετεί σύσσωμο το χώρο της πολιτικής, των επιχειρήσεων, της δημοσιογραφίας, με κουστούμια Joop!, Windsor, ή τα αθάνατα René Lezard, και επιπλέον ιταλικά παντελόνια Inotex, χειροποίητα ελβετικά πουκάμισα Ashwood & Blake, απaráμιλλα δερμάτινα Seraphin, εγγλέζικες κάλτσες Pantherella, αλλά και τα θρυλικά καρνέ Moleskine για τον άνδρα που έχει τον σέ-ρα του Τσάτουιν.

### MENU

Καυκάκη 6, Κολλωνάκι, 210 7256.649

Sorry, girls, it's a man's world. Κοσμήματα εισαγωγής, αλλά και ελληνικά, tested on MANimals! και η μεγαλύτερη συλλογή με μανικετόκουμπα (τουλάχιστον 250 διαφορετικά σχέδια). Ατσάλι, λευκόχρυσος, κίτρινος και ροζ χρυσός, καουτσούκ και ασήμι σε τρελούς συνδυασμούς, αλυσίδες για το λαιμό, χειροπέδες, περικάρπια, money clips, σταυροί (του Νότου και του Βορρά) και επώνυμα, όλα με τις υπογραφές των Sauro, Tateosian, αλλά και των δικών μας D. Olium, Τσεκουρούλου Rebecca, Saint Onore, Goti και Teno.

### ART SHOPS

#### HERAKLEIDON

Ηρακλειδών 16, Θησείο, 210 3461.981

Όλα τα αντικείμενα περιστρέφονται γύρω από τα σύμβολα, τα μοτίβα και τη θεματική του Ολλανδού καλλιτέχνη Escher. Posters, γραβάτες, μεταξωτά μαντίλια, έγχρωμα μολύβια, ρολόγια, t-shirts, σημειωματάρια, κούπες. Χαρακτηριστική η ποικιλία στα ruzzle. Ξύλινοι κόμποι και το χαρακτηριστικό πολυέδρο του Escher. Σε limited edition πορσελάνινα βάζα και cyber-future γλυπτά. Δευτ.-Κυρ. 13.00-21.00.

#### ΜΟΥΣΕΙΟ ΜΠΕΝΑΚΗ

Πειραιώς 138 & Ανδρονίκου, 210 3671.034, 210 3453.111 (Τετ.-Πέμπ.-Κυρ. 10.00-18.00, Παρ.-Σάβ. 10.00-22.00, Δευτ.-Τρίτη κλειστά)

Σύγχρονα art objects, χειροποίητα κοσμήματα Ελλήνων και ξένων ντιζαϊνερς εξαιρε-



τικού γούστου, μεγάλη ποικιλία βιβλίων, φωτογραφικών άλμπουμ και αφισών. Υπέροχα φουλάκια και υφασμάτινα κοσμήματα.

### WORLD-ΕΘΝΙΚ

#### ΕΞΕΡΕΥΝΗΤΗΣ

Ηρακλειδών 6, Κολλωνάκι, 210 3627.159

Εξαιρετική συλλογή από κρουστάλλιους πολυελαίους, που έχουν επιλεγεί με τα αυστηρότερα αισθητικά κριτήρια από το μετρ του grand chic, Δημήτρη Ξανθούλη. Επίσης εντυπωσιακά έπιπλα-αντίκες, πορσελάνες με attitude, κοσμήματα με μυθικά πετράδια, έργα τέχνης, μικροέπιπλα και αντικείμενα, κατάλληλα για να τα δωρίσεις σε κάθε περίσταση, τα οποία με τη λεπτότητα και το στιλ τους συνεισφέρουν στη φόρτιση της καθημερινότητας με μια γερή δόση μαγικού ρεαλισμού. Πολύ SOS τα κινέζικα που φέρνει κάθε τόσο μέσα από το Πεκίνο.

#### SINU ARTEFACTOS

Σκουφιά 52, Κολλωνάκι, 210 3630.983 / Μεσογείων 18, Χολογός, 210 6516.902

Σε ελεύθερη μετάδοση η λατινοαμερικανική τέχνη και λαϊκή παράδοση στη διακόσμηση. Κεραμικά ειδώλια και επιχρυσωμένα κοσμήματα, όλα μουσειακά αντίγραφα από το «Μουσείο Χρυσού της Μπογοτά» στην Κολομβία, μουσικά όργανα, μικροέπιπλα από παλιά ξύλα, που ταξιδεύουν από τις χώρες της Λατινικής Αμερικής, την Ισπανία, την Πορτογαλία και τη γων Ινδιάνων της Βόρειας Αμερικής μέχρι το εξωτικό κατάστημα. Πολύ κομψές τσάντες.

### ΒΙΒΛΙΟΠΩΛΕΙΑ

#### ΒΑΒΕΛ

Ζ. Πηγής & Λάντου 1, Εξάρχεια, 210 3825.430

Η πηγή των κόμικς που χάραξε πορεία, και βιβλιοπωλείο και εκθεσιακός χώρος μαζί. Το 1981 γνώρισε στο παρωμένο με την 9η τέχνη κοινό της πρωτεύουσας όλη την πρωτοπορία των κόμικς. 23 χρόνια μετά, η Βαβέλ σου δίνει τη δυνατότητα να έρθεις σε επαφή με τους πιο underground κομίστες της Αμερικής (Mackeen, Miller, Burns), να αγοράσεις τα άπαντα όλων των γνωστών Ευρωπαίων (Enki Bilal) και να έρθεις σε επαφή με ό,τι νέο κυκλοφορεί και αφοπλίζει στο χώρο των ελληνικών κόμικς (π.χ. ομάδα Subart). Επίσης, ψαγμένες ελληνικές εκδόσεις (Οξύ, Άγρα, Θεμέλιο, Απόπειρα, Ελευθεριακή Κουλτούρα) μαζί με εξειδικευμένα και υποψιασμένα fanzines για τις τέχνες.

#### ΕΛΕΥΘΕΡΟΥΔΑΚΗΣ

Πανεπιστημίου 17, 210 3258.440 και σε όλη 19 καταστήματα

Οκτώροφο κατάστημα στην Πανεπιστημίου, που εκτείνεται σε 1.500 τ.μ. και σε 5 ορόφους χωρισμένους ανά θεματικές ενότητες, που φιλοξενούν όλους τους κλάδους του ελληνικού και ξένου βιβλίου. Στον 6ο όροφο λειτουργεί το «μικρό λογοτεχνικό καφενείο», οργανωμένο από τη Food Company, αλλά και το τμήμα multimedia, στο οποίο γίνεται και επιδείξη-πώληση CD-Rom. Ανά τακτά διαστήματα διοργανώνονται λογοτεχνικές συναντήσεις και βιβλιοπαρουσιάσεις.

#### FNAC

Ανδρέα Παπανδρέου 35, The Mall, Μαρούσι, 210 6305.555  
Η πρώτη Fnac στην Ελλάδα

απλώνεται σε 2.200 τ.μ. και προσφέρει τα πάντα. Περισσότεροι από 40.000 τίτλοι βιβλίων –πέρα σίγουρα μια βόλτα από το τμήμα με τα λευκώματα δίπλα στο forum. Οι πωλητές είναι ενημερωμένοι, θα σε βοηθήσουν σε ό,τι ψάχνεις.

#### ΙΑΝΟΣ

Σταδίου 24, 210 3217.917

Πληρότητα στους τίτλους των βιβλίων όλων των κατηγοριών και ένα άκρως κομψό café, στο οποίο φιλοξενούνται κάποιες από τις πιο ενδιαφέρουσες εκδηλώσεις της πόλης. Στο βιβλιοπωλείο από τη Θεσσαλονίκη το αναγνωστικό κοινό επικοινωνεί με συγγραφείς, εικαστικούς και καλλιτέχνες μέσα από παρουσιάσεις βιβλίων, εκθέσεις ζωγραφικής, φωτογραφίας, χαρακτηριστικές, μουσικές και θεατρικές παραστάσεις.

#### ΚΟΑΝ/ATHENS VOICE

Σκουφιά 64 & Γριβέων, Κολλωνάκι, 210 3628.265

Εδώ θα βρεις όλα τα βιβλία των εκδόσεων Athens Voice και ΚΟΑΝ και φυσικά μια πλούσια ποικιλία εκδόσεων τέχνης, καθώς και όλες σχεδόν τους τίτλους της Taschen. Πολλές ιδέες για πρωτότυπα δώρα, όχι μόνο άλμπουμ, αλλά και υπέροχα ημερολόγια και αφίσες. Ζήτη από τη γλυκύτατη Μαργαρίτα να σε βοηθήσει.

#### ΠΑΠΑΣΩΤΗΡΙΟΥ

Πανεπιστημίου 37 & Κοραή, 210 3253.232 / Σταυρούκη 35, 210 3323.300 και σε όλη 20 καταστήματα.

Όλες οι τελευταίες εκδόσεις και ό,τι ψάχνεις σε βιβλίο, εδώ. Το μεγάλο διώροφο κατάστημα που άνοιξε στην οδό Πανεπιστημίου έγινε το νέο σημείο συνάντησης για τους βιβλιοφύλους και για όσους θέλουν να πιουν στα γρήγορα ένα δωρεάν café ή αναψυκτικό στους άνετους καναπέδες. Εξειδικευμένα βιβλία, περιοδικά και CD-Rom. Αν αναζητάς ξύπινα και πνευματώδη δώρα για τους φίλους σου, διάλεξε από τη σειρά με τα επιτραπέζια παιχνίδια, τις υδρογειούς, τις μαγνητικές κατασκευές, τα Moleskines, τα σακίδια Eastpak κ.ο.κ.

#### WOOFTO

#### PET LOVE

Λεωφ. Δημοκρατίας 3, Ν. Ψυχικά, 210 6728.138  
Αξεσουάρ, τροφές, τα πάντα

για όλα τα ζώα εκτός από τα ίδια τα ζώα. Εκτός από σκύλους και γάτους, εδώ λατρεύουν παπαγάλους και χρυσόψαρα. Η βιτρίνα είναι γεμάτη χρωματιστά, πουπουλένια μαζιλάρια – αν ζήλεψες, σήκωσε το σκύλο και κάτσε εσύ.

#### PUPPY LOVE

Μαραγκά 8, Γλυφάδα, 210 8941.487, www.puppylove.gr  
Καλωσιμιάς και προετοιμασία για καλλιστεία, κούρεμα, πλύσιμο και κάθε περιποίηση (π.χ. μανικιούρ, εεεε, πεντικιούρ) και φυσικά όλα τα προϊόντα και φάρμακα. Ευγενείς ειδικοί σου δίνουν συμβουλές ιατρικές, αλλά και σχετικές με την εκπαίδευση και τη συμπεριφορά του ζωντανού.

### ΤΟ ΣΚΥΛΟ ΜΟΥ, ΤΑ ΧΑΠΙΑ ΜΟΥ ΚΙ ΕΝΑ ΤΑΞΙ ΝΑ ΦΥΓΩ

#### ΝΙΚΟΣ ΠΑΝΟΥΤΣΟΣ

694 5333218, www.pettaxi.gr  
Ο Νίκος ήταν εκπαιδευτής σκύλων, λατρεύει τα σκυλιά κι εδώ και κάποια χρόνια είναι ο πρώτος ταξιδιάρης σκύλων στην Ελλάδα και από τους πρώτους στην Ευρώπη με κατοχυρωμένη την πατέντα του στο Υπουργείο Εμπορίου. Ειδοποίησε τον μία μέρα νωρίτερα, αν και εξυπηρετεί και έκτακτες περιπτώσεις. Μεταβιβάζει και δυο-τρία σκυλιά μαζί, και «ασυνόδευτα». Εντός Αττικής τιμές ραδιοταξί και 15% έκπτωση αν πας να αερίσεις το ζωντανό στο εξωκίβλο σου!

#### I DO!

#### ARMONIA

Ελληνοπύλου 50, 210 5155.588, 210 5153.690, www.mpromponieres.gr  
Επειδή την πιο ωραία μέρα της ζωής σου δεν είναι να παίζεις με τα νύχια σου, η κυρία Ρούλα φτιάχνει πρωτότυπες μπουμπιόνιες σε ό,τι σχέδιο σου κατέβει (πουγκί, φάκελος-ήταν η πρώτη μάλιστα που έφτιαξε μπουμπιόνιέρα-φάκελο και μετά έγιναν μόδα σε όλο τον ντουβί- δίκτυ, στάχυ) σε τιμή καλή. Αν σε πιάσει πανικός με την πληθώρα σχεδίων και αγχωθείς, θα έρθουν κάτι παιδιά πολύ φιλικά και θα σου φουξήσουν πάνω σου για να σου καθαρίσει η αύρα και το μυαλό.

#### ΜΕΛΙΤΗ, ΓΑΜΟΣ

Πατ. Μπενιζέλου 2, Πλάκα, 210 3217.085  
Μοντέρνο, κλασικό, απλό, αέρινο, παραμυθένιο: Το έχεις φανταστεί ακριβώς ή δεν ξέρεις τι



## ΜΑΞΙΛΑΡΙΑ-ΚΑΛΥΜΜΑΤΑ, ΚΟΥΤΙ-ΚΟΥΤΙ, ΑΜΠΑΖΟΥΡ, ΦΩΤΟ ΑΦΙΣΑ ΚΟΡΝΙΖΑ, ΤΑΤΤΟΟ, ΠΑΡΑΝΟΜΟ ΡΑΝΤΕΒΟΥ, ΡΟΜΑΝΤΙΚΟ ΡΑΝΤΕΒΟΥ, ΤΟ ΚΟΡΙΤΣΙ ΤΟΥ ΛΟΥΝΑ ΠΑΡΚ, ΤΖΟΥΤΖΟΥΚ ΜΠΑΞΕ (ΠΑΙΔΟΤΟΠΟΙ)

ψάχνεις; Εδώ θα ράψεις το νυφικό των ονείρων σου ή θα επιλέξεις από μια σειρά καλοραμμένα, κομψά, ευφάνταστα νυφικά. Επίσης, αν το τυποποιημένο δεν σε εκφράζει, στο «Μελίτη» θα βρεις ξεχωριστές (όσο εσύ) προτάσεις για προσκλήσεις, μοιροπολιέρες, στολισμό.

### ΓΙΑ ΠΟΛΛΑ ΓΚΑΖΙΑ

#### DIRTY WASH

Βούρβακη 5, Ν. Κόσμος, 210 9244.007, [www.dirtywash.gr](http://www.dirtywash.gr)  
Άγριος πόλεμος εναντίον της σκληρής βρομιάς (και ωραία ανέκδοτα) από τη Νάνα, την Κατερίνα και τον Παύλο, σπασιαλιστές στον καθαρισμό, στη συντήρηση και επισκευή εξοπλισμού αθλητών και αναβατών μοτοσικλέτας - από endurance μέχρι cross και extreme sports. Καθαρισμός εσωτερικής επένδυσης κράνους, ευαίσθητων μπουφάν από καστόρ, νομιμοποιή, μπουτόν ή πουπουλένιων, επιδιόρθωση μάχιμων ρούχων (φερμουάρ, μπουτόν, σκισμένες φόδρες και γιακάδες), αδιαβροχοποίηση ρούχων και τοποθέτηση προστατευτικών «κοκάλων» παντού. Για τσαμπουκάδες που τη βγάζουν καθαρή.

### SHIT HAPPENS

#### ΕΠΙΔΙΟΡΘΩΣΕΙΣ ΡΟΥΧΩΝ- ΚΑ ΕΛΕΥΘΕΡΙΑ

Ζωοδόχου Πηγής 59, 210 3838.891  
Η κυρία Ελευθερία εξασκεί το επάγγελμα της μοδίστρας εδώ και 40 χρόνια και αυτό φτάνει για να την εμπιστευτείς με κλειστά μάτια. Σε ένα μικροσκοπικό ατελιέ μέσα στο συμπαντικό χάος και πνιγμένη σε έναν κυκλώνα από σασκούλες, εργάζεται πυρετωδώς για να γίνει η τριπημένη φούστα σου σαν καινούρια. Κάνει όλα τα ρεκτιφί των ρούχων και σε πάρα πολύ καλές τιμές.

#### ΜΕΤΑΞΑ-ΕΠΙΣΚΕΥΕΣ ΔΕΡΜΑΤΙΝΩΝ ΕΙΔΩΝ

Στέντορος 11, Παγκράτι, 210 7643.153, [www.metaxa-com.gr](http://www.metaxa-com.gr)  
Για όλες τις δερματίτιδες τσάντες, πορτοφόλια και βαλίτσες που δεν θέλεις να τις αποχωρήσεις, υπάρχει λύση: στο εργαστήριο Μεταξά θα τις φροντίσουν με προσοχή και αγάπη και θα σου τις παραδώσουν σαν καινούργιες.

#### ΡΑΦΕΙΟ

Πλάτεια Βαρνάβα 7, Παγκράτι, 210 7010.103

Επιδιορθώσεις, μεταποιήσεις, μανταρίσματα, στενέματα, καθάρσιμα και βαφή παντός τύπου ρούχων, ακόμα και για τις πιο απαιτητικές που θέλουν να μείνουν η πιέτα αλλά να φύγει η τσάκιση. Η υπομονή του κύριου Γιάννη είναι τεράστια... Πολύ καλές τιμές και χωρίς να χρειαστεί να περιμένεις μια εβδομάδα για ένα κόντυμα.

### ΠΛΕΞΙΓΚΛΑΣ

#### Κ. ΝΤΙΝΟΣ

Μυλλήδρου 49-51, Αθήνα, 210 5225.985  
Το φιλεργικό κάνει θαύματα. Με αυτό δημιουργείς από μία μικρή κορνίζα έως ολόκληρο τραπέζι και άλλες εγκαταστάσεις. Εδώ η τέλεια εκτέλεση.

### ΜΑΞΙΛΑΡΙΑ-ΚΑΛΥΜΜΑΤΑ

#### ΔΙΟΝΥΣΙΑ ΚΟΛΕΒΡΗ

Καλοκατρώνη 61, Αθήνα, 210 3237.228, 210 3215.055  
Μαξιλάρια για τον καναπέ, το σκάφος, τον εντοικισμένο καναπέ του εξοχικού, σε όποιο μέγεθος και σχήμα θες.

#### ΜΑΡΙΑ ΕΥΘΥΜΙΟΥ

210 2917.516  
Έσταξε Glou στον καναπέ και χάλασε η πλάτη; Η κυρία Μαρία στα κάνει σαν καινούργια. Καλύμματα εφαρμοστά-«ταπεταριά», με φρίγκους ή κουμπιά, ράβονται εντός 15 ημερών με δύο επισκέψεις: μία για το μέτρημα-καρφίτσωμα, μία για την εφαρμογή-γάντι. Υπολόγισε μία ώρα την επίσκεψη και έχει πάντα ελληνικό καφέ στο ντουλάπι να της ψήσεις.

#### ΜΕΝΤΗΣ

Ράμψης 18, 210 3226.638  
Κορδόνια, αμπράς, τρέσες, ζωικό μετάξι, καθαρό, για τα κεντήματα. Μαγαζί για όλες τις do it yourself μοδίστρες-μανταρίστρες-διακοσμήτριες. Πρωτότυπα χειροποίητα υλικά. Γίνονται και ειδικές παραγγελίες σε χρώμα και μέγεθος.

### ΚΟΥΤΙ-ΚΟΥΤΙ

#### ΜΕΝΕΛΑΟΣ

Αγ. Αναργύρων 16, Ψυρρή, 210 3216.831  
Μεγάλη ποικιλία κουτιών. Χαρτονένια, μεγάλα, μικρομέγαλα, λιλιπούτεια με επένδυση λινή, δερματίνη, πάνινη. Για αντικείμενα, ρούχα, κοσμήματα, για όλα εκείνα τα παπούτσια που δεν έχεις πού να τα βάλεις. Πα-

πουσοθήκη με τέσσερα κουτιά σε δερματίνη. Φτιάχνει και μοιροπολιέρες.

### ΑΜΠΑΖΟΥΡ

#### ΒΙΚΤΩΡΙΑ ΣΟΛΩΜΟΥ

Πραξιτέλους 40, Αθήνα, 210 3216.536  
Όποιο σχήμα αμπαζούρ θες, όσο μεγάλο ή μικρό και σε όποιο σχέδιο.

### ΦΩΤΟ ΑΦΙΣΑ ΚΟΡΝΙΖΑ

#### ART STUDIO

Χάρπτος 38, Καλλιωνάκι, 210 7290.807  
Είναι με διαφορά ο καλύτερος τεχνίτης κάρδων της πόλης. Δεν πρόκειται μόνο για την τεράστια ποικιλία που έχει να μας προτείνει, αλλά και για τις πολύτιμες συμβουλές του. Παράγγειλε ένα κάρδο στο Art Studio και μετά γύρισέ το από την πίσω πλευρά για να καταλάβεις γιατί λέει ότι ο Κώστας Ξεζίκης είναι ο Ηρμής των κάρδων.

#### Δ. ΑΣΗΜΑΚΗΣ

Πνυδάρου 8, Καλλιωνάκι, 210 3642.605, 210 3619.135  
Από τότε που φτιάχνονται κορνίζες, ο κύριος Δημήτρης Ασημάκης έχει εκατοντάδες ποιότητες και χρώματα κορνιζών. Ξέρει τι θέλει ο κάθε πίνακας, θα σου συμμαζέψει ακόμα και χαλασμένες εικόνες. Μάστορας με όλη τη σημασία της λέξης.

#### FAST COPY

Ναταρά 3, Εξάρχεια, 210 3838.125, [www.fastcopy.gr](http://www.fastcopy.gr)  
Σου κάνουν την πιο τέλεια και ακριβή μεγέθυνση σε φωτογραφία ή όποια άλλη εικόνα σε τεράστια μεγέθη, ακόμα και αν τους πας μια σελίδα από άλμπουμ ζωγραφικής σου ή μια φωτογραφία διακοπών. Αν θες, στην πλαστικοποίηση κίολας για να γεμίσεις τους τούχους σου φθηνά και με εικόνες που δεν θα καταστραφούν ποτέ. Ξέρουν, δεν σε τσεκουρώνουν και είναι ευγενέστατοι.

#### GALLERY ΣΥΛΛΟΓΗ

Ανθέων 14, Γλυφάδα, 210 9602.916  
Μεγάλη συλλογή από κορνίζες εισαγωγής, ενώ παράλληλα μπορείς να διαλέξεις ανάμεσα σε έργα παλαιότερων αλλά και σύγχρονων Ελλήνων ζωγράφων για να διακοσμήσεις το χώρο σου, αν είσαι της τέχνης, ή να γεμίσεις τον κενό τοίχο στο καθιστικό σου, αν το βλέ-

πεις πιο λειτουργικά το θέμα.

#### ΝΙΚΟΛΑΟΣ ΠΑΠΠΑΣ

Σπ. Τρικούπη 21, Αθήνα, 210 3836.807  
Πίνακες ζωγραφικής, μεταξοτυπίες, γκραβούρες σε τέλεια εκτέλεση με γυαλί, για να νομίζουν όλοι ότι έχεις το πρωτότυπο.

### ΤΑΤΤΟΟ

#### JIMMYS TATTOO

Κυρράστου 13, Πλάκα, 210 3219.741  
Το πιο ιστορικό μέρος για να χτυπήσεις tattoo στην πόλη. Διαλέγεις σχέδια από ατέλειωτη γκάμα και αν θες πας και το δικό σου. Αν δεν σου κάθεται καλά, τα παιδιά στο συμμαζεύουν λίγο και το αποτέλεσμα σε φτιάχνει ακόμα περισσότερο. Επίσης piercing με ασφάλεια, για να εντυπωσιάσεις στην παρέα. Χτύπα όσα tattoos θες, σου λέω είναι εγγύηση.

#### STUDIO TATTOO

Σερρών 57, Κορυδαλλός, 210 4946.226, [www.studiotattoo.gr](http://www.studiotattoo.gr)  
Ο Λουκάς και η Μάγδα έχουν έναν άψογο εξοπλισμένο χώρο, ο οποίος τρεπεί όλους τους κανόνες υγιεινής, όπως τους υπαγορεύει το Stigma Skin Society (φεύγοντας, παίρνεις και τη βελόνα σου για να πειστείς). Οπότε: νέο tattoo με φυτικά χρώματα, διόρθωση ή κάλυψη ενός παλιότερου, henna tattoo και body piercing τα κάνει άφοβα και εγγυημένα.

### ΠΑΡΑΝΟΜΟ ΡΑΝΤΕΒΟΥ

#### ΕΘΝΙΚΟΣ ΚΗΠΟΣ

Θυμάσαι την εποχή που δίνανε ραντεβού με τ' αγόρια στα παρκάκια; All time classic για ρομαντζάδα. Πάπιες, παγκάκια και το καφέ στη διάθεσή σας - οι Αθηναίοι δεν είναι γαλουχημένοι με κήπους, συνωστίζονται στις καφετέριες.

#### AU REVOIR

Πατισίων 136, 210 8223.966  
Το vintage μπαρ του Αριστομένη Προβελέγγιου αποτελεί σπουδή στο design. Πάνω στην Πατισίων, αλλά το κουρτινάκι της τζαμαρίας φυλάει τον έρωτά σου από τα βλέμματα αυτών που δεν θα ήθελες και δεν πρόκειται ποτέ να συναντήσεις εδώ.

#### DESIRE

Δημοκρίτου 6, Καλλιωνάκι, 210 3632.333, 210 3628.796  
Ζαχαροπλαστείο στην καρδιά

του Καλωνακίου, το οποίο γνωρίζουν πολύ καλά οι παλιοί και καλοί. Ζήτα ένα προφιτερόλ και γωνιακό τραπεζάκι.

### ΡΟΜΑΝΤΙΚΟ ΡΑΝΤΕΒΟΥ

#### SUSHI BAR

Πλ. Βαρνάβα 1, Παγκράτι, 210 7524.354  
Τέλειο για καθημερινές: ιδανική μουσική (από soundtrack έως deep), διακριτικό σέρβις, άλλα ζευγάρια που είναι ασχολημένα με τα δικά τους και πολλά κομμάτια πιστάκια με μπουκίτσες, καθότι το περιδρόμισμα είναι τελείως αντισεξουαλικό. Δοκίμασε οπωσδήποτε το Yamamoto!

#### YOGA BALA

Ρήγα Παλιμίδου 5-7, Ψυρρή, 210 3311.335  
Κάθε Παρασκευή και Σάββατο έρχεται πιο κοντά στο αντίθετο φύλο, χωρίς να ξελαρυγγιαστείς για να το γνωρίσεις. Την κατάσταση βοηπούν τα πραγματικά σωστά cocktails του μπαρ, συνεπώς μετά το τρίτο Cosmo θα αφήσεις τις ντροπές και θα ανταποκριθείς στο επίμονο βλέμμα του τύπου απέναντι, που σε έχει βγάλει ακτινογραφία.

### ΤΟ ΚΟΡΙΤΣΙ ΤΟΥ ΛΟΥΝΑ ΠΑΡΚ

#### ADVENTURE PARK

Εθνική οδός Αθηνών-Λαμίας, έξοδος Μαρκόπουλα (προς Λαμία), Μαϊσκάσα, 22950 98.335, [www.adventure-park.gr](http://www.adventure-park.gr)  
Θεματικό πάρκο ψυχαγωγίας στο δάσος, με ειδικότητα στο πέταγμα και στις ταρζανίες από δένδρο σε ύψος έως και 15 μ., με ειδικό εξοπλισμό ασφαλείας. Διαδρομές για όλες τις ηλικίες και τους βαθμούς τόλμης. Τετ.-Κυρ. 10.30-δύση ηλίου. Είσοδος δωρεάν και οι τιμές για τις δραστηριότητες ξεκινούν από € 6-16. Παιδικά πάρτι για 20 άτομα και πάνω.

#### ALLOU! FUN PARK

Κηφισού και Πέτρου Ράλλη, Ρένιες, 210 4256.999, [www.alloufunpark.gr](http://www.alloufunpark.gr)  
Το μεγαλύτερο πάρκο ψυχαγωγίας δυο βήματα από το κέντρο λεί τον έρωτά σου από τα βλέμματα αυτών που δεν θα ήθελες και δεν πρόκειται ποτέ να συναντήσεις εδώ.

#### ΑΤΤΙΚΟ ΖΩΟΛΟΓΙΚΟ ΠΑΡΚΟ

Υαλού, Σπάτα, 210 6634.724, Λεωφορείο 319 (Δουκίσσης Πλάκενκίας)  
Σε μια απέραντη έκταση, ειδικά οικοσυστήματα φιλοξενούν τζάγκουαρ, μαιμούδες, αρκούδες, εκατοντάδες είδη πουλιών (η 2η μεγαλύτερη συλλογή στον κόσμο) και λευκά λιοντάρια (έχουν απομείνει 35 σε όλο τον κόσμο). Δύο χώροι για πικνίκ, παιδική χαρά έως 12 ετών για να ξελλυσάνε τα μικρά και καφέ-πάρκινγκ ενηλίκων. Μοναδικό σκηνικό για ολόημερη και ειδικά για ολιόμηρη και τελείως αντισεξουαλικό. Δοκίμασε οπωσδήποτε το Yamamoto!

#### ΠΛΑΝΗΤΑΡΙΟ - ΕΥΓΕΝΙΔΕΙΟ ΙΔΡΥΜΑ

Λεωφ. Συγγρού 387, Π. Φάληρο, 210 9469.600, [www.eugenfound.edu.gr](http://www.eugenfound.edu.gr)  
Το μεγαλύτερο ψηφιακό πλανητάριο στον κόσμο, στο μαγικό θόλο του παρουσιάζει ντοκιμαντέρ για όλες τις ηλικίες, από ιστορίες για το Διάστημα μέχρι ταινίες μεγάλων οθόνων για το φυσικό κόσμο ή ακόμα και τα extreme sports! Ενημερώσου για το πρόγραμμα. Είσοδος: ψηφιακές παραστάσεις € 6, μειωμένο € 4, ταινίες μεγάλων οθόνων € 8, μειωμένο € 5.

### ΤΖΟΥΤΖΟΥΚ ΜΠΑΞΕ (ΠΑΙΔΟΤΟΠΟΙ)

#### ΜΠΟΥΡΜΠΟΥ-ΛΗΘΡΕΣ

Τσιμισκή 13, Αγ. Παρασκευή, 210 6002.149, [www.mbourmpoulithres.gr](http://www.mbourmpoulithres.gr)  
350 τ.μ. γεμάτα μεγάλες φουσκωτές κατασκευές, ειδικευμένο προσωπικό, καθώς και ξεχωριστό χώρο για βρέφη, με ειδικά παιχνίδια. Ανοικτά καθημερινά 17.00-21.30, Σαβ.-Κυρ. 10.00-22.00.

#### ΠΑΡΑΜΥΘΙ

Ιφιγενείας 39, Ν. Ιωνία, 210 2711.811, [www.paramythi.info](http://www.paramythi.info)  
Αν το παιδί σου την έχει δει ιππόπτης, σ' αυτό το κάστρο του 15ου αιώνα επαγγελματίες παιδαγωγοί, ντυμένοι με ρούχα εποχής, φροντίζουν το πάρτι του πάρτι σου εκεί. Ανοικτά καθημερινά 17.00-21.30, Σαβ.-Κυρ. 10.00-22.00.



## ΕΔΩ ΘΕΣΣΑΛΟΝΙΚΗ

ΑΠΟ ΜΕΣΑ ΑΝΕΣΗ, ΑΠ' ΕΞΩ ΕΜΦΑΝΙΣΗ, ΓΙΑ ΜΕΓΑΛΕΣ ΚΑΡΔΙΕΣ, ΓΙΑ ΤΗ ΔΕΞΙΩΣΗ ΤΟΥ Κ. ΠΡΕΣΒΗ, ΑΞΕΣΟΥΑΡ, ΚΟΣΜΗΜΑΤΑ, ΟΠΤΙΚΑ, ΚΟΥΝΤΕΠΙΕ, ΤΙ ΝΑ ΤΟΥ ΠΑΡΩ ΤΟΥ ΑΧΑΪΡΕΥΤΟΥ,

### ΑΠΟ ΜΕΣΑ ΑΝΕΣΗ

#### MED

Τσιμισκή 51, 2310 256.131 / Τσιμισκή 94 & Χρ. Σμύρνης, 2310 257.260 / Άρη Βελουκιώτη 5, 2310 729.332 / Εμπορικό Κέντρο Mediterranean Cosmos

Ο κόσμος του σχεδιαστή Χρήστου Χατζηβασιλείου. Πολλά δαντέλα, αλλά και ζέρσεϊ, βαμβακερά, μεταξωτά, με στάμπα ή άνευ. Έχει και υπόγειο, που μπορείς να κοιτάς από το see-through πεζοδρόμιο-φεγγίτη-βιτρίνα. Θυμάσαι που έφερε και τον Μάρκου Σένγκενμπεργκ για επίδειξη και μας κόπηκε η λαλιά; Στις εκπτώσεις, τσάκισέ το.

### ΑΠ' ΕΞΩ ΕΜΦΑΝΙΣΗ

#### ALINA & MIKE

Καρόλου Ντιπλ 1, 2310 244.599  
Αναγνωρίσιμα, χαρούμενα, pop ρούχα και αξεσουάρ του δημιουργικού ζεύγους για τους φαν του original. Η Αλίνα και ο Μάικ είναι πρόθυμοι να ασχοληθούν ατελείωτες ώρες μαζί σου, μέχρι να σου βρουν το καλύτερο. Must have: το τσαντάκι με το κορμί με το κλεοπατρέ κούρεμα και τα σχιστά μάτια.

#### ANTHROPOLOGY

Μητροπόλεως 70, 2310 256.801  
Αν σε βγάλουν κατευθείαν μπροστά στις κρεμάστρες του και σου λύσουν τα δεμένα μάτια, θα μπερδευτείς. Παρίσι; Βρυξέλλες; Νέα Υόρκη; Λονδίνο; Η μόδα του Anthropology είναι διαπλανητική και η Θεσσαλονίκη η έδρα ενός καταστήματος με ανάμεικτη αισθητική "Vogue" και "I-D".

#### FENA

Εγνατία 52, 2310 253.930 / Δημοκρίτου 14, Φθίνικας, 2310 471093  
Η γνωστή αλυσίδα κατέκτησε, εκτός από το παπούτσι του Καρύδα, σύσσωμο το αένα καταναλωτικό κοινό της πόλης. Τριακόσια και πλέον επώνυμα brand names, ειδικά διαμορφωμένα τμήματα με όλες τις τελευταίες προτάσεις διάσημων οίκων και χρηματοδοτικό πρόγραμμα δόσεων για να τινάξεις τον ισολογισμό σου στον αέρα.

#### FENA FRESH

Παύλου Μελά 8, Ιλίσσια, 2310 257.447 / Εμπορικό κέντρο Mediterranean Cosmos, 2310 474032  
Ρούχα, παπούτσια, αξεσουάρ, παιχνίδια, πορτοφόλια, κουκλάκια, κολόνιες, σημειωματάρια Moleskin, μέχρι και χρυσά

κοστούμια ή σανίδες για skate, από τις σελίδες των πιο προχωρημένων περιοδικών. Όλα χαρούμενα και pop, τίποτα συμβατικό, ούτε καν το εντευκτήριο «Χυμείο» για ανάπαυλα μετά εξωτικών χυμών.

#### F-FOKAS

Τσιμισκή 48-50, 2310 241.954 / Ερμού 14, 2310 279.876  
Κομβικά παραδοσιακά πολυκαταστήματα της φιλοσοφίας Shops in shop με ονόματα όπως Esprit, Polo Jeans, Timberland, Pacific Motion, Alain Manoukian, Nautica, The Bostonians, BSB, Calvin Klein Jeans, Lulu Castagnette. Shopping therapy για όλες τις ηλικίες και τα στιλ, χρηματοδοτικά προγράμματα, δόσεις και καλές εκπτώσεις.

#### FUTURE

Αμφοπόλεως 22, Κ. Τούμπα, 2310 940.330  
Είναι δύσκολο να δεις με μια γρήγορη ματιά τι βρίσκεται μέσα, όμως μόλις βρεθείς στο Future ανακαλύπτεις πραγματικό streetwear θησαυρό. Pepe Jeans, Energie, Killah, Religion, Meltin' Pot, Scotch & Soda, μερικά μόνο από τα brand που φιλοξενεί το διώροφο της Τούμπας. Να πας!

#### IKKS WOMEN

Μητροπόλεως 85, 2310 277.771  
Κατάστημα με δική του ενδυματολογική άποψη. Για γυναίκες που δεν καταφεύγουν σε κλασικά αβυσσαλέα ντεκολτέ και σούπερ μίνι για να νιώθουν σέξι, αλλά σε πρωτοποριακό και ευκολοφόρετο streetwear. Τέλειες οι μπότες και οι ασύμμετρες φούστες, όλα σε κακί. Στ' άρματα!

#### LAK

Μητροπόλεως 91  
Υπερμοντέρνα κομμάτια, μάλλον απλά, πάντως ξεχωριστά, οπότε φουτουριστικά. Οι τιμές σε πολλές περιπτώσεις ξεκινούν από τα 25 ευρώ, ενώ κάποια κομμάτια είναι πολυμορφικά (π.χ. φούστα που μετατρέπεται με μια γρήγορη κίνηση σε φόρεμα), αλλά κυρίως όλα φτιαγμένα από καλά υφάσματα.

#### LAKIS GAVALAS

Μητρ. Ιωσήφ 8, 2310 226.233  
Η 2310 γκαρνταρόμπα έχει δικαίωμα να πανηγυρίζει. Προτάσεις από την αφρόκρεμα των σχεδιαστών του κόσμου, Gucci, Anna Molinari, Burberry, Blumarine, YSL σε βιτρίνα-εικαστική πρόταση διά χειρός Νίκου Ράκκα. Σε περιόδους εκ-

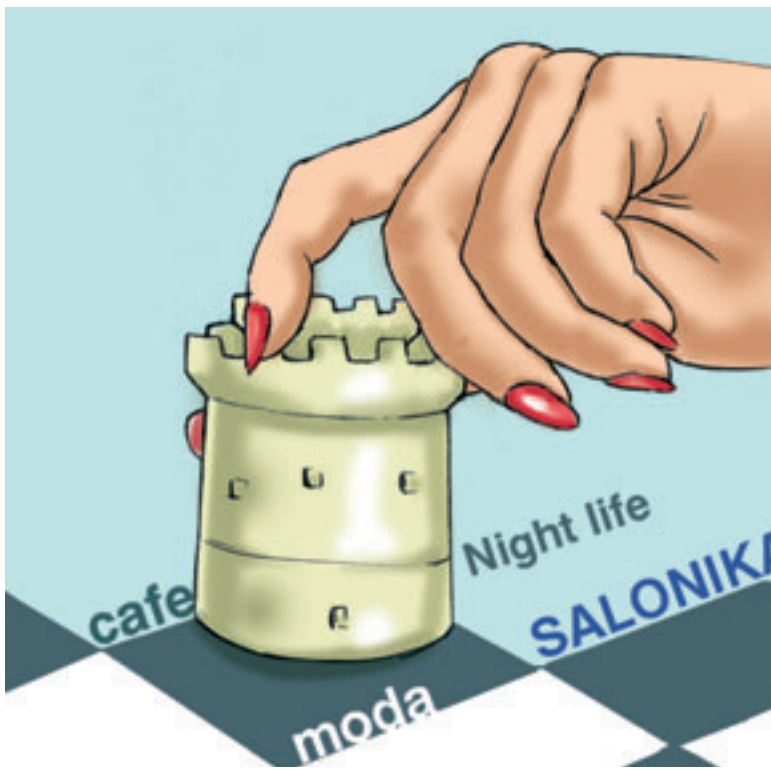

πτώσεων οι τιμές είναι πολύ low profile.

#### LOLA MUNDO

Λαοσάνη 7, 2310 285.610  
Ρούχα και αξεσουάρ για αβάν-γκαρντ, ψαγμένα, ιντελεκτουέλ και φευγάτα, με την καλή έννοια, θηλυκά. Θα βρεις και κάποια μοναδικά κομμάτια-διαμαντάκια που σχεδιάζουν ταλέντα της πόλης και της Σχολής Καλών Τεχνών. Προχώ και ιδιαίτερο και το διπλανό "Boyz Room", ώστε και ο «αχαΐρευτος» να ξεχωρίζει.

#### MORITZ

Μακ. Κινγκ 6, 2310 285.830  
Ρούχα για καθημερινές κάζου-αλ εμφανίσεις και νεανικά στιλ. Οι χαμηλές τιμές είναι μάλλον αντιστρόφως ανάλογες της ποιότητας, με γυναίκα t-shirt από € 10 και τέλειες Bod Dylan στάμπες. Η βιτρίνα σχεδόν πάντα pop και σινεφιλ, με μια τζιν πάτσουερκ κουρτίνα να σε κώνει να καζεύεις με τις ώρες.

#### NO MORE

Αγίας Θεοδώρας 11, Δ. Τούμπα 23, 2310 214.525  
Σαν να λέμε No More boring clothes! Μπλούζες, φορέματα, παντελόνια, αξεσουάρ, έχουν όλα κάτι που ξεχωρίζει. Μιλάμε για ρούχα κεφάλτα, γεμάτα ζωντάνια και κανάρια φαντασίας, που μάλιστα είναι φτιαγμένα από οικολογικό βαμβάκι. Και

θεά, και με ήσυχη συνείδηση επομένως.

#### PHILLY

Μητροπόλεως 60 / Αγ. Θεοδώρας 6, 2310 227.403, www.philly.gr  
Μην τρέχεις για shopping στο Λονδίνο, δεν χρειάζεται. Αποκλειστικότητα στις λονδρέζκες τρέντι φίρμες Ultam London, Jezebel, Pamela Mann, προσκίνα τα υπέροχα κρουαζέ ρετρό φορέματα, τα τουνίκ, τα εμπριμέ top και τα κεντημένα παλτό. Εγγυημένες Μπολί chic εμφανίσεις από τα labels Poison Babe και Mimdo, με σχεδιαστές κανονικούς Ροβινσώνες! Μην ξεχάσεις να επισκεφτείς το νέο φωτεινό, νεανικό χώρο, με αγαπημένη μουσική στη Μητροπόλεως.

#### ΡΑΝΙΑ ΞΑΝΘΟΠΟΥΛΟΥ

Προξ. Κορομηλιά 41, 2310 276.278  
Η δημιουργός εστιάζει το ενδιαφέρον της στους ενδυματολογικούς κώδικες της πόλης, με ρούχα και αξεσουάρ ιδιαίτερα μεν, που δεν «ξεκουφαίνουν» δε. Ευδιάκριτες και ευπρόσδεκτες οι παραπομπές σε στιλιστικούς κανόνες παιλαιών δεκαετιών και καλλιτεχνικών ρευμάτων. Σήμα κατατεθέν οι ευρηματικές καρφίτσες, καθώς και το κοριτσίστικο φορεματάκι-πατρών στη μαρκιζά.

#### SPOILT

Τσιμισκή και Σταύ Χρυσικοπούλου,

2310 257.622, 257.758

Αντί να τρέχεις στο Camden, το Spoilt έχει λονδρέζικο tube attitude, βικτωριανή ταπεσαρία στον τοίχο, ένα μαύρο κανίς στη βιτρίνα. Στις κρεμάστρες Gas, Killah, Guru, Energie, Fomarina, Pepe Jeans.

#### ULTRA

Αιέξ, Σβώλου 40, 2310 232.741  
Το streetwear στα καλύτερά του. Παπούτσια, ρούχα και αξεσουάρ από εταιρίες που εμπιστεύεσαι πριν κατέβεις στη Ζεύξειδος για μοχίτο. Λέγε με και adidas, insight, Diesel, Von Dutch, Replay, Bench. Έχουν και σελίδα στο MySpace, γίνε φίλος τους! www.myspace.com/ultra\_store.

#### ΥΑΔΕΣ

Προξ. Κορομηλιά 26, 2310 235.649  
Καφτάνια, υφάσματα, πόντισο, φορέματα από το Νεπάλ, χρυσές τρέσες, αρωματικά στικ. Ψαγμένο μαγαζί, απ' ό,τι κατάλαβες, που το προτιμούν ταξιδεμένα κορίτσια σαν την ιδιοκτήτρια.

### ΓΙΑ ΜΕΓΑΛΕΣ ΚΑΡΔΙΕΣ

#### MAT FASHION

Μητροπόλεως 55, 2310 222.746  
Καινούργιο κατάστημα της γνωστής αλυσίδας που έχει αποκτήσει φανατικές REAL SIZE fashionistas! Ολοκληρωμένη συλλογή ρούχων και αξε-

σουάρ σε «πραγματικά» μεγέθη. Ποιοτικά υφάσματα, έξυπνη εφαρμογή στις πιο σύγχρονες τάσεις μόδας. Φιλοσοφία που εστιάζεται στην απενοχοποίηση της γυναίκας από το σύνδρομο των περιττών κιλών. Enter the blog: www.matfashion.com/blog

### ΓΙΑ ΤΗ ΔΕΞΙΩΣΗ ΤΟΥ Κ. ΠΡΕΣΒΗ

#### ANDRIA CREATIONS

Μητροπόλεως 64, 2310 222.335  
Μέλος της διαπρεπούς κοινότητας των fashion conosci, η Άντρια δίνει ιδιαίτερη βαρύτητα στα υλικά και τα υφάσματα (τα περισσότερα εισαγωγής). Οι ρομαντικές ψυχές, οι φαν της ασυμμετρίας, των διαφανειών και των θηλυκών γραμμών τη λατρεύουν.

#### GEORGINA KOSTARA

Προξ. Κορομηλιά 24, 2310 262.685  
Θα το εντοπίσεις στην «κασσαρέλα» της Κορομηλιά από τα ροζ αλογόνα γράμματα της επωνυμίας. Η δημιουργός αποκαλύπτει την εξαιρετικά ευρηματική ιδιοσυγκρασία της παίζοντας με τα υλικά, τα σχήματα, τα χρώματα. Κούκλα τα ζέρσεϊ και τα μεταξωτά από Ινδία, της ίδιας της Τζωρτζίνας, αλλά και οι προτάσεις των American Retro. Μην διστάσεις να φορέσεις τις φούξια, λευκές και κίτρινες γαλότσες Crocs της. Όλα τα κομμάτια είναι μοναδικά!

### ΑΞΕΣΟΥΑΡ

#### ABRA CATABRA

Πρ. Κορομηλιά & Χρ. Σμύρνης 7, 2310 240.016  
Το κατάστημα που, με έναν ιδιαίτερα «μαγικό» τρόπο, σου δίνει τη δυνατότητα να είσαι εκτός με το σπίτι σου. Κοινώς, εκτός από μπιζού, ρούχα, τσάντες και κοσμήματα, θα βρεις και χρηστικά αντικείμενα, πίνακες, κούκλες και είδη διακόσμησης. Χώρες προέλευσης η Ελλάδα, η Βουλγαρία και η Βραζιλία. Τιμές ασυναγώνιστες!

#### ACT ART

Ζεύξειδος 4, 2310 267.248  
Χειροποίητα έργα τέχνης από πραγματικούς καλλιτέχνες, που φοριούνται. Ιντελεκτουέλ ζώνες, τσάντες, καρφίτσες με έξυπνα κατασκευαστικά μοτίβα, αλλά και σημειωματάρια, φωτιστικά και πίνακες ζωγραφικής. Τα χνάρι της δημιουργίας, κάτι παραπάνω από έκδηλα.



## ΚΟΡΜΙ ΘΑΝΑΤΗΦΟΡΟ, ΚΑΛΥΝΤΙΚΑ, BEAUTÉ, ΑΧ ΜΩΡΕ, ΔΕΝ ΕΠΡΕΠΕ, ΚΑΝΩ ΜΑΛΛΙΑ, ΣΤΟΚ

### LOUIS VUITTON

Μητρ. Ιωσήφ 6, 2310 225.052  
Δοξάζεται από τους fashion-cognoscenti, λατρεύεται από τις γυναίκες, αλλά και τους αντιγραφείς. Αναμενόμενες οι «τσιμπημένες» τιμές, αλλά χαλάλι.

### MAX BOUTIQUE

Μητροπόλεως 38, 2310 262.224  
Pénes Mont Blanc, αναπτήρες Dupont, φουλάκια, τσαντάκια, κοσμήματα, Dyrberg/Kern, D&G, Moschino, Ferré, Ken.

### ΚΟΣΜΗΜΑΤΑ

#### ΟΧΕΤΤΕ

Κεντρική Διάθεση Peridea SA, 2310 286.426 & 2310 286.113  
Λαμπερά κοσμήματα με ασήμι και ζηργκόν, τρέντι ρολόγια σε ασάμι και rose-gold και εντυπωσιακές δερμάτινες ζώνες και τσάντες, μοντέρνος σχεδιασμός, ποικιλία και προσιτές τιμές. Κάτι ξέρει η Κατερίνα Γεωργιάδου και τα προτιμά στις εμφανίσεις της.

#### Ο ΚΟΣΜΗΜΑΤΑ - Ν. ΤΣΑΟΥΣΙΔΗΣ

Ταμιακή 56, 2310 238.318  
Συnergάζεται με επώνυμες φίρμες (Marco Bicego, Ferraris, New Planet, Christian Dior, Roberto Cavalli, Nina Ricci), προμηθεύεται αποκλειστικές συλλογές και πιστοποιεί τα προϊόντα.

#### RIFF RAFF

Πρ. Μεθιά 25, 2310 241.238  
Χρυσός, ασήμι και τιτάνιο, πολύτιμες πέτρες, μαργαριτάρια και quartz, σε συλλεκτικά κοσμήματα τα οποία υπογράφουν δημιουργοί από όλο τον κόσμο.

### ΟΠΤΙΚΑ

#### ΖΩΓΡΑΦΟΣ

Ερμού 77, 2310 281.456  
Γιαυιά παθής των και κλίμα με την υπογραφή των Valentino, Armani, Dior, YSL, Gucci, Polo Ralph Lauren, Max Mara, Silhouette, Diesel. Επιπλέον, έγχρωμοι φακοί επαφής, 10 άτοκες μηνιαίες δόσεις και ισόβιο after-sale service.

#### ΤΑΡΑΣΟΥΔΗΣ

Αγίας Σοφίας 9, 2310 276.487  
Μεγάλη ποικιλία σε επώνυμους σκελετούς των Bvlgari, Byblos, Cartier, Céline, Dior, Chanel, Dolce & Gabbana, Armani, Moschino, Escada, Gucci, Ferré, Donna Karan. Ατού, η πολύχρονη εξειδίκευση στους φακούς επαφής

(συμβατικοί, έγχρωμοι, τριμηνιαίοι, μηνιαίοι, εβδομαδιαίοι, ημερήσιοι) και κυρίως στους πολυεστιάκούς.

### ΚΟΥΝΤΕΠΙΕ

#### ARCHE

Προξ. Κορομηλιά 12, 2310 240.011  
Τομή αποτελεί η βιτρίνα, που είναι τελείως μίνιμαλ, με τα δερμάτινα πατούμενα να κυριαρχούν στο πάτωμα και όχι σε ράφια. Μαλακά, άνετα και πολύτιμα δέρματα, μεγάλη ποιότητα σε μπότες, για μεγάλες γύρες στην πόλη.

#### ΝΑΚ

Μακένζι Κινγκ 12, 2310 264.873  
Από τα παλαιότερα και πιο παραδοσιακά καταστήματα, με τα πιο τρέντι και εικονοκλαστικά σχέδια σε παπούτσια, ζώνες και τσάντες. Για όλα τα βαλάνια και τα στιλ, με τις σειρές Costume National, Clarks, Stone Haven, Via Spiga, Stuart Weitzman, Originals, Tsubo (τα φόρεσαν από τη Χάλε Μπέρη και τον Αλμοδόβαρ, μέχρι τον Τομ Κρουζ και τον Τζακ Νίκολσον). Μούρλια πεδιλάκια Puma σε παστέλ χρώματα, για όσες συνυπάρχουν χαλαρά με τον εαυτό τους.

#### ΤΙ ΝΑ ΤΟΥ ΠΑΡΩ ΤΟΥ ΑΧΑΪΡΕΥΤΟΥ;

#### BUSTART

Γρ. Παϊθαμά 21, 2310 284.414  
Βιβλία να του πάρεις, να ξεστραβωθεί! Στο Bustart υπάρχουν οι τελευταίες εκδόσεις στα coffee table books, ό,τι πιο φρέσκο σε αβάντ-γκαρντ ηλεκτρονικές μουσικές κυκλοφορίες, καλλιτεχνικά dvd, ημερολόγια, σημειωματάρια, πλήθος από εκδόσεις που αφορούν την αρχιτεκτονική, το ντιζάιν, τον κινηματογράφο, τη μόδα. Φυσικά, υπάρχουν και οι Γιάννης και Βασίλης, που θα σε βοηθήσουν αν κολλήσεις. Ο δεύτερος όροφος είναι διακριτικός και ήσυχος, κάτι σαν αναγνωστήριο. Φέρ' τον εδώ σε κάποιο από τα πρώτα ραντεβού, για να σε περάσει για ψαγμένιν.

#### GALERIE NTOΡΑ ΠΕΓΚΑ

Προξ. Κορομηλιά 19, 2310 286.482 / Εμπορικό Κέντρο Mediterranean Cosmos  
Βάλε στοργή στο πάτωμά του με τέλεια μαξιλάκια Ανατολής, κιλίμι, νομαδικά χαλιά και gabbeh, που είναι νεανικά, με έντονα χρώματα και προσιτά.

Πριν αγοράσεις, συζητήσε το με τη συνέχεια της γνωστής-οι κογένειας, λέγε με Σπύρο.

#### T-BAR

Α. Σβώλου 24, 2310 211.299, www.t-bar.gr  
Σταμπαδικό όπου μπορείς να κατασκευαστούν τον «αχαΐρευτο», αρκεί να έχει μουσικές ή καλλιτεχνικές αναζητήσεις και, φυσικά, χιούμορ. Ο Πάνος, ο Άρης και ο Ανδρέας θα σου προτείνουν την καλύτερη στάκα, αν τους πεις την ιστορία σου. Ιδανικό για χωρισμούς το t-shirt Phak Yoo.

#### VINTAGE WHISKY SHOP

Μητροπόλεως 125, 2310 239.633, Β. Όλγας 117, 2310 866.343, Εμ. Μπενάκη 4, Κηφισιά, 210 6231.522  
Αν ο λεγόμενος έχει ευαίσθητο ουρανίσκο και υψηλής αισθητικής γούστα, το "Vintage Whisky Shop" θα σε ξελασπώσει. Κατάστημα-πρότζεκτ που ειδικεύεται στα κορυφαία αποστάγματα, δηλαδή τα malts. Τα πιο σπάνια και ιδιαίτερα malt whiskies, ποικιλομορφία γεύσεων και αρωμάτων, διάφορα spirit gadgets, όλες οι ποιότητες και οι τιμές. Πρόταση: Χάρισε του ένα Smokehead 10 χρόνων, που είναι το αγαπημένο του Αντώνη Ρέμου.

### ΚΟΡΜΙ ΘΑΝΑΤΗΦΟΡΟ

#### GYMNASIUM EXCLUSIVE

Ταμιακή 43, Εμπορικό Κέντρο Πλάτεια, 2310 251.750  
Άκου τώρα: Ο γυμναστή φτιάχνει το προσωπικό σου πρόγραμμα, το περνά στα ηλεκτρονικά κλειδιά σου και αφήνει τα μηχανήματα να σε επιτηρούν. Ζήσε οπωσδήποτε την εμπειρία του Nirvana Lounge, δηλαδή κάνε χαμάμ, υδρομασάζ, μπες στον ψυκτικό θάλαμο για σύσφιξη δέρματος, πέρνα από το κομμωτήριο και μετά πήγαινε στη δουλειά άλλος άνθρωπος. Αν είσαι φοιτήτρια, ρώτα μήπως ισχύει κανένα εκπαιδευτικό πρόγραμμα, γιατί το Gymnasium κάνει κάτι τέτοια καλά.

#### BODY SOUL

Φιλέμυγκ 16, 2310 888.103  
Σχολή χορού για παιδιά και ενήλικες, που προσανατολίζεται σε μια πιο ολιστική αντιμετώπιση της ενταρμόνισης του σώματος με το πνεύμα. Την ώρα που το παιδί διδάσκεται κλασικό μπαλέτο, σύγχρονο χορό ή παιδικό Capoeira, εσύ μπορείς να αξιοποιείς το χρόνο της αναμονής κάνοντας

pilates και yoga έναντι προνομιακού πακέτου. Δες το σαν babysitting.

### ΚΑΛΥΝΤΙΚΑ

#### BEAUTY SHOP

Ταμιακή 62, 2310 235.416  
Από τα πιο ενημερωμένα καταστήματα σε αρώματα και καλλυντικά. Συχνές προσφορές στα προϊόντα της ομώνυμης εταιρείας. Με μερικά ευρώ παίρνεις body lotion που μυρίζει θάλασσα (βάλε το μπουκάλι στο αφτί σου και άκου τα κύματα να σκάνε).

#### FRESH LINE

Αγίας Σοφίας 16, 2310 267.460 / Μητροπόλεως 62, 2310 223.264  
Φρέσκα χειροποίητα καλλυντικά, αιθέρα έλαια, αρωματικά λάδια, ολοκληρωμένες σειρές περιποίησης προσώπου, μαλλιών και σώματος. Highlight οι συσκευασίες δώρου και κυρίως τα σαπούνια, όχι μόνο για τα περιέργα, αστεία, και ρομαντικά σχήματα, αλλά και για το άρωμά τους που μένει στην επιδερμίδα.

#### MASTHASHOP

Καρ. Ντιπιά 15, 2310 250.205 / Εμπορικό Κέντρο Mediterranean Cosmos  
Μαστίχα Χίου, η νέα Greek chic τάση. Από τα προϊόντα ομορφιάς, τα body lotions και την οδοντόπαστα μέχρι τα αρώματα και τις καραμελίτσες, όλα είναι γιάμι γιάμι! Θεαματουργή η κρέμα για την κυτταρίδα, το τζελ για την ακμή. Εύφημος μινεία στην κρέμα ματιών - δοκιμασμένα πράγματα!

### BEAUTÉ

#### EDELWEIS

Παλαιών Πατρών Γερμανού 8, 2310 233.533, 6973 050.301  
Κανονικό σαλόνι ομορφιάς. Η Βαλεντίνα in charge, αναλαμβάνει την αισθητική προσώπου. Ενυδατώσεις, καθαρισμός, θεραπείες αντιγήρανσης, θεραπείες λάμψης, μακιγιάζ προσώπου, μακιγιάζ με αερογράφο, μασάζ σώματος, μασάζ oriental, μασάζ χαλαρωτικό. Επίσης, αδυνατίσματος σώματος, αποτρίχωση προσώπου και σώματος, sun effect (μαύρισμα σώματος με αερογράφο) και, φυσικά, μακιγιάζ - πεντικιούρ.

#### NAILSPOT

Προξ. Κορομηλιά 48, 2310 277.060  
Αποστειρωμένο περιβάλλον, κλασικό, γαλλικό ή εξηρές μακιγιάζ, προσθετική νυ-

χιών, nail και foot spa για χαλάρωση. Ακόμη, καθάρισμα και σχήμα φρυδιών, σολάριουμ, αποτρίχωση, μασάζ και μακιγιάζ. Προσιτές τιμές και με την εγγύηση του ονόματος της Μαρίας Παγωνάκη.

#### TRELLIS NAILS

Μαρτίου 30, 2310 429.312  
Το ολοκληρωμένο πρόγραμμα περιποίησης περιλαμβάνει: τεχνητά νύχια, spa μανικιούρ και πεντικιούρ, μασάζ, peeling, ενυδάτωση, διακόσμηση νυχιών και θεραπείες κάτω άκρων. Όλα τα λεφτά ο τρελά ποπ και γροουγ χώρος, καθώς και το κέφι του προσωπικού, που αναλαμβάνει επίσης να στρώσει τα ατίθασα φρύδια σου και να σου χτυπήσει τατουάζ με χένα.

### ΑΧ ΜΩΡΕ, ΔΕΝ ΕΠΡΕΠΕ

#### ALL ABOUT DESIGN

Μανουσσιανόκη 2, 2310 222.705  
T-shirts της Bad Design Kills με χιουμοριστικό logo που σκίζουν, ρούμι Bastardi, αεροπορικές γραμμές Alitalia, ξυραφάκια Dic και άλλα γλαφυρά. Εναλλακτικό κομμωτήριο ακριβώς δίπλα, με χώρο που παραπέμπει ευθέως σε εσοχή, ραχούλες, βατράχους και κελαρυστά νερά.

#### .DOT

Ιπποδραμίου 12, 2310 237.157  
Ples hello στη χαριτωμένη γατούλα που σε χαιρετάει από τη βιτρίνα και μπες στο βασίλειο της στάμπας. Αδιαφιλονίκητος βασιλιάς ο Dim dj, ο οποίος δεν προπορεύεται μόνο μουσικά αλλά και γραφιστικά! Τον προσκυνούμε αφενός γιατί είναι καλό και όμορφο παιδί, αφετέρου γιατί τα τυπώματα και τα ολόγκαν του δεν εξιμνακίζω. Βγαίνουν και σε t-shirt και τσάντες και σε ό,τι θέλεις.

### ΚΑΝΩ ΜΑΛΛΙΑ

#### ARIANE

Ταμιακή 61, 2310 284.805 / Βασ. Γεωργίου 20, 2310 850.133  
Παραδοσιακή αλυσίδα κομμωτηρίων που έχει κτενίσει γενιές και γενιές της πόλης. Το εξηπνρητικό προσωπικό μπορεί να σε ξεμυλοκάρει με ιδέες και προτάσεις για κτενίσματα, κουρέματα, βαφές.

#### BEAUTIES

Εθν. Αντιστάσεως 35, 2310 446.330  
Ο Τάκης Μπάσιος είναι ο διασημότερος κομμωτής της πόλης και όχι μόνο επειδή είναι

ο αγαπημένος της Νατάσας Παζαϊτή. Η Ζωή Λάσκαρη, η Βάνα Μπάριμπα, η Μιμή Ντενίση και τα 2310 κορίτσια του Look τον εμπιστεύονται με κλειστά μάτια.

#### MOD'S HAIR

Αγ. Σοφίας 1, 2310 280.700  
Η γραμμή τους είναι ευδιάκριτη, φάνκι και μες στα πράματα. Βρες τι σου ταιριάζει από κούρεμα έως βαφή, και αν ζοριστείς, μη σκας, ο Δάκης Χατζηθωμάς θα σου το βρει.

#### M SALON

Βασ. Όλγας-Καρυωτάκη 7, 2310 862.040-41 / Εθνικής Αμύνος 16, 2310 260.566  
Μίνιμαλ καλαίσθητος χώρος, φιλικό προσωπικό που θα σε ενημερώσει για τις νέες τάσεις του hair fashion. Επίσης, μανικιούρ και πεντικιούρ.

#### POLA AND ART

Λασσάνη 6, 2310 221.243, 2310 221.287  
Εδώ ξέρουν την τέχνη της κόμης πολύ καλά, σου προτείνουν, σε ξεμυλοκάρουν, κάνουν το καλύτερο για το κεφάλι σου. Όμως δεν αρκούνται σε αυτό. Το κατάστημα ειδικεύεται και σε μανικιούρ, τεχνητά νύχια και μακιγιάζ για ένα ολοκληρωμένο beauty look.

#### YANNI HAIR EXPERT

Μητροπόλεως & Κούσκουρα 2, 2310 222.839 / Κορινθίων 9, Πανόραμα, 2310 346.641 / Μεταμορφώσεως & Κερασίντος 70, Καλλιμαριά, 2310 426.091  
Πλήρες πακέτο, ήτοι εκτός από styling, κουρέματα, βαφές, θεραπείες, hair spa, μασάζ, shiatsu, ρεφλεξολογία, προσφέρονται και υπηρεσίες ομορφιάς και περιποίησης, όπως μανικιούρ, πεντικιούρ και μακιγιάζ. Εδώ κτενίζεται ο δήμαρχος Θεσσαλονίκης. Ζήτα ρουσφέτι.

### ΣΤΟΚ

#### ALL ABOUT SHOES

Π. Μεθιά 24, 2310 253.263  
Εδώ αποθέτουν το στοκ τους, Prada, Miu Miu, Tod's, Fendi, τα περιώνυμα Nine West, Καλογήρο και Χαλαράς.

#### GLAMOUR OUTLET

Π. Π. Γερμανού 2, 2310 279.118 / Μητροπόλεως 101, 2310 286.779  
Γυναίκες και αντρικά στοκ από Ungaro, Valentino, Ferré, Trussardi, Versace, Dolce & Gabbana, Gucci, Marella, Basile, C. Italiana και άλλους συναδέλφους, συνεχείς παραλαβές που προάγουν το στιλ χωρίς να





## ΣΤΟΚ, SHIT HAPPENS, ΜΠΕΡΕΚΕΤΙΑ

σε ξεπαραδιάσουν. Έκτακτο δελτίο: Missoni τσάντα με € 81.

### ZOE STOCK

Π. Π. Γερμανού 32, 2310 262.583  
Για γυναίκες με high profile φίλους τύπου Moschino, Ferré, Cavalli, D&G. Ό,τι πάρεις στο 1/3 της τιμής. Στο κανονικό ZOE της Κορομηλά, στο 42, υπάρχει και Alexander MacQueen, αλλά αυτό είναι μια άλλη ιστορία.

### SHIT HAPPENS

#### ΤΑΚΟΥΝΙ ΚΑΙ ΚΛΕΙΔΙ

Εμπορικό Κέντρο City Gate, Παντισίων και Ιωάννη Κωλιόπου, 2310 549.545 / Εμπορικό Κέντρο Mediterranean Cosmos  
Γρήγορα ναι, πρόχειρα όχι, θα σου κολλήσουν το τακούνι που ράγισες όταν του ζητούσες συγκατοίκηση ΚΑΙ θα σου βγάλουν και τα κλειδιά του νέου σου διαμερίσματος (εκείνου). Πωλούνται και μπρελόκ.

#### ΤΣΑΓΚΑΡΑΔΙΚΟ

Αίθερ, Σβώλου 18, 693 9448150  
Σόλες, τακούνια, κορδόνια,



βούρτσες για καστόρινα, αρωματικοί πάτοι, αφροί καθαρισμού, σπρέι για αδιαβροχοποίηση παπουτσιών, όλα με το μεράκι και την επιστασία του Γ. Συλλελιάδη. Ο δικός μας άνθρωπος απαντά στο τηλέφωνο 693 9448150.

### ΜΠΕΡΕΚΕΤΙΑ

#### ΔΙΑΤΗΡΗΤΕΟ

Μαζεύει όλο τον καλό κόσμο του κέντρου, αποπέμπει μια αύρα μουσικισμού σχεδόν απτή. Μπορείς άνετα να φτασταίσεις τον εαυτό σου θα-

μύνα του βαρκελωνέζικου "4 Gats" ή ίσως και μιας παλιομοδίτικης παμπ της Marylebone. Το ταξιδιάρικο spirit του επεκτείνεται και στη μουσική, με τον Professor D. απόλυτο αρχηγό των ντεκ. Μίλα του για σινεμά και βιβλία και τον έχεις κάνει δικό σου.

### ΘΕΡΜΑΪΚΟΣ

Στο 2ο όροφο με τα art deco αμπαζούρ, τον industrial ανεμιστήρα δαπέδου, τον κόκκινο καναπέ, παίζουν αγόρια φιλοindie, t-shirtοφορεμένα, με ράστα, σκουλαρίκια, έτοιμα για εναλλακτικά ταξιδάκια. Απέναντι ένα πλοίο περνάει κι ένας ήλιος πέφτει. Ευλογία Θεού το ότι λόγω χωροταξίας τα κινητά δεν έχουν σήμα.

### JAZZANOVA

Συνωστισμός και τις καθημερινές, ωραίος κόσμος, φανκ πυρετός από τον dj, Σωτήρη Ποσοπέλη (Θεός!), ρυθμός, χορός, καλογυμνασμένα σώματα, πολύ λαμέ και τιράντα, το baring στην καλύτερη μορφή του! Θα δεις και θα σε δει

όλος ο καλός κόσμος του κέντρου, οπότε διάλεξε ταίρι. Αχιλλέας, Χριστόφορος, Χρήστος in your service!

### ΚΑΤΑΛΗΨΕΙΣ

Ειδικά της Θεολογικής. Δάνεισέ του το Herpès φουλάρ σου για αντιασφυξιογόνο μάσκα, κι αν δεν σου κάτσει ο αναρκοσαυτόνομος, άλλαξε στρατόπεδο και φλέεταρε με τον ένστολο ρόμποκομπ.

### LIEBE!

Τα καλύτερα παιδιά της πόλης, η αφρόκρεμα της εναλλακτικής γενιάς, κοιτάζουν ξανά ψηλά, εκεί που αρμόζει να βρίσκεται ο dj. Τέτοιο μαγαζί και τέτοια χορευτική κουλτούρα είχε τουλάχιστον δέκα χρόνια να ζήσει η club Salonica. Μία μείξη βερολινέζικου κλαμπ και διαγαλαξιακής χαράς, ένα motto που τα λέει όλα: (a beat can break your heart)".

### PLAYHOUSE

Όμορφα παιδιά σε επιτραπέζιες περιπέτειες μετά καφέ ή

ποτού, alternative fun. Αεικίνητοι παιχνιδιογνώστες θα σε μυήσουν στον κόσμο της στρατηγικής. Ξέχνα τα παιαολιθικής εποχής Ταμπού και Trivial Pursuit, παίξε Villa Paletti, Manhattan ή mind games υπολογισμένες τακτικής και IQ. Το "Playhouse" είναι κουλτούρα, είναι ξέσπλη σε σημείο γιούκου κοινωνικότητα, είναι εναλλακτικές φράντζες και buggy trousers. Συχνάζουν όλων των σχολών οι φοιτητές. Εσύ κυνήγα τους γιατρούς.

### ΠΕΡΙΟΔΙΚΟ SOUL

Δικά μας παιδιά. Εκτός από το διευθυντή, που είναι καπαρωμένος, διαλέχτε, κορίτσι! Art director: γνήσιος καλλιτέχνης και, μάλιστα, πολυβραβευμένος. Αρχισυντάκτης: πρώτη μούρη, σαν ροκ σταρ αγόρι του Heidi Slimane. Έχει και συγκρότημα. Επιμελητής ύλης: μέγας φιλόσοφος και μύσπς του υπερεγκεφαλικού κιούμορ. ■

**ΔΙΕΥΘΥΝΣΕΙΣ (ΜΟΔΑ) ZILLY** Λεβέντη 4, Κολωνάκι, 210 7230.600 **ild. FASHION** Αναγνωστοπούλου 43, Κολωνάκι, 210 3602.948/ Μαρούσι, Avenue Shopping Center - Λ. Κηφισίας 41-47, 210 6196.783 **SOTRIS** Αναγνωστοπούλου 30, Κολωνάκι, 2103639281/ Βουκουρεστίου 41 και Τσακάλωφ 210 3610.662 **LUISA** Σκουφά 15, Κολωνάκι, 210 3635.600, 210 3635.081/ Κολοκοτρώνη 12, Κηφισιά, 210 8012.991/ Α.Μεταξά 25, Γλυφάδα, 210 8948.606 **ANDRIA CREATIONS** Μητροπόλεως 64, 2310 222.335 **YESHOP IN HOUSE** Αγ. Αναργύρων 13, Ψυρρή, 210 3312.622 **LUSSILE** Ερμού 37, 210 3215.615 **BSB** www.bsbffashion.gr **ΤΟΙ-ΜΟΙ** Πανεπιστημίου 54, 210 3840.229

**(ΡΕΠΟΡΤΑΖ ΑΓΟΡΑΣ) ARTWEAR DIMITRIADES** Λεοκάρους 14, Αθήνα, 210 3227.329 **ATTICA** Πανεπιστημίου 9, Αθήνα, 211180 2600 **ΑΜΟΥΡΓΙΑΝΟΣ** Υμηττού 111, Παγκράτι, 210 7510.334 **B.ACTIVO** Κεντρική διάθεση Κορίνθου 11, Μεταμόρφωση 210 2847.281, Concept store: Αγίου Γεωργίου 9, Χαλάνδρι, 210 6811.466 **BETTINA** Πινδάρου 40, 210 3392.094 **BE SEEN** Ακαδημίας 44, 210 3620.044 **BODY TALK** Κεντρική διάθεση: Λ. Ειρήνης 36, Ταύρος, 210 3417.705 **BREE** Σε επιλεγμένα καταστήματα. Show Room: Καραγιώργη Σερβίας 10, Σύνταγμα, 2130 224.944 **BRANDSUITE** Κεντρική διάθεση Ηρώς 4 Αθήνα 210 5151730 **BRONX - ΤΣΑΚΙΡΗΣ ΜΑΛΛΑΣ** Κεντρική διάθεση Λ. Βουλιαγμένης 60, Αργυρούπολη, 210 9976.100 / Ερμού 14, 210 3244839 **CALZEDONIA** Κ. Παράσχου 5, Χαλάνδρι, 210 6840.005 / Σόλωνος 17, Αθήνα, 210 3605 **COOL WAY - ΤΣΑΚΙΡΗΣ ΜΑΛΛΑΣ** Κεντρική διάθεση Λ. Βουλιαγμένης 60, Αργυρούπολη, 210 9976.100 **DETROIT** Κυριαζή 21 Κηφισιά, 210 8089835 **DIAMOND'S CENTER S.A.** Γούναρη 89 Άνω Γλυφάδα 210 9644880 **DIESEL** Κεντρική διάθεση: 1ο χιλμ. Κορωπίου-Βάρης, Κορωπί, 210 6021.900 **ECART** Χαρ. Τρικοπούη 4, 210 3823.994 **ENZZO** Υπάτης 54, Περιστέρι, 210 5786.860 **ΕΡΑ BIJOUX** Ερμού 14, Αθήνα, 210 3233.518 **FASH BACK** Κηφισίας 254 Κηφισιά 2108089462 **FENA FRESH** Παύλου Μελά 8, Ηλύσια, 2310 257.447 / Mediterranean Cosmos, Θεσσαλονίκη, τηλ: 2310 474 032 **FRANCESCO BIASIA** Π. Ιωακείμ 12, Κολωνάκι, 210 7258.236 **FREDDY** Κεντρική διάθεση Body art 210 9969701 **3 GUYS** Σε επιλεγμένα καταστήματα σε όλη την Ελλάδα **HONDOS CENTER** Στα ομώνυμα καταστήματα και στο Hondos Center Ομόνοια, 210 5282.800 **HUNTER** Αισχύλου 28, Δάφνη, 210 9710.110 **ΙΔΙΟΤΡΟΠΟ** Λ. Αλεξάνδρας 225, Αμπελόκηποι, 210 6448.546 **INTIMISSIMI** Κεντρική διάθεση 210 6840.005 **ISO** Δερβενακίων 1-3, Ν. Χαλκηδόνα 210 2528444 **JOIN CLOTHES** Πινδάρου 29, Κολωνάκι 210 3614.424 **KOOKAI** Σολωμού 4-6, Νέο Ψυχικό, 210 6773.477 **ΚΟΥΡΤΑΛΗΣ** Λ. Πεντέλης 27Α, Βριλήσια, 210 8104.488 / Πλ. Δούρου & Ηρώδου Αττικού 1, Χαλάνδρι, 210 6800.164 / Λ. Ηρακλείου 342, Ν. Ιωνία, 210 2718.020 / Λ. Ηρακλείου 267, Ν. Ιωνία, 210 2755.111 **LACOSTE** Σόλωνος 5, Κολωνάκι, 210 3618.030 **LA REDOUTE** Για παραγγελίες: 801 11 53 53 53, www.laredoute.gr **LAK** Σκουφά 10, Κολωνάκι, 210 6283.260 **LAKIS GAVALAS KOLONAKI** Βουκουρεστίου & Τσακάλωφ 26, Κολωνάκι, 210 3629.782 **LORE** Showroom Κων/πόλεως 115 Περιστέρι 210 5773315 **LES STREGHE SON TORNATE** Μαιάνδρου 11 & Τσακάλωφ 3, Κολωνάκι **LINEA PIU** Σέκερη 6, Κολωνάκι, 210 3606.125 **LANAKAM A.E.** Μεσογείων 2 - 4 Πύργος Αθηνών, 210 7706088 **ΛΕΟΝΤΑΡΑΚΗΣ** Σκούφου 6, Σύνταγμα, 210 3247.728 **LUANA - TAMBAKOS BROS & Co** Μισαούλη 18, Μοναστηράκι, 210 3212.511 **LUSSILE** Κεντρική Διάθεση: Ηρώς 13, Κολωνός, 210 5133.333 **LYNNE** Κεντρική διάθεση: 210 2846.290 **MAH JONG** Σέκερη 5, Κολωνάκι, 210 3622.860 **MAT FASHION** Κεντρική Διάθεση: Αττική Οδός & Ποσειδώνος, Μεταμόρφωση, 210 2836.400 **MARK AALEN** Σκουφά 5-7, Κολωνάκι, 210 3617.987 **ME ME ME** Χάρητος 19, Κολωνάκι, 210 7224.890 **MINERVA** κεντρ. Διάθεση Θεσσαλονίκη 2310-683110 & Αθήνα 210-6890110 **MEXX** Λ. Ποσειδώνος 67 & Π. Μελά 3, Άλιμος **PARAMOUR** Κασσαβέτη 10, Κηφισιά, 210 8086.965 **PEPE JEANS** Ευαγγελιστριάς 12 & Ερμού, 210 3313757 **PRIME OPTICS** Για πληροφορίες τηλ 210 9690042, 210 9621526 **PRO FASHION** Τσακάλωφ 6, Κολωνάκι, 210 3625.321 **PHILLY** Αγ Θεοδώρας 6, 2310 227.403 **QUIKSILVER** Κεντρική διάθεση 210 4805.315 **SHOP** Ερμού 112α, Αθήνα, 210 3231.683 / Πατησίων 52, Αθήνα, 210 8826.054 **SKONDRA'S FASHION ACCESSORIES** Κολοκοτρώνη 44, Αθήνα, 210 3251.185 / Ευαγγελιστριάς 21, Αθήνα, 210 3318.666 **S.OLIVER** Κεντρική διάθεση Sweetheart A.E. Ιωνανίων & Ανεξαρτησίας Ζεφύρι Αττικής 2102883900 **SORBET IN FASHION** Ευρύαλης 6, Γλυφάδα, 210 9681.804 **SOTRIS** Βουκουρεστίου 41 & Τσακάλωφ, Κολωνάκι, 210 3620.662 / Αναγνωστοπούλου 30, Κολωνάκι, 210 3639.281 / Λεβίδου 11, Κηφισιά, 210 6233.547 / Σωτήρος 38, Πειραιάς, 210 4110.903 **ΤΟΙ & ΜΟΙ** Ερμού 75, Αθήνα, 210 3212.611 / Λ. Ηρακλείου 314, Ν. Ιωνία, 210 2717.085 **WALM** Χάρητος 8 2107226915 **YAMAMAY** Καταστήματα: Μαρούσι, The Mall - Athens 210 63 00.166 / Πειραιάς, Σωτήρος 25, 210 4121.308 / Ν. Σμύρνη Κ. Παλαιολόγου 5, 210 9334.765 / Καλλιθέα, Θησέως 155-157, 210 9572.844 / Θεσσαλονίκη, Τσιμισκή 97, 2310 231.438 / Ιωάννινα, Χαρ. Τρικοπούη 4, 26510 36.056 / Πάτρα, Κορίνθου 224, 2610 624.901 - ΚΡΗΤΗ Χανιά, Ανδ. Παπανδρέου 19, 2810 53007 / Ηράκλειο, Talos Plaza, Μίνως & Βενιζέλου, 2810 528120 **YESHOP** Αγ. Αναργύρων 13, Ψυρρή 210 3312622 **YSATIS** Κεντρική Διάθεση: 210 2818.201



«Ναι, Look εκεί; Πού μπορεί να βρει κανείς το ρημάδι το περιοδικό σας;»

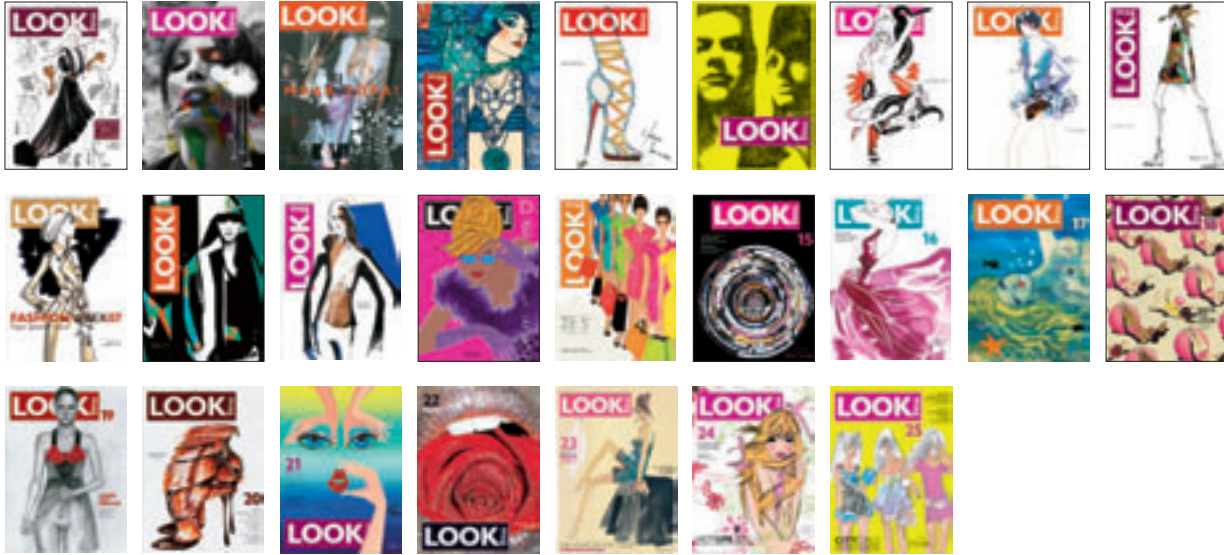

A  
Θ  
Η  
Ν  
Α

**ΥΠΑΙΘΡΙΑ STANDS** στην πλατεία Κολωνακίου και στη Φωκίωνος Νέγρη  
**ΜΕΓΑΡΟ ΜΟΥΣΙΚΗΣ** στο παλιό κτίριο, Βασ. Σοφίας & Κόκκαλη, 210 7282.333  
**ΜΟΥΣΕΙΟ ΜΠΕΝΑΚΗ** Πειραιώς 138 & Ανδρονίκου, Γκάζι  
**THE MALL ATHENS** (Εμπορικό κέντρο, Α. Παπανδρέου 35, Μαρούσι) Calzedonia / Intimissimi / Wax & Craft / 3Guys  
**ΑΤΤΙΚΑ** (Πανεπιστημίου 9) Joop! / Τοι & Μοι / Holmes Place Spa, Βουκουρεστίου & Σταδίου 4  
**FLOCAFE** ΚΕΝΤΡΟ: ΕΞΑΡΧΕΙΑ Θεμιστοκλέους 78 & Βαλτετσίου • ΘΗΣΕΙΟ Απ. Παύλου 29 • ΚΟΛΩΝΑΚΙ Σόλωνος 10 • ΛΕΩΦ. ΑΛΕΞΑΝΔΡΑΣ 221 • ΠΑΤΗΣΙΩΝ 27 • ΠΑΓΚΡΑΤΙ Υμηττού 109 • ΣΤΑΔΙΟΥ Σταδίου 5 • Φ. ΝΕΥΡΗ Φ. Νέγρη 14 & Ι. Δροσπούλου • ΠΛ. ΒΙΚΤΩΡΙΑΣ Γ' Σεπτεμβρίου 87 • ΠΙΝΑΚΟΘΗΚΗ Β. Κωνσταντίνου 50 • ΓΑΛΑΤΣΙ Α. Βεΐκου 109 • ΒΟΡΕΙΑ ΠΡΟΑΣΤΙΑ: ΜΑΡΟΥΣΙ Περικλέους 1 • ΠΑΡΑΔΕΙΣΟΣ Α. Κηφισίας 46 & Γρανικού • ΧΑΛΑΝΔΡΙ Α. Πεντέλης 4 • ΒΡΙΑΝΣΙΑ Α. Πεντέλης 112-114 • ΑΓ. ΠΑΡΑΣΚΕΥΗ Αγ. Ιωάννου 65 • Ν. ΕΡΥΘΡΑΙΑ Χ. Τρικούπη 146 & Στροφυλιού • ΝΕΑ ΙΩΝΙΑ Πλατεία Πάρσης • ΝΟΤΙΑ ΠΡΟΑΣΤΙΑ: ΚΟΡΥΔΑΛΛΟΣ Πλ. Ελευθερίας 6 • ΜΙΚΡΟΠΙΝΑΜΟ Δηλαβέρη 9 • VILLAGE ΡΕΝΤΗΣ Θηβών 228 & Καναπιτέρη • ΜΑΡΙΝΑ ΖΕΑΣ 185 36 • ΚΑΛΛΙΘΕΑ Σαφρούς 95 • ΔΥΤΙΚΑ ΠΡΟΑΣΤΙΑ: ΝΕΑ ΦΙΛΑΔΕΛΦΕΙΑ Προύσης 2 & Φαναρίου  
**BEAUTY SHOP** ΚΟΛΩΝΑΚΙ Μηλιώνη 2 • ΠΑΓΚΡΑΤΙ Υμηττού 110 & Χερμωνίδου • ΠΑΤΗΣΙΩΝ 12 • ΧΑΛΑΝΔΡΙ Α. Παπανδρέου 6 • ΨΥΧΙΚΟ Κηφισίας 210 • ΑΓ. ΠΑΡΑΣΚΕΥΗ Αγ. Ιωάννου 52 • ΒΡΙΑΝΣΙΑ Λεωφ. Πεντέλης 72 • ΓΛΥΦΑΔΑ Α. Μεταξά 33-35 • ΠΕΙΡΑΙΑΣ Γρηγορίου Λαμπράκη 156 • ΡΕΝΤΗΣ Θηβών & Πέτρος Ράλλη • ΚΟΡΥΔΑΛΛΟΣ Ταξιαρχών 110Α • ΑΙΓΑΛΕΩ Ιερά Οδός 274 • ΠΕΡΙΣΤΕΡΙ Εθν. Αντιστάσεως 12 •  
**SEPHORA** ΑΜΠΕΛΟΚΗΠΟΙ Κηφισίας 20  
**ΜΑΣΤΙΗΑ SHOP** ΣΥΝΤΑΓΜΑ, Πανεπιστημίου 6 & Κριεζώτου  
**CALZEDONIA** ΚΟΛΩΝΑΚΙ Σόλωνος 17 • ΠΑΤΗΣΙΩΝ 145 • ΠΑΓΚΡΑΤΙ Υμηττού 110 & Χερμωνίδου 8-10 • ΜΑΡΟΥΣΙ THE MALL ATHENS, Α. Παπανδρέου 35 • ΜΑΡΟΥΣΙ Μητροπόλεως 15 • ΧΑΛΑΝΔΡΙ Β. Κωνσταντίνου 17 & Χαϊταντά • Ν. ΙΩΝΙΑ 28ης Οκτωβρίου 28 • ΠΕΙΡΑΙΑΣ Ηρώων Πολυτεχνείου 47 • ΚΟΡΥΔΑΛΛΟΣ Ταξιαρχών 88 • ΚΑΛΛΙΘΕΑ Δαβάκη 66 • ΓΛΥΦΑΔΑ Πλατεία Εσπεριδών 4 • Ν. ΣΥΜΥΡΝΗ Ομήρου 61 • ΑΙΓΑΛΕΩ Ιερά Οδός 258 • ΠΕΙΡΑΙΑΣ Τσαμαδού 36 • ΑΘΗΝΑ Σταδίου 21  
**INTIMISSIMI** ΚΟΛΩΝΑΚΙ Βουκουρεστίου 27 • ΠΑΤΗΣΙΩΝ 137 • ΠΑΓΚΡΑΤΙ Υμηττού 108-110, Εμπ. Κέντρο Athens Millennium • ΜΑΡΟΥΣΙ, THE MALL ATHENS, Α. Παπανδρέου 35 • ΧΑΛΑΝΔΡΙ Βασ. Κωνσταντίνου 23 • ΚΗΦΙΣΙΑ Κολοκατρώνη 10, Εμπορικό Κέντρο «Κερασιές» • ΝΕΑ ΙΩΝΙΑ Ηρακλείου 252 • ΠΕΙΡΑΙΑΣ Ηρώων Πολυτεχνείου 47 • ΚΟΡΥΔΑΛΛΟΣ Ταξιαρχών 88 • ΓΛΥΦΑΔΑ Μεταξά 41 • ΚΑΛΛΙΘΕΑ Ελ. Βενιζέλου 120 • ΝΕΑ ΣΥΜΥΡΝΗ Ομήρου 65 • ΑΘΗΝΑ Σταδίου 21  
**NEOSET** ΚΕΝΤΡΟ, Εμ. Μπενάκη 4 • Πατησίων 175 • ΚΗΦΙΣΙΑ, Κηφισίας 190 • ΑΓ. ΠΑΡΑΣΚΕΥΗ, Μεσογείων 419 • Ν. ΗΡΑΚΛΕΙΟ, Α. Ηρακλείου 402 • ΠΕΙΡΑΙΑΣ, Ηρ. Πολυτεχνείου 69-71 • ΠΕΡΙΣΤΕΡΙ, Θηβών 195 • ΚΑΛΛΙΘΕΑ, Ελ. Βενιζέλου 16  
**ΝΕΟ ΚΑΤΟΙΚΕΙΝ** ΚΟΛΩΝΑΚΙ, Βουκουρεστίου 48 • ΑΓ. ΠΑΡΑΣΚΕΥΗ, Α. Μεσογείων 404 • ΧΑΛΑΝΔΡΙ, Α. Κηφισίας 282 • ΓΛΥΦΑΔΑ, Κύπρου 70  
**ΚΙΝΗΜΑΤΟΓΡΑΦΟΙ ΟΔΕΟΝ** ΕΜΠΑΣΣΥ Π. Ιωακείμ 5 • **ΟΠΕΡΑ**, Ακαδημίας 57 • **ZINA** Α. Αλεξάνδρας 74 • **ΑΒΑΝΑ** Κηφισίας 234, Μαρούσι



mastihashop



NEOSET  
ΚΑΤΟΙΚΕΙΝ

FLOCAFE CARREFOUR Τομπάζη (Εμπορικό Κέντρο «Μακεδονία») • ΕΓΝΑΤΙΑ Αριστοτέλους 27 • Ν. ΚΡΗΝΗ Ν. Πλαστήρα 75 • ΠΑΡΑΛΙΑ Α. Νίκης 49  
 SEPHORA CITY GATE Κάπτα Ρούλια & Γιαννιτών-Κωλέτη / Mediterranean Cosmos, 11ο χλμ. Εθν. Οδού Θεσ/νίκης-Μουδανιών • BEAUTY SHOP Τιμιμική 62 / (Λυγαριά) Τοπάκη 15 • ΜΠΕΖΑΣ Τιμιμική 73-77  
 CALZEDONIA Ερμού 42 / Πασσαλίδη 80, Καλαμαριά / Τιμιμική 25 / City Gate, Γιαννιτών & Κωλέτη • Εμπορικό Κέντρο Mediterranean Cosmos, 11ο χλμ. εθνικής οδού Θεσ/νίκης - Ν. Μουδανιών • INTIMISSIMI 11ο χλμ. εθνικής οδού Θεσ/νίκης - Ν. Μουδανιών Εμπορικό Κέντρο Mediterranean Cosmos / Γιαννιτών & Κωλέτη Εμπορικό Κέντρο City Gate / Τιμιμική 31 / Μητροπόλεως 46-48 / Πασσαλίδη 80, Καλαμαριά  
 ΤΟΙ & ΜΟΙ Mediterranean Cosmos, 11ο χλμ. Εθνικής Οδού Θεσσαλονίκης-Μουδανιών • .LAK, Μητροπόλεως 91 LAKIS GAVALAS THESSALONIKI, Μητρ. Ιωσήφ 8 & Προξένου Κορομηλά  
 ΜΑΣΤΙΗΑ SHOP Καρόλου Ντηλ 15 / Mediterranean Cosmos, 11ο χλμ. Εθν. Οδού Θεσ/νίκης-Μουδανιών, Πυλαία  
 ΟΧΕΤΤΕ Τιμιμική 81, 2310 286101 / Κομνηνών 66, Καλαμαριά, 2310 486561 / Εμπ. Κέντρο

Mediterranean Cosmos, 11ο χλμ. Εθν. Οδού Θεσ/νίκης-Μουδανιών, 2310 473157  
 ΠΑΠΑΙΩΤΗΡΙΟΥ Τιμιμική 87 • ΟΔΕΟΝ Πλατεία (8 αίθ.), Εμπ. Κέντρο «Πλατεία», Τιμιμική 3  
 GALERIE NTPORA ΠΕΓΚΑ, Πρ. Κορομηλά 19 • INTERNI, Μεγ. Αλεξάνδρου 6  
 KARTELL flagstore, Μητροπόλεως 92  
 ΒΙΒΛΙΟΠΩΛΕΙΟ ΙΑΝΟΣ Αριστοτέλους 7  
 GALLERY KALFAYAN Προξένου Κορομηλά 43  
 ΚΩΜΗΣ ΕΡΓΑ Α. Μαργαρίτη 6  
 CARLA G Πρ. Κορομηλά & Αγ. Σοφίας  
 PANIA ΞΑΝΘΟΠΟΥΛΟΥ Πρ. Κορομηλά 41  
 MAX & Co Αγ. Σοφίας 1  
 PHILLY Αγ. Θεοδώρας 6  
 ΓΡΑΦΕΙΑ Soul Παγγαίου 4

Θ  
Ε  
Σ  
Σ  
Α  
Λ  
Ο  
Ν  
Ι  
Κ  
Η



## Κριός (21 Μαρτίου - 19 Απριλίου)

Όποιος χαρακτήρισε τον έρωτα «συνδυασμό έκστασης και αγωνίας» πρέπει να είχε ενεργοποιημένο τον 5ο του οίκο, όπως εσύ από τις 9/5 με τον Άρη στον Λέοντα. Ναι, δεν υπάρχει τίποτα στον κόσμο που να συγκρίνεται με τα πρώτα ραντεβού, τα πρώτα φιλήματα, τα πρώτα ερωτόλογα, την αγωνία του τηλεφώνου, την αδιαφορία για όλο τον υπόλοιπο κόσμο. Ο έρωτας μοιάζει τόσο εύθραυστος όσο κι ένα φθινοπωρινό πρωινό και με την ίδια υπόσχεση για το μέλλον που φέρνει ένα μόλις γεννημένο μωρό. Όταν η δημιουργικότητά σου κοκλάζει, νιώθεις ζωντανή. Το μόνο που χρειάζεται να κάνεις είναι να προσθέσεις βάθος σε αυτά τα αισθήματα χαράς κι αυτό συμβαίνει μόνο όταν η συνείδηση είναι λαμπερή και η δημιουργικότητά σου έχει στόχο, αποφασιστικότητα και ολοκληρώνεται. Και ο Κρόνος, γυρίζοντας σε ορθή πορεία από τις 3/5, σε ρωτάει: «Ποιος είναι ο στόχος σου;». Ποιοι είναι οι στόχοι και τα όνειρά σου, λοιπόν;

*POST IT:* Με την ευκαιρία, να σου θυμίσω ότι εάν υπάρχει στη ζωή σου μια μακροχρόνια σχέση, ίσως δεν απογοητευτείς αν μάθεις ότι η δέσμευση δεν είναι τόσο κακή επιλογή. Πάψε να βασανίζεις τον εαυτό σου. Όπως ξέρεις καλύτερα από όλους, ο γάμος δεν αποτελεί μόνο σεξουαλική διέξοδο. Η μήπως;

## Ταύρος (20 Απριλίου - 20 Μαΐου)

Κανονικά θα πρέπει να είσαι στα πάνω σου. Το λιγότερο είσαι στις ομορφιές σου. Εντάξει, σκέφτεσαι πώς μπορείς να βγάλεις περισσότερα χρήματα, όπως όλοι μας. Αλλά η καριέρα σου βρίσκεται σε καλό σημείο, η Αφροδίτη μέχρι τις 25 στο ζώδιό σου φουντώνει τη δημιουργικότητα, το σεξ απίλ και το ναρκισσισμό σου. Όσο για τη νέα Σελήνη στον Ταύρο, στις 5/5, έχεις την ευκαιρία να δώσεις φόρα σε ό,τι σε ενδιαφέρει, επαγγελματικό ή ερωτικό. Μέχρις εδώ καλά. Γιατί το πέραςμα του Άρη (από 9/5) στον Λέοντα σημαίνει δυσκολίες. Ας το θέσω αλλιώς: τα προβλήματα από τα παιδικά μας χρόνια, όπως και οι οικογενειακές σχέσεις, χρειάζονται μια ζωή για να επιλυθούν. Έρχεται όμως μια μέρα που χρειάζεται να αφήσουμε αυτά τα θέματα πίσω μας, είτε τα λύσαμε είτε δεν τα λύσαμε, είτε συμφιλιωθήκαμε με τους γονείς μας και τον εαυτό μας είτε όχι. Είναι η στιγμή να αντιμετωπίσεις το άγνωστο χωρίς το προστατευτικό δίχτυ. Το άγνωστο έχει δράκος και ανεκτίμητους θησαυρούς – ο δράκος έχει τη μορφή διευθυντή που βγάζει καπνούς από το στόμα του ή μιας έντονης οικογενειακής ζωής. Ή το αντίθετο: φωτιά στο σπίτι, πρόσδος στη δουλειά.

*POST IT:* Η Πανσέληνος στις 20/5 στον Σκορπιό δοκιμάζει τις σχέσεις σου. Μην αφήνεις το φόβο της αποτυχίας να χαλάσει το παιχνίδι.

## Δίδυμοι (21 Μαΐου - 21 Ιουνίου)

Με την Πανσέληνο στις 20/5 στον 6ο ηλιακό οίκο σου, ενεργοποιούνται και αναζητούν λύσεις ζητήματα που σκετιζονται με την καθημερινότητά σου – εργασία, υγεία, σχέσεις. Είναι καιρός να ξανασκεφτείς το παρόν και το μέλλον της δουλειάς σου; Μήπως να ξεκινήσεις γυμναστήριο, δίαιτα ή να κόψεις το κάπνισμα; Χρειάζεται να εξυγιάνεις τις σχέσεις σου ή να διευθετήσεις τις εκκρεμότητες που σούρνονται από μήνα σε μήνα; Όποιο κι αν είναι το θέμα που χρειάζεται προσοχή, το σίγουρο είναι ότι ο Ερμής στους Διδύμους (από 2/5 ως 26/5 σε ορθή πορεία και μετά, μέχρι 19/6, σε ανάδρομη), σε συνδυασμό με τον Άρη στο Λέοντα (από 9/5), σε θέτουν σε τροχιά: Κίνηση, κι άλλη κίνηση, περισσότερη κίνηση. Δεν ξέρω τι σε κάνει να τρέχεις (σπουδές, δουλειά, ταξίδια, εξετάσεις, ραντεβού, φίλοι, οτιδήποτε), αλλά φρόντισε ό,τι κάνεις να έχει ολοκληρωθεί μέχρι τις 26/5, γιατί μετά όλα θα γίνονται σε εκνευριστικό slow motion.

*POST IT:* Όποια κι αν είναι η παρούσα διανοητική σου κατάσταση, το «συγύρισμα» και οι αυτοπεριορισμοί είναι ο μονόδρομος που οδηγεί στη σωτηρία. Κι ο απαγορευμένος Άλλος δεν είναι ο «σωστός» Άλλος.

## Καρκίνος (22 Ιουνίου - 22 Ιουλίου)

Ότι ο Άρης φεύγει στις 9/5 από το ζώδιό σου, για άλλους από εσάς είναι χαρμόσυνο γεγονός και για κάποιους άλλους δυσάρεστο. Για όλους όμως υπήρξε σημαντική η πεντάμηνη και πλέον παρουσία του, αφού έδωσε τη δυνατότητα για αναπροσαρμογές σε όλους τους σημαντικούς τομείς της ζωής σας, που σε μερικές περιπτώσεις σήμαναν χωρισμό ή επαγγελματικές ρήξεις και σε άλλες πρόοδο και ανανέωση. Τώρα, από τη νέα του θέση στον Λέοντα, σου δίνει την ευκαιρία να ζωντανέψεις την καθημερινότητά σου και να το ρίξεις στην απληστία – είτε ανακαλύπτοντας το χρήμα εκεί που οι άλλοι βλέπουν μόνο χάσιμο χρόνου είτε ξοδεύοντάς το σαν να είσαι απόγονος του Μπιλ Γκέιτς. Με την Πανσέληνο στις 20/5, σου είναι δύσκολο να υποκριθείς ότι δεν έχεις αισθήματα. Αναζητάς απελπισμένα να εκφραστείς – δημιουργικά, ερωτικά, συναισθηματικά, επαγγελματικά. Θα ακούσεις πολλούς να σε συμβουλεύουν για το πώς πρέπει να ζεις τη ζωή σου. Προσποιήσου ότι τους ακούς και κάνε το δικό σου.

*POST IT:* Αν οι σκέψεις σου έχουν σχέση με τη δουλειά σου κι είναι παραγωγικές, χρησιμοποίησέ τις. Αν σκέφτεσαι όμως για μια σχέση που έχει τελειώσει, δέσου στην καρτέλα προτού κάνεις ένα σοβαρό λάθος.

## Λέων (23 Ιουλίου - 22 Αυγούστου)

Επιτέλους. Τέλος το αυτομαστίγωμα, οι ανασφάλειες, η αβεβαιότητα, τα μισόλογα, οι παράνοιες, η γεύση της αποτυχίας. Με τον Άρη στο ζώδιό σου από 9/5 μπορείς να κατακτήσεις την Κωνσταντινούπολη, και με το ένα χέρι μάλιστα. Έχεις και πάλι τον έλεγχο της ζωής σου και μπορείς να την οδηγήσεις εκεί που εσύ θέλεις χωρίς να είσαι δέσμιος των περιστάσεων. Συνεχίζεις με καινούργια δύναμη ό,τι αξίζει και διαλύεις ό,τι δεν τραβάει άλλο. Χωρίς να θέλω να σου χαλάσω το πάρτι και την επανάκτηση του δυναμισμού σου, μια σημαντικότερη λεπτομέρεια: το σύμπαν μέσω του Κρόνου σου προτείνει να γιωθείς, να χαλιναγωγήσεις την ανεξέλεγκτη ενέργειά σου, να ξανασκεφτείς τις επαγγελματικές και συντροφικές σου σχέσεις και να απευθυνθείς σε φίλους σου για να μοιραστείς μαζί τους τις πολεμικές σου ιστορίες και όχι για να τις εφαρμόσεις πάνω τους. Μην πολεμάς με τους ανθρώπους που σε υποστηρίζουν και έχουν διαφορετικές απόψεις από τις δικές σου. Α, για βάλε τα χέρια στις τσέπες σου. Αν δεν υπάρχει τίποτα σε αυτές, τι σκέφτεσαι να κάνεις; Ε;

*POST IT:* Έχοντας τόσο ενέργεια που μπορείς να δανείσεις τη ΔΕΗ, θυμήσου ότι το να συγκλωρεύεις είναι υπέρτατη αρετή, ενώ η εκδίκηση ανοησία, γιατί πάντα επιστρέφει πάνω μας.

## Παρθένος (23 Αυγούστου - 22 Σεπτεμβρίου)

Ο Κρόνος σε ορθή πορεία και πάλι από 3/5 θα δώσει ώθηση σε ό,τι άρχισε να λιμνάζει από τα μέσα του περασμένου Δεκεμβρίου. Ανεξάρτητα από το τι λέγεται για τον Κρόνο, για τους πιο ώριμους εκπροσώπους του ζωδίου σου είναι μια ισορροπημένη εποχή, γεμάτη μετριοπάθεια και αυτοσυγκράτηση. Ή γάμος ή μητρότητα ή μια νέα επαγγελματική θέση θα σου δώσουν σοβαρές ευθύνες, ζητώντας από σένα να προβάλεις ένα καλύτερο πρότυπο για τους άλλους. Ξανά. Ο Κρόνος απαιτεί από σένα να βάλεις όρια και να δουλέψεις σκληρά για πραγματικούς στόχους. Όσο για τις λιγότερο εξελιγμένες Παρθένο, θα πρέπει να σταματήσουν να γκρινιάζουν για την «κακή» περίοδο και να σκεφτούν προς τα πού θέλουν να οδηγήσουν τη ζωή τους. Όσο για τον κυβερνήτη σου Ερμή, που θα βρίσκεται στους Διδύμους από 2/5, έχεις περιθώριο να λύσεις τυχόν προβλήματα και εκκρεμότητες στα επαγγελματικά σου μέχρι τις 26/5, γιατί μετά, που γυρίζει ανάδρομος, η καριέρα μεταμορφώνεται σε τρενάκι του τρόμου με δυσάρεστες εκπλήξεις.

*POST IT:* Με ανάδρομο τον Δία στον 5ο οίκο, θα πρέπει να μάθεις να εκτιμάς την ανατριχίλα που δίνουν τα ερωτικά «παιχνίδια» υψηλής επικινδυνότητας που σε προσγειώνουν σε βελούδινο έδαφος ή σε πετάνε σε ένα χαντάκι. Τελεία.

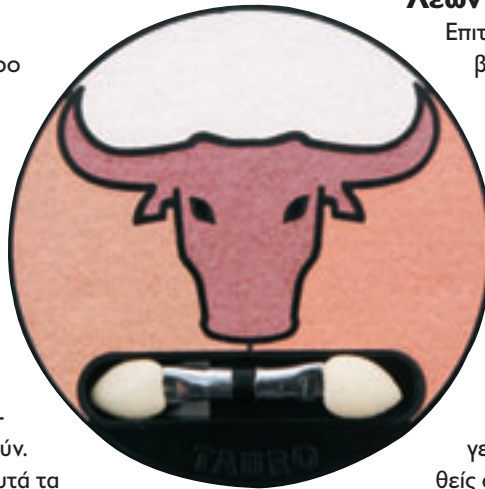



## Ταύρε ΝΑΙ, ΒΕΒΑΙΩΣ, ΦΥΣΙΚΑ, ΜΠΟΡΕΙΣ, ΓΙΝΕΤΑΙ, ΑΛΛΑ...

### Ζυγός (23 Σεπτεμβρίου - 23 Οκτωβρίου)

Η επιστροφή του Κρόνου σε ορθή πορεία στο 12ο οίκο σου –από 3/5– μπορεί να σε εξαντλήσει πνευματικά, αλλά θα έχεις την ευκαιρία να δεις μια και καλή ποιοι είναι μαζί σου και ποιοι είναι εναντίον σου. Αν αυτή η διαδικασία σου φαίνεται εντελώς ρεαλιστική και επώδυνη, και παρόλο που η σύγκριση δεν είναι απόλυτα ακριβής, υπόθεσε ότι αυτή η κατάσταση μοιάζει με την απόφαση μερικών σούπερ σταρ που αρχίζουν να προσεύχονται και να καταφεύγουν στη θρησκεία μετά από μια πολύ έντονη, αμαρτωλή ζωή. Όσο για τον Άρη στους Διδύμους, από 9/5 ενεργοποιεί τον τομέα των φιλιών ή και των συνεργατών κι αυτό σημαίνει ότι μπορεί να ανανεώσει τις τωρινές σου σχέσεις (συμπεριλαμβανομένων και των ερωτικών) και να τις κάνει, σε πολλές περιπτώσεις, διασκεδαστικές. Επίσης, για να μπορέσεις με επιτυχία να αντιμετωπίσεις τον «κυνηγό» σου αυτή την εποχή, θα χρειαστείς πολύ χώρο, πολύ φρέσκο αέρα και πολύ προσωπικό χρόνο μακριά από αυτόν. Είναι προφανές ότι ο όρος «κυνηγός» αναφέρεται στο πρόσωπο από το οποίο όλο και περισσότερο αρχίζεις να εξαρτάσαι, παρ' όλες τις μελοδραματικές σου απόπειρες και τις αδύναμες προσπάθειές σου να διαφυλάξεις την αυτονομία σου.

POST IT: Θέλεις να ταξιδέψεις με κάποιον ή να πας να βρεις κάποιον; Θαυμάσια. Όχι όμως μετά τις 26/5, που ο Ερμής γυρίζει ανάδρομος.

### Σκορπιός (24 Οκτωβρίου - 21 Νοεμβρίου)

Εάν ο μπαμπάς τηλεφωνήσει για να σου πει να μη στεναχωριέσαι και ότι αυτός είναι εκεί για σένα, ή αν τα παιδιά ή ο σύντροφός σου σε περιμένουν για να φάτε μαζί το βράδυ μετά από μία εξοντωτική μέρα, ή αν οι φίλοι σου τηλεφωνούν γιατί έχουν επιθυμήσει να σε δουν μετά από αρκετό καιρό, το καλύτερο που έχεις να κάνεις είναι τα αντιμετωπίσεις όλα αυτά ως σημάδια ευαρέσκειας της Αφροδίτης, που διελαύνει στον Ταύρο μέχρι τις 25/5, κι όχι σαν προσπάθεια των άλλων να επέμβουν στη ζωή σου. Έχε υπόψη σου ότι με τον Άρη στο ζενίθ του ηλιακού σου ωροσκοπίου από 9/5, που θα σε αναγκάσει να ρίξεις όλη την προσοχή σου στην καριέρα, έχεις ανάγκη από την υποστήριξη των δικών σου ανθρώπων. Να θυμάσαι ότι η Πανσέληνος στο ζώδιό σου (20/5) δεν επιτρέπει πολυμέτρες συγκρούσεις. Μην περιφρονείς την κανονικότητα που σου προσφέρει η σταθερότητα στην οικογενειακή ζωή, αφού στην επαγγελματική θα αντιμετωπίσεις πολλά μποφόρ παλεύοντας να εξελιχθείς ή να επιβιώσεις.

POST IT: Ναι, οι οικογενειακές και συντροφικές σχέσεις μπορεί να έχουν μέσα τους κοινοτοπίες και κλισιό, αλλά αν αρχίσεις να περιφρονείς αυτούς που σε αγαπάνε, τότε το κακό στον κόσμο αρχίζει να σηκώνει κεφάλι. Και ποιος θέλει κάτι τέτοιο;

### Τοξότης (22 Νοεμβρίου - 21 Δεκεμβρίου)

Ο Άρης στον Λέοντα (από 9/5) μπορεί να αποτελέσει μια αναζωογονητική και ικανοποιητική εμπειρία για κάθε «μαθητή» που διψάει να μάθει περισσότερα. Είτε μέσα από σεμινάρια είτε μέσα από ξένες γλώσσες είτε με ταξίδια στο εξωτερικό είτε επεκτείνοντας τον κύκλο των χρησιμων γνωριμιών σου, μπορείς να αποκτήσεις, εκτός από τη γνώση, και το συγκριτικό πλεονέκτημα που χρειάζεσαι για να καθιερωθείς επαγγελματικά. Κι αν η εξέλιξη δεν είναι προτεραιότητά σου αυτή τη στιγμή, ο Άρης στον 9ο μπορεί να σημαίνει να Έρωτα που δεν πραγματώνεται, την ιδανική Αγάπη που δεν πιάνεται, αυτόν που θέλεις αλλά δεν μπορείς να έχεις, γιατί απλώς δεν γίνεται. Ή μπορεί να σημαίνει τη νοσταλγία του τέλειου, που ήταν ο έρωτας στις αρχές του. Και τώρα γείωση: 1. Τα επαγγελματικά, που κωλυσιεργούσαν τρομακτικά, αρχίζουν και πάλι να κινούνται, οπότε ξεσκόνισε τον επαγγελματικό σου στόχο και τρέξε. 2. Κανόνισε οποιαδήποτε οικονομική σου εκκρεμότητα, γιατί από τις 26/5, που γυρίζει ο Ερμής ανάδρομος, θα εμφανίζονται λογαριασμοί από τη μέση του πουθενά.

POST IT: Όταν η Αφροδίτη μπει στους Διδύμους στις 25/5, μην αφήσεις την εξιδανίκευση να σου χαλάσει τις ωραίες στιγμές στις συντροφικές σχέσεις (αν έχεις) ούτε τις πιθανότητες να αποκτήσεις (αν δεν έχεις).

### Αιγόκερως (22 Δεκεμβρίου - 19 Ιανουαρίου)

Γιατί υπάρχουν ώρες που αισθάνεσαι τόσο ανυπεράσπιστα και παραπεταμένη;

Γιατί ο Άρης στον 8ο οίκο σου, από 9/5, δεν σταματάει να σου θυμίζει ότι είσαι άλλο ένα ανθρώπινο πλάσμα που εξαρτάται από τους άλλους, γεμάτο φόβους, ανασφάλειες και περιορισμούς, και γιατί κάθε φορά που οι επιθυμίες σου δεν ικανοποιούνται σκέφτεσαι ότι οι άλλοι δεν σε λαμβάνουν υπόψη τους. Τώρα που ο Κρόνος όμως ξαναγυρνάει σε ορθή πορεία (3/5) στον 9ο οίκο σου, τα πιστεύω σου για τη ζωή θα συνεχίζουν να αλλάζουν. Είναι η εποχή για να μειώσεις το χάσμα που υπάρχει ανάμεσα σε αυτά που ονειρεύεσαι και σε αυτά που μπορούν να γίνουν. Χρειάζεται να είσαι σε επιφυλακή για να προφυλαχθείς από φανταστικούς στις απόψεις τους που είναι έτοιμοι να βάλουν τρικλοποδιά σε κάθε σου βήμα. Όσο για την Αφροδίτη, που βρίσκεται στον Ταύρο μέχρι τις 25/5, αποτελεί έναν καλό οιωνό για τα ερωτικά σου – κυρίως για όσους είναι μόνοι. Έτσι ή αλλιώς, εάν θεωρείς ότι η ζωή σου έχει κάποιο νόημα, θα πρέπει να αισθάνεσαι την ελευθερία να βγαίνεις από το καβούκι σου μια στις τόσες, να ζεις λίγο περισσότερο και να αγαπάς πολύ περισσότερα.

POST IT: Αν δεν σου επιτρέπεται να διασκεδάσεις, από καιρό σε καιρό μπορείς να το σκάσεις με μια σκηνή για άγνωστο προορισμό. Όμως είναι σίγουρο ότι θέλεις να πεις το γεια; Αμφιβάλλω.

### Υδροχόος (20 Ιανουαρίου - 18 Φεβρουαρίου)

Και μετά την πολύμηνη παρουσία του Άρη στον Καρκίνο, που σε εκνεύρισε και σε κούρασε με το «μπανάλ» τρίπτυχο εργασία, υγεία, καθημερινότητα, η προσοχή σου στρέφεται στις σχέσεις. Η είσοδος του Άρη στον Λέοντα (από 9/5) ζωντανεύει και μερικές φορές παραζωντανεύει τις διαπροσωπικές σου σχέσεις κι αυτό σημαίνει ότι χρειάζεσαι ελαστικότητα και ευελιξία – δύο προσόντα που διαθέτεις με επάρκεια. Μην αγνοείς τις συμβουλές ανθρώπων που ενδιαφέρονται για σένα και προσπαθούν να σε βοηθήσουν όταν σε βλέπουν να βυθίζεσαι στην απραξία ή όταν απαιτούν από σένα προσοχή. Παρόλο που η ελευθερία είναι αναφαίρετο δικαίωμά σου, εντούτοις μπορεί να γίνει και δυσβάστακτο φορτίο όταν δεν ξέρεις προς τα πού να πας, δεν ξέρεις τι να κάνεις με τη ζωή σου ή δεν αποφασίζεις ποιον να κανακέψεις και ποιον να πετάξεις από τη ζωή σου. Άρα πρέπει να προσέξεις σε ποιον θα δώσεις κλωτσιά. Όσο κι αν θέλεις να κρατήσεις ψηλά τα στάνταρντς των σχέσεων, υπάρχει πάντα ο κίνδυνος να την πατήσεις εάν αποξενωθείς από τους δύο-τρεις ανθρώπους που αυτή την εποχή είναι δίπλα σου και σε υπομένουν – μη θυμώνεις. Πολλές φορές σε αυτό το διάστημα, ναι, θα σε υπομένουν.

POST IT: Μπορείς να αλλάξεις τη διακόσμηση του σπιτιού, να σκεφτείς το ενδεχόμενο να κάνεις παιδί, να αρχίσεις πιλάτες ή να πάρεις δάνειο. Όλα παίζουν.

### Ιχθύες (19 Φεβρουαρίου - 20 Μαρτίου)

Γιατί εκεί που η προσωπική σου ζωή αρχίζει επιτέλους να δείχνει σημάδια ανάκαμψης, ή εν πάσει περιπτώσει να σταθεροποιείται –όταν έχεις δηλαδή ένα σύντροφο που μπορείς να ακουμπήσεις πάνω του ή όταν οι δικοί σου άνθρωποι δεν σε τρελαίνουν με τις απαιτήσεις τους–, τότε είναι που αρχίζουν τα τηλεφωνα να χτυπάνε τις πιο ακατάλληλες ώρες, οι ανώτεροι στη δουλειά σου καλάνε τη διάθεση προσπαθώντας να σου επιβληθούν, οι συνάδελφοι θεωρούν ότι πας να τους φας την μπουκιά από το στόμα, ενώ το μόνο που θέλεις είναι να κάνεις όσο το δυνατόν καλύτερα τη δουλειά σου, κι επιπλέον ένα εκατομμύριο υποχρεώσεις σε κρατάνε μακριά από την ηρεμία που ποθείς διακαώς; Η ικανότητά σου να παραμείνεις υγιής και σε φουλ παραγωγικότητα εξαρτάται κατά κύριο λόγο από την ψυχική σου κατάσταση, όπως και από την ποσότητα του θυμού και της οργής που αισθάνεσαι να βράζει μέσα σου. Η ειρωνεία έγκειται στο γεγονός ότι η ψυχική σου κατάσταση επίσης εξαρτάται από το πόσο καλά πηγαίνει η δουλειά σου και από το πόσο υγιής αισθάνεσαι. Αν αφήσεις να κυλήσουν τα πράγματα χωρίς να επεμβαίνεις, εάν μπορείς να συγχωρείς (τους άλλους και τον εαυτό σου) και σταματήσεις να φαντάζεσαι ότι έφτασε το τέλος σου κάθε φορά που αισθάνεσαι κρυάδες ή αρπάξεις μια ίωση, όλα θα πάνε καλά.

POST IT: Με τον Κρόνο να γυρίζει σε ευθεία πορεία, οι σχέσεις μπαίνουν σε κομβικό σημείο και η απόφαση είναι δική σου: Παντρεύεσαι, χωρίζεις ή ανεβάζεις κι άλλο τα στάνταρντς σου για τον Έναν που περιμένεις; Ενδιάμεσες λύσεις δεν παίζουν. 📌



## ΨΙΛΟΒΑΔΙΣΜΕΝΑ



● **Πωλείται το εικονιζόμενο ζευγάρι O'Neil** τύπος Nina Full, νούμερο 40. Φορεμένο μία φορά, δώρο Χριστουγέννων, αλλά δεν μου ταιριάζει το νούμερο! Είχε αγοραστεί € 110, τα δίνω € 50, 694 2101062, [saxoman@freemail.gr](mailto:saxoman@freemail.gr)



● **HUGO BOSS Μποτάκια Breakdance** από Γερμανία στο κουτί τους, Νο 42 (ίσως και 43), μαύρο λουστρίνι με μπλε γαζιά, μπλε κορδόνια και μπλε βελούτε εσωτερική επένδυση. Φορεμένα δύο φορές. Τιμή αγοράς € 250, πωλούνται € 50. 697 4813954 Στάθης stathis\_addict@hotmail.com



● **Πωλούνται μποτάκια CAMPER αφόρετα**, χρώματος καφέ, με κορδόνι, Νο 36. Τιμή € 70. Ελένη, 694 5779838, [elenitzachrista@hotmail.com](mailto:elenitzachrista@hotmail.com)

## ΑΒΑΔΙΣΤΑ



● **Αφόρετα, αβάδιστα, ολοκαίνουργια**, με το κουτί τους, ανδρικά Gucci και Jil Sander παπούτσια, 43 και 42 νούμερο, πωλούνται στην απρόσμενη τιμή των € 100 έκαστο (αρχική τιμή € 450). Πληροφορίες Αδάμ 697 4302481, 210 7297.656

## ΤΣΑΝΤΥ

● **Πωλείται τσάντα χρώματος καφέ**, πολύ καλής ποιότητας, ολοκαίνουργια και εντελώς ακριβή, στην τιμή των € 25 μόνο. Επικοινωνήστε στο [balarina8@gmail.com](mailto:balarina8@gmail.com)



● **Chanel clutch χρυσό ολοκαίνουργιο με κάρτα** γνησιότητας € 300 και Gucci clutch μαύρο λουστρίνι € 300, 697 6994928

## ΚΟΥΙΖ: ΤΙ ΔΕΚΑΕΤΙΑ ΕΧΟΥΜΕ;

● **ΧΑΡΙΖΩ: 2 μακριές τουαλέτες 70s**, μπλούζα Γαλάτη 80s, φούστα 80s, ποικύμισο 90s, νυφικό-κομπινεζόν 90s, παντελόνι δερμάτινο 90s, στολή νοσοκόμας 70s, μπουφάν ski 90s, εσώρουκα 90s, lastex σύσφιξης 00s κ.ά. Δημήτρης, 210 6726.563, 693 2883475

## Ο ΜΠΑΜΠΗΣ Ο ΣΟΥΓΙΑΣ

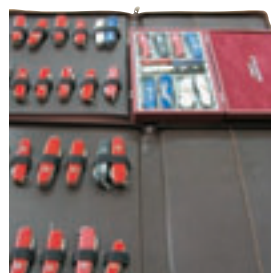

● **SUPER προσφορά, ελβετικού σουγιάδες** της γνωστής μάρκας Victorinox πωλούνται σε τιμή προσφοράς, 3 κασετίνες, 36 τεμάχια, όλα μαζί € 150. Πληροφορίες στο 694 8374822 ή στο [evita.dranou@gmail.com](mailto:evita.dranou@gmail.com). Το τέλειο δώρο για κάθε περίπτωση!

## ΛΑΤΡΕΜΕΝΑ ΜΠΙΖΟΥ

● **SUPER σκουλαρίκια από ασήμι και ημιπολύτιμους λίθους** από δειγματολόγιο σε super τιμές. Επικοινωνήστε: [katerina8spentz@hotmail.com](mailto:katerina8spentz@hotmail.com)



● **Μοναδικά χειροποίητα κοσμήματα** από υφάσματα, ημιπολύτιμους λίθους, κουμπιά, μαργαριτάρια και πολλά άλλα υλικά, η φαντασία μας και η έμπνευσή μας δεν σταματάει ποθενά. Επισκεφτείτε το site μας [www.totooto.etsy.com](http://www.totooto.etsy.com) ή επικοινωνήστε στο [toandto1@yahoo.gr](mailto:toandto1@yahoo.gr)

## ΓΥΑΛΙΑ ΓΙΑ ΣΤΑΡ



● **Πωλούνται γυαλιά ηλίου D&G** (γυναίκεία) αυθεντικά με τη θήκη τους σε άριστη κατάσταση. Τιμή € 150. Πληροφορίες στο [kilitsoglou.t@hotmail.com](mailto:kilitsoglou.t@hotmail.com) ή στο 694 4463731

## BUSINESS

● **Πωλείται επιχείρηση Νυφικών στο Κολωνάκι**, με πολύ καλό publicity και προφίλ στην αγορά! Άρτια εξοπλισμένο και στελεχωμένο atelier με άριστες modistes. Super ευκαιρία! Για εκδήλωση ενδιαφέροντος: [kolonakki@in.gr](mailto:kolonakki@in.gr)



● **2 καρτοφύλακες δερμάτινοι**, Prada και Dolce & Gabbana μαύροι πωλούνται προς € 100 και € 200 αντιστοίχως για connaisseurs και όχι μόνον. Πληροφορίες: Αδάμ 697 4302481 και 210 7297.656

## ΚΑΡΑ-ΚΟΛΕΚΤΟΡΣ

● **Γραμματόσημα συλλεκτικά Ολυμπιονίκη Σαρμπάνη 2004**, φάκελος A4, έχουν αποσυρθεί λόγω νότιας, € 140. 698 1804894

## ART 4EVER

● **Δώσε χρώμα στη ζωή σου ή πώς να κάνετε το σπίτι ή το αυτοκίνητό σας έργο τέχνης.** Ζωγραφίζω σε όλες τις επιφάνειες. Παιδικά δωμάτια, επαγγελματικοί χώροι, αυτοκίνητα και όχι μόνο! Δείγμα της δουλειάς μου στο [www.laitmer.com](http://www.laitmer.com)



● **Πωλείται μεγάλο κεραμικό κινέζικο βάζο** - κασπό € 200. 694 8374822 ή [evita.dranou@gmail.com](mailto:evita.dranou@gmail.com)



● **Πωλείται τραπέζι μεσό από ξύλο**, κλασικού τύπου με λεπτοδουλειά στα σκαλισμάτα, διαστάσεων 77 x 45 εκ., € 150 (τιμή συζητήσιμη). Επικοινωνία: [gpanorouliou@hotmail.com](mailto:gpanorouliou@hotmail.com) ή 693 2753022

● **Χαρτί υγείας με φωτό του Μπιν Λάντεν** σε όλο το μήκος του (!), εμπνευσμένο από τα αμερικανικά μετά την τρομοκρατική επίθεση, € 40, 698 1804894

## KSENES GLOSES

● **Χρειάζεστε επίσημη μετάφραση πτυχίου** ή άλλου εγγράφου από ή προς αγγλικά, γαλλικά και ισπανικά; 210 9222.281 (απογευματινές ώρες), 697 4344643 (all day). Πολύ καλές τιμές! Ευχαριστώ το LOOK για την καταχώριση της αγγελίας!

● **Χαμένοι στη μετάφραση;** Ελληνικά στα Γερμανικά ή αντίστροφα; Κανένα πρόβλημα! Πτυχιούχος μεταφράστρια. 697 2213333

## ΤΑ ΠΟΥΛΑΕΙ ΟΛΑ!

● **Ολοκαίνουργιο, άθικτο γυναικείο ρολόι** χειρός Michael Kors, μοντέλο XCronographe OS10, άρτι αφιχθέν από Ν. Υόρκη. Μπρασέλε από φιλντισι, 3 χρονόμετρα εντός καντράν, χρυσοί δείκτες, αριθμοί από ζιργκόν. Δερμάτινη θήκη και εγγύηση. Πωλείται € 130.

● **Άρωμα VERA WANG, 50 ml**, αυθεντικό, σφραγισμένο. Δεν κυκλοφορεί στην Ελλάδα. Πωλείται € 40.

● **Κινητό τηλέφωνο Ericsson**, μοντέλο 7610i, ολοκαίνουργιο, άθικτο, στο κουτί του με όλα του τα εξαρτήματα, πωλείται € 90, 693 7408232

LOOK

mag

Gift



ΤΟ ΔΩΡΟ ΣΟΥ!

Το LOOK και η Le Tanneur προσφέρουν σε μία (1) τυχερή αναγνώστριά μία δερμάτινη τσάντα ώμου (μοντέλο Aussois) αξίας € 220. Για να το κερδίσετε, στείλτε σε sms: LOOK, κενό, 1, κενό και το ονοματεπώνυμό σας στο 4525, μέχρι 9/6/08 στις 10.00 το πρωί.

Οι νικητές θα ειδοποιηθούν με sms. Τα δώρα παραλαμβάνονται με επίδειξη ταυτότητας.

Κάθε μήνυμα χρεώνεται € 1,19 με ΦΠΑ



U

R



roxy.com



Y



ΑΠΟΚΛΕΙΣΤΙΚΗ ΔΙΑΘΕΣΗ ΟΜΙΛΟΣ GLOU , ΤΗΛ.:210 4805305





# ROLLINI